

Министерство образования и науки Российской Федерации
Министерство образования и науки Республики Татарстан
ФЕДЕРАЛЬНОЕ ГОСУДАРСТВЕННОЕ БЮДЖЕТНОЕ ОБРАЗОВАТЕЛЬНОЕ УЧРЕЖДЕНИЕ
ВЫСШЕГО ПРОФЕССИОНАЛЬНОГО ОБРАЗОВАНИЯ
«КАЗАНСКИЙ НАЦИОНАЛЬНЫЙ ИССЛЕДОВАТЕЛЬСКИЙ ТЕХНИЧЕСКИЙ УНИВЕРСИТЕТ
им. А.Н. ТУПОЛЕВА-КАИ»

XX ТУПОЛЕВСКИЕ ЧТЕНИЯ

Международная молодежная
научная конференция

22 – 24 мая 2012 года

Материалы конференции

ТОМ V

Казань 2013

УДК 628

Туп 85

Туп 85 **XX Туполевские чтения:** Международная молодёжная научная конференция, 22 – 24 мая 2012 года: материалы конференции. – Казань: Изд-во Казан. гос. техн. ун-та. – 2013. – Т. V. – 646 с.

ISBN 987-5-7579-1867-9 (т. V)

ISBN 987-5-7579-1863-1

Представлены статьи, в которых изложены результаты научно-исследовательской работы студентов по вопросам психологии, педагогики; иностранного языка в системе профессиональной подготовки и его роли в образовательном пространстве; языкознания и культуры речи, родного языка в системе профессиональной подготовки; истории и связей с общественностью; философии; современных социально-политических проблем и роли молодежи в современном обществе; экономики и права в деятельности хозяйствующих субъектов; менеджмента в физической культуре и спорте, физкультуры, спорта и туризма.

УДК 628

Редакционная коллегия:

Р.В. Габдреев, доктор психологических наук, профессор;
Н.А. Константинова, кандидат педагогических наук, профессор;
С.Ю. Дарская, доцент;
Н.В. Габдреева, доктор филологических наук, профессор;
Г.Ф. Зиннатуллина, кандидат филологических наук, доцент;
Д.К. Сабирова, доктор исторических наук, профессор;
Н.М. Солодуха, доктор технических наук, профессор;
В.А. Беляев, доктор педагогических наук, профессор;
А.Ш. Хасанова, доктор экономических наук, профессор;
Б.А. Акишин, кандидат технических наук, профессор

ISBN 987-5-7579-1867-9 (т. V)

ISBN 987-5-7579-1863-1

© Изд-во Казан, гос. техн. ун-та, 2013

© Авторы, указанные в содержании, 2013

С Е К Ц И Я 1

**ПСИХОЛОГИЯ.
ПРОБЛЕМЫ И СОВРЕМЕННОЕ
РАЗВИТИЕ ПСИХОЛОГИИ.
ПЕДАГОГИКА**

КОРПОРАТИВНАЯ КУЛЬТУРА ВУЗА КАК ПЕДАГОГИЧЕСКОЕ УСЛОВИЕ ФОРМИРОВАНИЯ КОРПОРАТИВНОЙ КУЛЬТУРЫ БУДУЩИХ ИНЖЕНЕРОВ

Абдулвалеев И.Р.

Научный руководитель: И.Н. Маршалова, канд. пед. наук, доцент
*(Казанский национальный исследовательский технический
университет им. А.Н. Туполева-КАИ
(Зеленодольский институт машиностроения
и информационных технологий (филиал))*

В России понятие «корпоративная культура» до 90-х годов XX века не использовалось, но это не значит, что в нашей стране нет высших учебных заведений с сильной корпоративной культурой. Таких вузов не мало. Это крупномасштабные учебные заведения с вековой историей существования, традициями и большой численностью студентов.

Зеленодольский институт машиностроения и информационных технологий (филиал) КНИТУ-КАИ еще молодой вуз, однако с достаточно развитой корпоративной культурой. Создание корпоративного института в малом городе было вызвано потребностью работодателей предприятий и бизнес-сообществ в специалистах, которые способны не только эффективно решать всё более сложные профессиональные задачи, но и владеют основами корпоративной культуры, что позволяет им быстро адаптироваться к меняющимся условиям современного производства.

Корпоративная культура вуза, в нашем понимании, представляет собой единую среду жизнедеятельности образовательного учреждения, основой которой выступают общепризнанные ценности, традиции, нормы и поведенческие модели, согласующиеся с идеологией и стратегией высшего учебного заведения, в котором она самореализуется, вырабатывает свой стиль отношений и поведения в социуме.

На основе проведенного анализа отечественных исследований в структуре понятия «корпоративная культура вуза» выделяем следующие взаимосвязанные компоненты: когнитивный, мотивационно-аксиологический, организационно-деятельностный, нормативно-регулятивный и рефлексивный.

С целью определения уровня сформированности корпоративной культуры вуза нами в 2006г. было проведено исследование 526 студентов ЗИМИТ (филиала) КНИТУ-КАИ. Оказалось, что лишь немногие из них (10,26 %) определили высокий уровень корпоративной культуры вуза. Большая часть студентов оценила как нулевой (22,81 %) и низкий (49 %) уровни. Результаты сравнения оценок уровня сформированности различных компонентов корпоративной культуры вуза также показывали их незначительное расхождение у студентов разных курсов, что свидетельствовало об отсутствии целенаправленной и научно обоснованной системы работы в данном направлении.

Начиная с 2004 г. в институте шла целенаправленная работа по развитию сильной корпоративной культуры вуза, имеющая на сегодня сформированные элементы, как идеология вуза, корпоративные ценности, символы, корпоративные коммуникации, имидж института, корпоративные традиции, корпоративная этика и эстетика.

Идеология нашего института заключается в предоставлении объективной информации о миссии, философии и предназначении учебного заведения. Так, миссия ЗИМИТ (филиала) КНИТУ-КАИ состоит в обеспечении высокого профессионального уровня подготовки инженерных кадров, в формировании гражданских и нравственных качеств личности, активной жизненной позиции.

Основу философии вуза составляет его история развития, идеалы, нравственные ценности. История развития ЗИМИТ (филиала) фиксируется в фотолетописях, печатных СМИ (газета «От винта»).

В основе корпоративной культуры вуза лежат и базовые ценности: толерантность, патриотизм, профессионализм, ответственность, здоровье, творчество.

Основными формами корпоративных традиций в нашем институте выступают: корпоративные плановые мероприятия (научные конференции, день КАИ); корпоративные церемонии (публичное поощрение активистов, День отличника); ритуалы (торжественное вручение диплома при завершении обучения, клятва первокурсников).

Сегодня доказательством системной и целенаправленной работы по развитию корпоративной культуры в институте является результаты прове-

дённного анкетирования среди студентов в 2011 г. Данные позволяют констатировать, что большая часть студентов, а именно 68 % оценили уровень сформированности корпоративной культуры вуза как средний и высокий, также наблюдается положительная динамика изменений по всем компонентам корпоративной культуры.

АДАПТАЦИЯ ПЕРСОНАЛА НА ОСНОВЕ МОДЕЛИ ПРОФЕССИОНАЛЬНЫХ КОМПЕТЕНЦИЙ (НА ПРИМЕРЕ ПРЕДПРИЯТИЯ РОЗНИЧНОЙ ТОРГОВЛИ)

Аглиева Э.Р.

Научный руководитель: И.С. Осадчий, канд. психол. наук, доцент
*(Казанский национальный исследовательский технический
университет им. А.Н. Туполева-КАИ)*

Адаптация персонала в значительной степени определяет успешность организации и успешность персонала. Нужно помнить о том, что адаптация персонала является двусторонним процессом. Ведь проблемы новых сотрудников очень скоро становятся в первую очередь проблемами организации.

Наиболее важными достоинствами адаптации персонала в организации являются: экономия рабочего времени у руководителя; снижение стартовых издержек и т.д. Конечно, существуют и недостатки, например, затраты на проведение процесса, но при грамотно организованной программе адаптации затраты по сравнению с выгодами оказываются минимальными. Итак, процесс адаптации нужно выстроить так, чтобы в короткий промежуток времени приспособить работника к организации, а организацию к работнику.

К числу современных подходов к адаптации персонала в организации можно отнести построение адаптации на основе модели профессиональных компетенций.

Компетенции – характеристики работника, позволяющие ему успешно выполнять профессиональные функции, соответствующие его должности в организации.

Модель компетенций – система, описывающая характеристики работника, необходимые для профессиональной работы.

В табл. 1 рассмотрены подходы к адаптации для основных компетенций менеджера по продажам в торговых компаниях.

Таблица 1

Наименование и содержание компетенции	Способ формирования компетенции	Требуемый уровень выраженности компетенции	Ожидаемый результат
Коммуникабельность: умение чётко формулировать свои мысли; умение слушать и слышать клиента	Тренинги по анализу и разбору типовых ситуаций «покупатель-клиент», поиск возможных вариантов решений	3 (уровень опыта) базовый уровень развития	Формирование умения доносить свое видение ситуации; Способность влиять на мнения и убеждать других людей
Гибкость: умение быстро реагировать на изменения ситуации; поддержание эффективной деятельности не зависимо от внешних условий	Тренинги на основе стандартных ситуаций из книги жалоб или обращений покупателей	4 (уровень мастерства) высокий уровень развития компетенции	Формирование готовности к непредвиденным ситуациям, высокой степени терпимости; Готовность работать самостоятельно

Важным этапом является проведение оценки результатов адаптации сотрудника. Помимо того, что адаптация должна быть проведена и завершена успешно, нужно рассматривать эффективность её реализации.

На завершающем этапе необходимо определить и проанализировать показатели эффективности профессиональной адаптации. Наиболее объективными показателями являются количественные. А среди количественных нужно отобрать те, где в достигнутом результате не менее 50 % успеха можно отнести на счет выстроенной системы профессиональной адаптации. Среди количественных показателей можно выделить общие и непосредственно связанные с компетенциями:

- текучесть специалистов (например, снижена на 10 %);
- количество специалистов, досрочно вышедших на плановый уровень эффективности деятельности, то есть досрочно прошедших испытательный срок (например, увеличено на 15 %);
- увеличение числа постоянных клиентов, количество возвращений клиентов – показатели, которые непосредственно связаны с компетенцией коммуникабельность;
- число обращений и жалоб со стороны покупателей, удовлетворённость клиента деятельностью работника – показатели, связанные с компетенцией гибкость.

Данный подход позволяет акцентировать внимание на важнейших компетенциях сотрудника, на основании чего выстраивается адаптация. Во время адаптации персонала модель профессиональных компетенций является критерием выбора наиболее важных характеристик сотрудника, что значительно экономит время и средства, затрачиваемые на процесс адаптации.

Модель профессиональных компетенций как инструмент можно применять на всех этапах работы с персоналом: при подборе, адаптации, планировании карьеры сотрудников, выявлении кадрового резерва и даже при увольнении сотрудников.

СОЦИАЛЬНАЯ АДАПТАЦИЯ ИНОГОРОДНИХ СТУДЕНТОВ

Ахметгалеева А.М.

Научный руководитель: Л.В. Белова, канд. психол. наук, доцент
*(Казанский национальный исследовательский технический
университет им. А.Н. Туполева-КАИ)*

Каждый человек за свою жизнь переживает несколько периодов адаптации. Адаптация – это процесс, при котором организм приспособливается к условиям внешней среды. Необходимо отметить, что адаптация не только даёт возможность личности приспособиться к новым условиям, но и сформировать новые способы поведения для преодоления имеющихся трудностей и успешной деятельности, которые имеют индивидуальный характер и складываются по мере накопления и совершенствования опыта.

Иногородние студенты, проходя через процесс психологической и бытовой адаптации в городе и студенческом общежитии, приобретают ценный адаптивный и коммуникативный опыт, который может стать значимым «капиталом» по окончании учебы в вузе. От того, насколько студент приспособится к новым условиям жизни, да еще и в чужом городе, будет зависеть его дальнейшая жизнь. Это и объясняет актуальность данной работы.

Иногородние студенты – перспективная социальная категория городского населения, они представляют собой профессиональный и человеческий ресурс для развития города. Поэтому мигрантская среда студенческого общежития интересна с социологической точки зрения. Однако в отечественной социологии иногородним студентам уделялось мало внимания.

Поэтому, целью данного исследования является анализ социальной адаптации иногородних студентов к новым условиям жизни.

Предмет исследования – психологические аспекты социальной адаптации иногородних студентов.

Объект исследования – социальная адаптация иногородних студентов.

Гипотеза исследования: существует взаимосвязь акцентуаций характера и особенностей социальной адаптации иногородних студентов.

Теоретико – методологической основой исследования является положение об обусловленности адаптации как внутриспсихическими так и средовыми факторами (Л. Филипс, 1968); взгляд отечественных психологов на адаптацию как системное качество (з и м).

Для подтверждения гипотезы и реализации поставленных задач были использованы следующие методы и методики: методика М. Куна и Т. Макпартленда «20 Я», с последующим контент–анализом данных, «Социометрия», «Акцентуации характера» К. Леонгарда, метод статистической обработки – критерий ранговой корреляции Спирмена.

Студенты имеют достаточно высокий уровень восприятия окружающего мира (среднее значение 10). Но и в то же время просматривается некая неудовлетворенность окружающей действительностью. Возможно, это связано со сменой условий жизни, переездом в другой город, что двузначно влияет на общее восприятие, так как, во-первых, новый город, новое окружение – это всегда интересно и увлекательно, а во-вторых, это может сопровождаться отвыканием от родителей, старых условий, и скучанием по прошлой жизни. Также может сказываться неадаптированность к жизни в общечитии.

Выявлен высокий уровень восприятия своего «Я» (среднее значение по группе 13,5), а также отношения к себе (среднее значение по группе 13,4). Средний уровень отношения к окружающим (среднее значение 4,5), а также адаптивности к ролевым ожиданиям других (среднее значение 4,7) указывают на уважительное отношение к окружающим и желание соответствовать образу и поведению, которые хотят видеть окружающие люди.

Результаты данного исследования могут использоваться практическими психологами для выявления социальной адаптации и особенностей взаимоотношений иногородних студентов, для дальнейшей коррекционной работы с дезадаптивными студентами; будет полезна для начинающих исследователей в области социальной психологии, а также для студентов, участвовавших в исследовании, для оптимизации своей социальной адаптации.

СОЦИАЛЬНАЯ АДАПТАЦИЯ СТУДЕНТОВ, СКЛОННЫХ К ВИРТУАЛЬНОЙ ЗАВИСИМОСТИ

Арсланалиева Р.Р.

Научный руководитель: Л.В. Белова, канд. психол. наук, доцент
(*Казанский национальный исследовательский технический
университет им. А.Н. Туполева-КАИ*)

В современных условиях возникает угроза распространения подверженности виртуальной зависимости, и мы должны знать, как это отражается на их социальной жизни, социальной адаптации.

Цель данной работы – выявление уровня и специфических особенностей социальной адаптации у студентов первого курса, подверженных виртуальной зависимости. Объект исследования – социальная адаптация виртуально зависимых людей. Предмет исследования – уровень и особенности социальной адаптации студентов первого курса, проживающих в одном общежитии и подверженных виртуальной зависимости. В основу исследования легло предположение о том, что студенты, подверженные виртуальной зависимости, обладают низким уровнем социальной адаптации.

База исследования: ($n = 8$), в качестве испытуемых выступили студенты первого курса КНИТУ-КАИ факультета технической кибернетики и информатики, проживающие в общежитии. Подобраны методики: «Диагностика социально-психологической адаптации» (К. Роджерс, Р. Даймонд), методика «20 предложений, начинающихся словом Я», с последующим контент-анализом, социометрия и анкета. Для статистической обработки данных применен метод ранговой корреляции Спирмена.

По данным опроса, возраст студентов – от 18 до 21 года. Средний учебный балл участников исследования – 4 (хорошо), причем 80 % опрошенных вовремя сдают сессию. Среднее время занятий компьютерными играми участников исследования – 2-4 часа, и время на интернет – 2-4 часа ежедневно. Общее время за компьютером, составляет более пяти часов за день. Такая виртуальная активность нами оценена как проявление профессиональной направленности студентов и как чрезмерная вовлеченность в виртуальное пространство, зависимость от него.

Диагностика социально-психологической адаптации показала, что половина участников исследования обладает, в целом, высоким уровнем адаптивности и незначительной дезадаптивностью, обусловленными принятием себя, внутренним контролем, невысокой критичностью к себе и дру-

гим, низким уровнем эмоционального дискомфорта, – то есть, успешной социальной адаптацией.

Лишь один из испытуемых обнаруживает адекватное восприятие окружающей действительности, без склонности приукрашивать или не замечать неприятные явления. Этот студент обладает самой высокой в группе адаптивностью и незначительным уровнем дезадаптивности, включающей некоторое неприятие себя и других, ведомость, дискомфорт и уход от проблем, выступающих в роли ориентиров для выбора альтернатив. Но этот студент индифферентен к окружающим, и лидерству, имеет низкий уровень эмоционального комфорта, – это указывает на явную «отстраненность» от социально активной жизни, что подтверждается данными социометрии и местом данного испытуемого «на периферии отношений».

У второй половины группы социальную адаптацию нельзя охарактеризовать как успешную за счет неудачных соотношений принятия и неприятия, эмоционального комфорта и дискомфорта, лживости, склонности уходить от проблем. Причем, всё это в индивидуальных пропорциях, то есть «у каждого свои проблемы»

Социометрия по четырем критериям взаимоотношений: в учебной деятельности, неформальном взаимодействии, формально-творческой активности и приятном общении, – позволила выделить двух лидеров. Один из них – центр системы учебных взаимодействий и приятного общения, а другой – лидер межличностных неформальных взаимодействий в отдыхе и формально-творческих контактов по организации мероприятий. Во всех четырех системах отношений характер выборов и взаимовыборов специфический. Практически нет настолько тесных привязанностей, чтобы первокурсники, участвовавшие в исследовании могли решать разнообразные вопросы с одними и теми же товарищами.

Вывод: гипотеза о том, что студенты, подверженные виртуальной зависимости, обладают низким уровнем социальной адаптации, подтвердилась частично. На наш взгляд, предпринятое исследование имеет смысл продолжить и конкретизировать. Данные статистического анализа требуют более подробной интерпретации взаимосвязей между показателями социальной адаптации, полученными из теста и в результате контент-анализа, со статусно-ролевыми позициями студентов, склонных к виртуальной зависимости.

Практическая значимость. Результаты данного исследования можно использовать для разработки коррекционных программ снижения уровня виртуальной зависимости у студентов, что позволит повысить уровень их социальной адаптации.

ПСИХОЛОГИЧЕСКИЙ АСПЕКТ В ИНТЕГРИРОВАННЫХ КОММУНИКАЦИЯХ ПРИ ПРОДВИЖЕНИИ МЕБЕЛЬНОЙ ПРОДУКЦИИ

Виноградова А.С.

Научный руководитель: О.В. Шиняева, д-р социол. наук, профессор
(*Ульяновский государственный технический университет*)

В условиях стремительного развития бизнеса и увеличения конкуренции, информирование потребителя о свойствах товара становится недостаточным. Важно также научиться воздействовать на покупателя с учетом психологических особенностей его поведения в процессе принятия решения о покупке. Производство не может успешно функционировать, не изучив своего потребителя, а именно – его потребностей и модели поведения. Автор статьи ставит своей задачей изучить особенности потребителя мебели и разработать советы по привлечению покупателей мебельной продукции на основе вторичных данных психологических исследований.

Согласно опросу на мебельном форуме mebelforum.ru, проведенному в марте 2011 г., главной причиной при покупке мебели является переезд или желание сменить обстановку в квартире. В 1999 году мотивом для покупки большинство респондентов считали то, что старая мебель пришла в непригодность. Мотив «острой необходимости» сменился в сторону удовлетворения моральных потребностей, стремлению начать новую жизнь в новой обстановке, создать уют. 66% опрошенных утверждают, что при выборе ориентируются на стиль и дизайн мебели, а не на цену [2]. Всё это позволяет сделать вывод, что в настоящее время производителям мебели необходимо перейти к символизму в рекламе и PR-инструментах. Потребитель воспринимает невербальные образы лучше, чем конкретную информацию. Например, выражение «окупись в море уюта» ассоциируется с ощущением комфорта, но оно покажется нелепым, если воспринять его буквально. Когда потребитель нуждается не просто в мебели, а в смене обстановки, он приобретает образ товара, а не его реальные преимущества

На выбор покупателя при покупке большое влияние оказывает восприятие, которое представляет собой совокупность ощущений, полученных с помощью всех пяти органов чувств человека. Необходимо воздействовать на них комплексно:

– в рекламе на радио и ТВ использовать приятную для слуха и хорошо запоминающуюся мелодию, которая затем будет вызывать ассоциацию с данным производителем

– в местах продаж позволять протестировать мебель (тактильные ощущения), предлагать кофе (вкусовые ощущения), расставить элементы декора, цветы (зрительное восприятие), и т.д.

Важно помнить о потребностях, которые удовлетворяет продвигаемая мебельная продукция. Согласно А. Маслоу человеческие потребности выстроены в иерархию: физические, потребность в безопасности, любви, уважении и самоактуализации [1]. Маркетолог должен уверить покупателя в том, что товар удовлетворит все его потребности. Диван приобретают для физического комфорта, но он также может позиционироваться как предмет, вызывающий уважение к своему владельцу (как символ благосостояния), любовь семьи (как благодарность за покупку), безопасность (спокойный, здоровый сон). Менее всего маркетологам и PR-специалистам удастся удовлетворить пятую потребность (самоактуализация). Однако можно сделать акцент на возможность реализации творческих способностей потребителя: позволить самому сконструировать модель дивана на заказ.

Ценности потребителя стабильны, в отличие от его стиля жизни. Поэтому необходимо изучать и следить за стилем жизни потенциальных потребителей и своевременно предлагать им решение в виде своей продукции. В одном случае это может быть простой, функциональный и недорогой диван для молодой семьи, а в другом – элитная мебель для предпринимателей. Скидки, привлекающие потребителей не крупных товаров (одежды), могут быть опасным инструментом в мебельном бизнесе. Независимо от цены модели, она должна быть зафиксирована в сознании как шикарная и эксклюзивная вещь. 27% респондентов, принявших участие в опросе, подсознательно считают уцененную мебель некачественной, даже если она такой не является [2]. Оптимальным решением для производителя может стать создание карт постоянного клиента с накопительной системой скидок, что позволит привлечь покупателя, сообщить ему о его важности и ценности для фирмы, информировать о приближающихся акциях.

Таким образом, маркетологу, планирующему интегрированные коммуникации, необходимо исследовать поведения потребителя прежде, чем начнется рекламная кампания или пиар-акция. Это позволит устранить риск использования неверного инструмента воздействия, повысить продажи и установить долгосрочные отношения с потребителем, побуждая его делать покупки в данном салоне-магазине снова.

ПРИМЕНЕНИЕ ТЕХНОЛОГИИ ВИБРОИЗОБРАЖЕНИЯ ДЛЯ ВЫЯВЛЕНИЯ ПОТЕНЦИАЛЬНО ОПАСНЫХ ПАССАЖИРОВ

Волков Ал.К., Волков Ан.К.

Научный руководитель: И.А. Семёнова, канд. психол. наук, доцент
*(Ульяновское высшее авиационное училище
гражданской авиации (институт))*

В настоящее время технологии ВиброИзображения способные получать информацию о состоянии человека могут быть использованы в анти-террористической борьбе и выявлении агрессивных и потенциально опасных пассажиров [1].

Технологии ВиброИзображения измеряют и анализируют микродвижения человека, их можно назвать нанопсихологией, так как они позволяют регистрировать смещение центра тяжести человека с точностью до нескольких нанометров и исследовать поведение и состояние человека аналогично классической психологии.

Техническая задача определения психофизиологического состояния человека относится к биометрии. Биометрия объединяет физику, математику, медицину и психологию для измерения биологических и/или поведенческих характеристик человека с целью идентификации личности и психофизиологического состояния человека [2].

Виброизображение по своим физическим свойствам является таким же первичным, как и другие известные изображения, например, обычное цветное изображение объектов, термоизображение или рентгеновское изображение. Каждое из этих первичных изображений дает свою неповторимую информацию об объекте.

ВиброИзображение – это изображение, отражающее пространственно-временные параметры движения и вибрации объекта.

Несомненным плюсом применения технологии ВиброИзображения является то, что эта система позволяет дистанционно и автоматически вычислять и визуально оценивать психоэмоциональное состояние человека с помощью программной обработки телевизионного сигнала и его преобразования в ВиброИзображение. Для её применения необходимо и достаточно иметь в комплекте: цифровую видеокамеру, микрофон, специальное программное обеспечение и персональный компьютер.

В последнее время террористы все чаще используют транспорт, в том числе воздушные суда, для совершения террористических актов.

В связи с этим требуется разработка специальных мер защиты, способных значительно снизить риск проникновения на борт самолета лиц, представляющих угрозу общественной безопасности.

Необходимо внедрение специальных технических средств, способных отражать объективные данные о потенциальной угрозе для окружающих того или иного пассажира. Данные средства призваны оказать существенную помощь людям, чьим профессиональным долгом является обеспечение безопасности и охрана правопорядка.

Одними из самых перспективных технических средств, которые могут с эффективностью применяться для обеспечения транспортной (в том числе и авиационной) безопасности, могут стать технические средства на основе технологии ВиброИзображения, совместившие в себе последние достижения в области биометрии и психологии [3].

ЛИТЕРАТУРА

1. Отчет о научно-исследовательской работе «Создание системы дистанционного бесконтактного сканирования и идентификации психофизиологического состояния человека» Шифр: лот № 2005-БТ-13.2/003. – СПб.: Многопрофильное Предприятие «Элсис», 2006.

2. *Минкин В.А.* Виброизображение. – СПб.: Реноме, 2007.

3. *Минкин В.А., Николаенко Н.Н.* Телевизионные методы выявления агрессивности // Труды 14-й всероссийской научно-технической конференции «Современное телевидение». – Москва, 2006.

РАЗРАБОТКА ТЕХНОЛОГИИ ЛИЧНОГО СОБЕСЕДОВАНИЯ КАК ОСНОВНОГО ИНСТРУМЕНТА ЭФФЕКТИВНОГО ОТБОРА ПЕРСОНАЛА

Выборнова Е.В.

Научный руководитель: Л.В. Белова, канд. психол. наук, доцент
*(Казанский национальный исследовательский технический
университет им. А.Н. Туполева-КАИ)*

Персонал является двигателем любой организации. Создание эффективной технологии отбора персонала – залог долговременного процветания организации.

Объект исследования: Отбор персонала «Инженерно-производственного центра». Предмет – разработка технологии личного собеседования как

основного инструмента эффективного отбора персонала. Цель данной работы - исследование возможностей совершенствования системы отбора персонала «Инженерно-производственного центра» на основе разработки технологии личного собеседования.

Теоретико-методологической основой проведенного исследования послужили: основные этапы технологии отбора персонала и их содержание в концепции А.Я. Кибанова; положение о роли технологии отбора персонала в формировании кадрового резерва в подходе А.П. Егоршина; методология построения системы отбора персонала в интерпретации М.И. Магуры, с опорой на критерии «персонал-технологии»; положение теории ожиданий В. Врума в отношении мотивации, утверждающее, что если работники верят в существование зависимости их служебного роста от степени эффективности работы, то они будут заинтересованы в более производительном труде, относительно внутренних источников отбора; положения Д. Купера и А. Робертсона о разработке структурированного собеседования.

Использованы следующие методы исследования и обработки информации: теоретический анализ литературы, анализ документации, социологическое исследование, метод экспертного опроса, метод сравнительного анализа, экономический анализ.

В процессе проведения отбора кандидатов для работы в организации одним из основных методов оценки считается профессиональное испытание. Оно позволяет сделать вывод об уровне профессиональных знаний, умений, навыков кандидата, необходимых в работе на вакантной должности, для этого используют собеседование. В ООО «ИПЦ» применяется неструктурированное собеседование, вопросы задаются в свободной форме и заранее не готовятся. По результатам оценки из нескольких претендентов выбирается кандидат, деловые качества и персональные данные которого наиболее соответствуют предъявляемым требованиям.

Однако в результате исследования выявлен целый ряд проблем, снижающих эффективность собеседований. Основа этих проблем имеет эмоциональный и психологический характер. Так, существует тенденция принятия решения о кандидате на основе первого впечатления, без учета сказанного в остальной части собеседования. И, в конечном итоге, решение зависит от того, кто проводит собеседование или кто привлекается в качестве эксперта.

В основе предлагаемой системы отбора и оценки персонала лежат следующие принципы, которые в действующей системе отбора персонала в ООО «ИПЦ» либо отсутствовали, либо недостаточно проработаны. Это:

– обязательный внутрикорпоративный конкурс;

– критерии отбора должны быть тесно увязаны с содержанием работы по той вакансии, на которую осуществляется отбор.

– структурированное собеседование с заранее составленными вопросами необходимо проводить по четко составленному плану с привлечением высококвалифицированного консультанта-психолога.

Таким образом, в целом предлагаемая система позволит:

– определить внутри организации стандарты деятельности и критерии оценки;

– определить ценность сотрудников не только для подразделения, в которое отбирается сотрудник, но и для организации в целом;

– обоснованно принимать управленческие решения, особенно связанные с управлением персоналом;

– выявить «болевы́е точки» в системе отбора и оценки кандидатов, что позволит более тщательно подбирать высококвалифицированный персонал.

Проведенное исследование имеет большую практическую значимость в плане усовершенствования процесса отбора персонала, так как при эффективном использовании такого метода, как собеседование, можно отобрать наиболее достойных потенциальных сотрудников.

ВВЕДЕНИЕ В ОРГАНИЗАЦИЮ КАК СРЕДСТВО ЭФФЕКТИВНОЙ АДАПТАЦИИ ПЕРСОНАЛА

Габдреева Д.Р.

Научный руководитель: Л.В. Белова, канд. психол. наук, доцент
*(Казанский национальный исследовательский технический
университет им. А.Н. Туполева-КАИ)*

Адаптация новых работников в организации является продолжением процесса отбора. Анализ современных источников показал, что есть средства оптимизации адаптации. Для того чтобы персонал был заинтересован в работе, необходимо:

– возможно более быстрое достижение рабочих показателей, приемлемых для организации-работодателя;

– вхождение работника в рабочий коллектив, быстрый и дружелюбный прием его с неформальной структурой и ощущение себя членом организации;

– принятие работником основных требований сложившейся орг. культуры и следование правилам поведения, принятым в организации;

– возможные премии за успешную работу и хорошие результаты.

Основные цели адаптации новых работников обычно следующие.

1. Уменьшение стартовых издержек. Новый работник не всегда знает работу и то, как работает организация. До тех пор, пока он работает менее эффективно, чем опытные сотрудники, его работа требует от организации более высоких затрат. Эффективная адаптация уменьшает эти стартовые затраты и дает возможность новому работнику скорее достигнуть установленных стандартов выполнения работы.

2. Снижение тревожности и неуверенности, испытываемых новым работником. Тревожность и неуверенность в данном случае означают боязнь провалов в работе и неполную ориентацию в рабочей ситуации. Это нормальный страх перед новым и неизвестным.

3. Сокращение текучести кадров. Если работники не смогли своевременно освоиться в организации, то они могут отреагировать на это увольнением.

Работник, который недостаточно адаптировался к работе в организации, требует значительно большего времени для оказания ему помощь в процессе выполнения возложенных на него обязанностей. Важным моментом адаптации является достижения взаимопонимания с руководством. Успешная адаптация предполагает установление необходимого уровня сотрудничества между руководством и новым работником.

В целях улучшения адаптации новых работников используют три основных способа управления персоналом: введение в организацию; введение в подразделение; введение в должность. Введение в организацию - это довольно длительный процесс, занимающий 1-2 первых месяца работы. Процедура введения в организацию должна способствовать усвоению принятых норм и правил и обеспечивать работников той информацией, которая им нужна и которую они стремятся иметь. От процесса введения в организацию в значительной степени зависит, будут ли работники усваивать одобряемые организацией ценности, установки, будут ли они испытывать чувство приверженности к ней, или же у них сложится негативное представление об организации. Работника знакомят с политикой организации в отношении персонала: принципы найма, дисциплинарные требования, установленные порядки, льготы для работников, возможности для продвижения и др.

Введение в подразделение начинается с первого разговора с новичком, который лучше построить в виде диалога, а не в виде директив со сторо-

ны руководителя. Руководителю следует избежать искушения перепоручить кому-то другому процедуру ознакомления новых работников с подразделением. В ходе разговора с новичком важно создать условия для того, чтобы новый работник чувствовал себя свободно и задавал возникающие у него вопросы. Новичка знакомят с работой подразделения и с сотрудниками. Обычно руководитель просит одного из работников оказать помощь новичку на первых порах. Введение в должность-это функция непосредственного руководителя нового работника, который начинает свое общение с новичком после того, как с ним побеседовал руководитель подразделения. Руководитель отвечает за ознакомление с работой и с основными функциональными обязанностями нового сотрудника.

Итак, теплый прием, правильно спланированная и хорошо организованная программа адаптации нового работника, позволят ему быстро выйти на необходимый уровень профессиональных показателей, направят его мотивацию и установки в нужное русло – на работу с полной отдачей сил на благо организации.

ЛИТЕРАТУРА

1. *Маслов Е.В.* Управление персоналом предприятия. – М., 2006.
2. *Горбачев П.* Корпоративная культура и адаптация. – М., 2008.
3. *Володина Н.* Адаптация персонала. Российский опыт построения комплексной системы. – Эксмо, 2009. – С. 240.

ОСОБЕННОСТИ СТРЕССОУСТОЙЧИВОСТИ СТУДЕНТОВ С РАЗНЫМ ТИПОМ СУБЪЕКТНОЙ РЕГУЛЯЦИИ И КОПИНГ-ПОВЕДЕНИЯ

Габидуллова Э.Р.

*(Казанский (Приволжский) федеральный университет
Филиал в г. Набережные Челны)*

Стресс в студенческой деятельности представляет собой повседневные перегрузки, которые связаны с особенностями обучения в ВУЗе и оказывает отрицательное влияние состояние здоровья студента, что вызывает необходимость адекватного реагирования на изменяющуюся обстановку. Состояние стресса нередко возникает как результат субъективной позиции и интерпретации воздействующих факторов, что в значительной степени

определяется личностными особенностями индивида, которые проявляются в «автономности» (самостоятельности) личности [2].

Целью проведенного нами исследования было изучение особенностей уровня стрессоустойчивости студентов и их субъектной саморегуляции, а также стратегии совладания со стрессом. Задачи исследования: 1) определить степень выраженности копинг-поведения, уровня склонности к развитию стресса и типа субъектных регуляций у студентов, 2) выявление взаимосвязи копинг-поведения, уровня стрессоустойчивости и типа субъектной регуляции.

Предметом исследования являются особенности стрессоустойчивости с типом субъектной и регуляции и копинг-поведения, а объектом – студенты с разными типами регуляции деятельности. Гипотезой выступало, что высокий уровень развития самостоятельности личности обеспечивает использование адаптивных копинг-стратегий и высокий уровень стрессоустойчивости.

Теоретическую основу исследования составляют работы Г. Селье, Р. Лазаруса, С. Фолкмана, Голдстоуна, Л. Мерфи, К.А. Абульханова, Б.Г. Ананьев, Г.С. Прыгина, П.К. Анохина, В.П. Зинченко, О.А. Конопкин и другие.

Методы исследования – анализ, обобщение и интерпретация полученных данных. Были применены такие эмпирические методы, как тестирование и математическая обработка эмпирических данных (Т-критерий Стьюдента, коэффициент ранговой корреляции Спирмена). Статистическую обработку полученных данных осуществляли с помощью программы MicrosoftExcel.

В исследовании использовались следующие опросники: опросник, определяющий склонность к развитию стресса (по Т.А. Немчину и Дж.Тейлору), методология исследования и адаптация опросника диагностики совладающего (копинг) поведения [1] и опросник выявления автономности-зависимости (Г.С. Прыгин) [2].

Результаты: Было обследовано 107 студентов филиала КФУ в г. Наб. Челны (79 девушек и 28 юношей) в возрасте от 17 до 23 лет. Исследование проводилось анонимно, очно.

По результатам теста определения склонности к развитию стресса выявили 30 % устойчивых, 39,2 % средних и 30,8 % склонных. В нашем исследовании склонность к развитию дистресса (фаза расстройства и деструкции), который может привести к декомпенсации систем и ресурсов организма, не выявилось. Средний показатель – $19,7 \pm 8,3$, что можно прогнозировать наличие эвстресса. Выявилось, что юноши более стрессоустойчивые, чем девушки (50 % и 25,3 %). Наибольшее использование копинг-поведения

в стрессовых ситуациях у студентов было выявлено: проблемно-ориентированный копинг (62 %), социальное отвлечение (57,5 %) и избегание (52 %).

В зависимости от типа субъектной регуляции лица разделились на 3 группы: зависимые (33,6 %), смешанные (35,5 %) и автономные (30,9 %). Уровень сформированности стрессоустойчивости у «автономных» типов личности выше, чем у «зависимых» (51,5 % и 5,7 %). В ходе обработки выявилось, что низкий уровень стрессоустойчивости и эмоционально-ориентированный копинг присуще лицам с зависимым типом субъектной регуляции, а автономным высокая стрессоустойчивость и проблемно-ориентированный копинг ($t_{эмп} = 4.6$, при $p > 0.05 = 1.99$).

Вывод: данные нашего исследования позволили нам выявить взаимосвязь особенностей стрессоустойчивости с разным типом субъектной регуляции. Мы выявили, какие копинг-стратегии избираются студентами с «автономными» и «зависимыми» типами субъектной регуляции. Эти факты помогут снизить влияние стресса на психику студента, если следить за частотой и разнообразием использования этих стратегий. Однако, стрессоустойчивость – качество непостоянное, его нужно развивать (повышать) тренировкой.

ЛИТЕРАТУРА

1. *Маликова Т.В., Михайлов Л.А., Соломин В.П., Шатровой О.В.* Психологическая защита: направления и методы: Учебное пособие. – СПб.: Речь, 2008. 231 с.
2. *Прыгин Г.С.* Психология самостоятельности: Монография. – Ижевск, Набережные Челны: Изд-во Института управления, 2009. – 408 с.

ОСОБЕННОСТИ ТРЕВОЖНОСТИ ДЕТЕЙ МЛАДШЕГО ШКОЛЬНОГО ВОЗРАСТА

Георгиева И.А.

Научный руководитель: В.А. Степашкина, ассистент
(*Казанский национальный исследовательский технический университет им. А.Н. Туполева-КАИ*)

Современная эпоха, насыщенная социально-экономическими преобразованиями, создала условия для увеличения тревожности и волнений. Как известно, тревожность и волнения на эмоциональном уровне взрослые передают своим детям.

В стране выросло число семей, неблагополучных в экономическом, психологическом, педагогическом аспектах. Сегодня существует тенденция роста неполных семей и семей с одним ребенком. При этом замечено, что наиболее подвержены развитию тревожности единственные дети в семье, которые становятся центром родительских забот и тревог. В семьях, где присутствует эмоциональное напряжение, также создаются условия для развития тревожности у ребенка.

У детей младшего школьного возраста тревожность – явление редкое и, как правило, носит невыраженный характер. Чем старше ребенок, тем конкретнее, реалистичнее его тревоги. Если маленьких детей беспокоят сверхъестественные чудовища, то старших уже будет беспокоить ситуация, связанная с насилием, ожиданием, насмешками.

Цель: изучить, особенности тревожности в младшем школьном возрасте мальчиков и девочек. Гипотеза исследования: девочки младшего школьного возраста наиболее тревожны, чем мальчики этого же возраста. Объект: тревожность. Предмет: особенности тревожности у мальчиков и девочек младшего школьного возраста.

Методы исследования: методика «Несуществующее животное» и методика «Дерево» автор Л.П. Пономаренко. Слово «тревожный» отмечается в словарях с 1771 года. Существует много версий, объясняющих происхождение этого термина. В психологическом словаре дано следующее определение тревожности: это «индивидуальная психологическая особенность, заключающаяся в повышенной склонности испытывать беспокойство в самых различных жизненных ситуациях, в том числе и в таких, которые к этому не предрасполагают».

Следует отличать тревогу от тревожности. Если тревога – это эпизодические проявления беспокойства, волнения ребенка, то тревожность является устойчивым состоянием. Например, ребенок волнуется перед выступлениями на празднике или отвечая у доски. Но это беспокойство проявляется не всегда, иногда в тех же ситуациях он остается спокойным. Это – проявления тревоги. Если же состояние тревоги повторяется часто и в самых разных ситуациях, (при ответе у доски, общении с незнакомыми взрослыми), – следует говорить о тревожности, она не связана с ситуацией и проявляется почти всегда.

По результатам методики «Несуществующее животное», мы наблюдаем следующую картину, что более выражена тревожность у девочек (60 % девочки и 33,3 % мальчики). В рисунке присутствуют элементы, характеризующие тревожность:

1. Заштрихованность рисунка.
2. Наличие дополнительных деталей, рога, когти, иглы.

3. Затемнения, запачкивания контурной линии.
4. Необычно большое количество органов чувств.

Но, несмотря на то, что мальчики менее подвержены тревожности, ее признаки у них гораздо ярче выраженные. Если заштрихованный рисунок, то он заштрихован ярче, сильнее и масштабнее. Если это большое количество органов чувств, то очень много глаз, ушей, носов и т.д. То есть у некоторых из них достаточно основательно присутствует тревожность.

В ходе эмпирического исследования выявлено:

1. Тревожность для мальчиков в младшем школьном возрасте наименее характерна, но если и присутствует, то очень ярко выражена.
2. Тревожность для девочек в младшем школьном возрасте наиболее характерна, однако выражается слабее.

Возможно, преобладание тревожности у девочек в данном классе связано с тем, что некоторые из них из многодетных, неблагоприятных и не полных семей, по рассказам учителя. Еще возможно, тревожность уже обусловлена осознанием предстоящих школьных проблем и забот, так как девочки относятся к этому ответственнее. И в глазах учителей, родителей и «мужской» половиной класса хотят выглядеть гораздо взрослее и серьезнее.

УРОВЕНЬ КРЕАТИВНОСТИ СУБЪЕКТОВ ТРУДА В ПРОФЕССИЯХ ТИПА «ЧЕЛОВЕК – ЧЕЛОВЕК» НА РАЗНЫХ ЭТАПАХ ПРОФЕССИОНАЛИЗАЦИИ

Гусманов И.Г.

Научный руководитель: А.И. Фукин, докт. психол. наук, профессор
*(Казанский национальный исследовательский технический
университет им. А.Н. Туполева-КАИ)*

Цель исследования: изучить особенности проявления творческих способностей субъектов труда в профессиональной области «человек – человек» на разных этапах профессионализации.

Объект исследования: диагностика креативных (творческих) способностей.

Предмет исследования: диагностика креативных (творческих) способностей студентов психологов и учителей.

Гипотеза: креативность студентов психологов и учителей различается.

Методы исследования: теоретический анализ литературы, диагностические методы: тест креативности (Е. Туник).

Актуальность креативности и инновационного мышления в наше время очевидна, она повсюду: и в анкете по трудоустройству, и в реализации ваших планов, и в карьерном росте, и творческой самореализации, и в культуре цивилизации, и в неумолимом беге процесса.

Сейчас России нужны люди, способные принимать нестандартные решения, умеющие творчески мыслить. Сейчас общество осознало огромную потребность в этом, и стремится развивать в человеке творческую нить. Самые лучшие изобретения придумывают бывшие выпускники вузов с высокой креативностью, и это неудивительно, ведь для того чтобы изобрести что-то новое, сначала нужно это вообразить, придумать, – тем самым воспользоваться творческим подходом.

Сейчас на наших глазах идёт не просто развитие прогресса, а его стремительный бег. На страницах газет мелькают заголовки «новое изобретение», «решение проблемы найдено», «новейшие модели...».

Мы нуждаемся в генераторах творческих и инновационных идей. Мы должны принять непосредственное участие в формировании высшей степени креативного и инновационного типа мышления.

Креативность – это уровень творческой одаренности, способности к творчеству, составляющий относительно устойчивую характеристику личности. Р. Ассаджиоли считал творчество процессом восхождения личности к «идеальному Я», способом ее самораскрытия. А. Маслоу полагал, что креативность – это потребность в самоактуализации, полной и свободной реализации своих способностей и жизненных возможностей.

А отечественный исследователь проблемы творчества А. Пономарев считал, что креативность исследуется как процесс, в котором выделяются различные фазы, уровни и типы творческого мышления

Гилфорд указал на принципиальное различие между двумя типами мыслительных операций: конвергенцией и дивергенцией. Конвергентное мышление (схождение) актуализируется в том случае, когда человеку, решающему задачу, надо на основе множества условий найти единственно верное решение. В принципе, конкретных решений может быть и несколько (множество корней уравнения), но это множество всегда ограничено. Дивергентное мышление определяется как «тип мышления, идущего в различных направлениях». Такой тип мышления допускает варьирование путей решения проблемы, приводит к неожиданным выводам и результатам.

Профессия человек – человек – все профессии, связанные с воспитанием, обслуживанием, обучением людей, общением с ними. К этой группе относятся все педагогические и медицинские профессии, профессии сферы услуг и другие. Выборка составила 51 человек, из них 25 учителей и 26 студентов.

Результаты получились следующими: 76 % учителей имеет высокий уровень креативности, 24 % учителей имеет средний уровень креативности. У 85 % студентов – высокий уровень креативности, у 15 % средний уровень креативности. Математическая обработка производилась статистическим критерием углового преобразования Фишера, гипотеза не подтвердилась.

Вывод: как мы видим по данным результатам у студентов в профессии человек – человек результаты чуть выше, чем у учителей, но математически не подтвердилось. Можно сделать вывод, что студенты креативнее, но различия незначительны. В целом, уровни креативности в обеих группах практически не различаются.

СОЦИАЛЬНАЯ АДАПТАЦИЯ ДЕТЕЙ СТАРШЕГО ДОШКОЛЬНОГО ВОЗРАСТА С ЗАНИЖЕННОЙ САМООЦЕНКОЙ

Гуссамова А.З.

Научный руководитель: Л.В. Белова, канд. психол. наук, доцент
*(Казанский национальный исследовательский технический
университет им. А.Н. Туполева-КАИ)*

В настоящее время все более очевидно влияние самооценки дошкольника на его поведение, межличностные контакты. Правильно сформированная самооценка выступает не просто как знание самого себя или сумма отдельных характеристик, но как определенное отношение к себе, как осознание себя личностью. Она позволяет сохранить устойчивость личности независимо от меняющихся ситуаций, обеспечивая возможность оставаться самим собой.

Дошкольный возраст не случайно выбран для проведения данного исследования. Важно в период начала осознания ребенком самого себя, мотивов и потребностей в мире человеческих отношений заложить основы для формирования адекватной самооценки, что позволит ребенку реально рассматривать свои силы, задачи и требования социальной среды, самостоятельно ставить перед собой цели и задачи.

Цель работы – изучение особенностей социальной адаптации детей старшего дошкольного возраста с заниженной самооценкой. Объект исследования – группа из 33 дошкольников 6-7 летнего возраста. Предмет исследования – социальная адаптация детей старшего дошкольного возраста с заниженной самооценкой.

Методики: для изучения самооценки ребенка – методика «Нарисуй себя», А.М. Прихожан, Э. Василюскайте; социометрия; наблюдение за особенностями проявления адаптивности у детей старшего дошкольного возраста в ведущей деятельности; контент-анализ двадцати предложений дошкольников о себе. Гипотеза: дети, имеющие заниженную самооценку, адаптируются тяжелее детей с адекватной или завышенной самооценкой.

Установлено, что частота проявления инициативы у детей с заниженным уровнем самооценки меньше, чем у детей с высоким уровнем самооценки. Инициатива в выполнении главных ролей принадлежит старшим дошкольникам с высоким уровнем самооценки; роли в игре сами выбирают чаще дети с адекватной и высокой самооценкой. Дети старшего дошкольного возраста с заниженной самооценкой намного чаще исполняют второстепенные роли.

Принятие предложений от других детей в игре более свойственно детям с заниженной самооценкой, а отказ от предложений по игре чаще наблюдается у детей с высоким уровнем развития самооценки.

Среди нервозных и конфликтных, не умеющих налаживать отношения с другими, отвергаемых детей все имели заниженную самооценку. Среди более популярных – дети с адекватной самооценкой, они выбирали общение с постоянным кругом друзей, неконфликтные, брали в игру других детей. В целом, дети с высокой самооценкой активнее, самостоятельнее детей с низкой самооценкой.

В ходе проведенного исследования получены следующие результаты:

- подтверждены данные отечественных исследователей о том, что оценка себя дошкольником зависит от оценки взрослого: заниженные оценки оказывают отрицательное воздействие, а завышенные – искажают, преувеличивают представления детей о своих возможностях, но играют положительную роль в организации деятельности, мобилизуя силы ребенка;
- подобран и применен комплекс методик по выявлению и изучению особенностей самооценки, и специфики социальной адаптации детей старшего дошкольного возраста;
- выделены критерии оценки социальной адаптации старших дошкольников: принятие инициативы в игре, принятие предложений игрового характера от других детей, самостоятельный выбор ролей, специфика исполняемых ролей в игре (главные, второстепенные), критика в адрес других детей, частота проявлений конфликтности детей, реакции окружающих (негативные и спокойные) на исправление действий;
- выявлены особенности социальной адаптации и самооценки в группе детей старшего дошкольного возраста, отдельные отклонения в развитии

самооценки у некоторых детей и особенности игрового поведения; прослежена взаимосвязь характеристик социальной адаптации, статусно-ролевых позиций и самооценки; особенности проявления самооценки различаются по некоторым параметрам у детей с заниженной, адекватной и высокой самооценкой;

- сформулированы рекомендации для педагогов дошкольного учреждения и родителей, призванные предостеречь последующее развитие обнаруженных проблем в этом возрасте и их преобразование в трудности школьной адаптации.

Таким образом, гипотеза о том, что дети с заниженной самооценкой адаптируются тяжелее детей с адекватной или завышенной самооценкой, подтверждена.

НУЖНЫ ЛИ ВУЗУ ПЕДАГОГ-ПСИХОЛОГ И «СЛУЖБА ПРИМИРЕНИЯ»?

Долгова О.Ю.

Научный руководитель: Г.В. Галавова, канд. психол. наук,
ст. преподаватель

Актуальность темы очевидна, перемены в российском обществе, произошедшие за последние десятилетия, которые повлекли за собой изменение основных принципов работы с персоналом в организациях. В настоящее время во многих компаниях важнейшим специалистом по работе с персоналом выступает организационный психолог. Современные вузы и ректораты все больше уделяют внимание проблемам развития организационной культуры, формирования вуза как корпорации, команды единомышленников, управлением и мотивацией персонала, его развитием и обучением, планированием и управлением его карьерой.

В социальной психологии предпринимаются попытки решить эти проблемы с помощью психологической службы вуза. (Б.Б. Косов) Однако эта проблема пока еще не стала предметом пристального социально-психологического исследования.

Необходимо создать в вузе психологическую службу, которая уже функционирует в школах Казани.

Такая служба уже давно функционирует за рубежом, и имеет свои результаты. В России она тоже начала свою работу, но не в вузах, а в школах. Для чего же нужна эта служба примирения и что она из себя представляет.

Целью службы является возможность разрешения конфликтной ситуации и помощью третьей стороны (медиатора), не прибегая к насилию и судебным разбирательствам.

Основой медиации является организация диалога между конфликтующими сторонами, а так же оценка поведения конфликтующих сторон в противоположной ситуации.

В службе примирения, в роли медиатора могут выступать как преподаватели учреждения, специалисты, так и студенты самого вуза.

Медиатор придерживается следующих принципов:

- Добровольность участия сторон. Стороны участвуют на добровольной основе, какое-либо принуждение не допустимо;
- Информированность сторон. Медиатор обязан предоставить сторонам всю необходимую информацию о сути и цели медиации, о процессах и этапах, о возможных последствиях;
- Конфиденциальность процесса медиации, т.е. разговор результаты встречи не подлежат разглашению, но если информация связана с угрозой жизни или намерением совершить преступление. Тогда медиатор ставит участников разговора в известность о том, что эта информация будет разглашена;
- Ответственность сторон и медиатора. Медиатор отвечает за безопасность участников на встрече. Ответственность за результат несут участники медиации – конфликтующие стороны;
- Заглаживание вреда обидчиком. Заглаживание вреда происходит в той ситуации, где есть обидчик и жертва;
- Самостоятельность службы примирения. Служба самостоятельна в выборе форм деятельности и организации процесса медиации [1].

Процесс медиации состоит в том, что первоначально студента с какой-либо проблемой звонят по горячей линии ВУЗа и рассказывают о ней. Только затем, дав небольшие советы, медиатор приглашает этого человека на встречу с другими студентами, у которых аналогичные ситуации. Все присутствующие на таком собрании студенты излагают свои проблемы, анализ которых в дальнейшем и будет проводиться для совместного поиска решений.

Медиатором может быть кто-то из студенческого совета, а так же человек, обладающий авторитетом либо преодолевший схожие проблемы. Это связано с тем, что не каждый студент способен рассказать свою сложившуюся ситуацию, специалисту или человеку старше его, но со своим ровесником он может этим поделиться.

В случае если медиатор (студент) самостоятельно не может справиться с конкретной ситуацией, он может посоветоваться со специалистами и попросить у них помощи.

Таким образом, служба примирения является эффективным инструментом для дальнейшего преодоления сложившегося в обществе негативного представления о психологических службах.

ЛИТЕРАТУРА

1. *Ларюхина М.А.* Методические рекомендации по проведению программ восстановительного правосудия и несовершеннолетними / М.А. Ларюхина, Э.О. Маннапова, Е.В. Овчинникова, В.В. Шерифсянова. Методические рекомендации. – Казань, 2011. – С. 4

ФОРМИРОВАНИЕ КОМПЕТЕНТНОСТИ В УЧЕБНОМ ПРОЦЕССЕ

Доломанюк Л.В., Коновалова Н.И.

(Казанский государственный энергетический университет)

Понятие «компетенции» и «компетентности» вот уже на протяжении последнего десятилетия находится на первом месте, на пике дискуссий в сфере образования. Что значит овладеть деятельностью? Что значит «уметь делать» в самом общем смысле? Быть компетентным, иметь свое профессиональное мнение, способность принимать наиболее правильные решения в сложных ситуациях профессиональной деятельности, вот по нашему мнению общее понятие «компетентности». Это значит, что побуждаемый потребностями человек способен самостоятельно сориентироваться в ситуации, приобрести новые недостающие, но необходимые знания, правильно поставить цель действий в соответствии с объективными законами и наличными обстоятельствами, определяющими реальность и достижимость цели, в соответствии с ситуацией, целью и условиями определить конкретные способы и средства действий, в процессе действий отработать, усовершенствовать их и, наконец, достигнуть цели.

Естественно, многие конкретные деятельности человека, в том числе профессиональные, часто включают в себя лишь часть перечисленных компонентов. Так, чисто исполнительская деятельность, деятельность на уровне выполнения лишь отдельных операций, предполагает, что цель, средства и способы заданы человеку извне – учителем, руководителем, инструкцией и т.п.; соответственно ценностно-ориентировочные, познавательные, целеполагающие, эстетические, коммуникативные компоненты свернуты.

Причем основа раздела лежит в цели. Если человек сам ставит цели своей деятельности – деятельность имеет активный, в том числе и творческий характер. Если цель задается человеку кем-то другим: учащемуся – учителем, студенту – преподавателем, работнику – руководителем и т.д., то такая деятельность – исполнительская.

Задача развития личности обучающихся заключается не только в интеллектуальном, физическом развитии и т.д. Она заключается, в конечном счете, в формировании человека с активной жизненной позицией, человека деятельного, «деятельно развитого». Ведь деятельный человек может достаточно быстро сориентироваться и освоить новые жизненные ситуации, новые профессии и т.д.

Но для овладения всеми существенными сторонами деятельности необходима организация собственного опыта студентов в такой деятельности, где они могли бы сами сформировать способности к ориентировке, самостоятельному определению цели действий и деятельности, к творчеству.

Но обучение в виде последовательности учебных задач этому не способствует – цели задаются обучающемуся извне: педагогом, учебником, учебной программой и т.д.

Мы предлагаем рассмотреть процесс учения с другой стороны. Психологи выделяют пять основных видов деятельности:

1. Познавательная деятельность (ее суть понятна из названия);
2. Ценностно-ориентировочная деятельность. Этот вид деятельности связан с формированием мотивов, ценностных ориентаций, убеждений личности;

3. Преобразовательная деятельность – это ведущий вид человеческой деятельности. Она направлена на преобразование окружающей действительности или самого себя, когда речь идет, например, о самовоспитании, самообразовании, физическом совершенствовании и т.п.

Преобразовательная деятельность может осуществляться в двух плоскостях, аспектах – реально и идеально. В первом случае происходит действительное изменение материального бытия – природного, общественного, человеческого. Такая деятельность называется практической, практикой. Во втором случае объект изменяется лишь в воображении – это деятельность проектирующая (моделирующая). Ее функция – обеспечивать практическую деятельность опережающими и направляющими проектами, планами, образами действий. И в первом, и во втором случаях преобразовательная деятельность может быть творческой или механической, исполнительской (продуктивной или репродуктивной);

4. Коммуникативная деятельность – общение с другими людьми;

5. Эстетическая деятельность – получение наслаждения (или наоборот – отвращения) от собственной деятельности – в первую очередь! – а так же от объектов окружающей действительности, в том числе предметов искусства.

Компетентный человек, по нашему мнению, живет полноценной жизнью, когда он включен в подлинно человеческую деятельность, где он может раскрыть все свои потенциальные возможности – т.е. в такую деятельность, в которой достаточно полно представлены все перечисленные виды деятельности в единстве.

Учебный план предусматривает, в общем-то, освоение студентами почти всех основных видов деятельности. Но дело в том, что они расчленены порознь по предметам и циклам обучения.

Действительно, изучение циклов теоретического обучения – на сегодняшний день ведущий вид деятельности учащихся – познавательная деятельность. При изучении гуманитарных (и общественных) предметов – это еще отчасти и ценностно-ориентировочная деятельность. В плане практического обучения – производственной практики в высших профессиональных учебных заведениях, как опыт преобразовательной практической деятельности студентов (как правило, носит механический, репродуктивный характер). В плане учебного проектирования – в вузах – как организация опыта проективной преобразовательной деятельности студентов, также имеющего в большинстве случаев весьма узкий, технологический характер. Причем курсовое, дипломное и т.д. проектирование студентов, как правило, не предполагает реализацию этих проектов – т.е. получается, что проективная преобразовательная деятельность сама по себе, а практическая преобразовательная деятельность (в процессе практики и т.д.) сама по себе. Остальные виды деятельности, как правило, свернуты;

Коммуникативная деятельность в учебном процессе практически не представлена. В условиях монологического построения учебного процесса (в основном говорит учитель, ученик иногда лишь отвечает «заученный урок») общение на занятиях свернуто.

Общаться между собой учащиеся могут лишь на переменах или вне учебной деятельности.

То есть все виды деятельности расчленены, декомпозированы порознь по «клеточкам» учебного плана, предметов, расписания занятий и т.д. А композиции, объединения нет.

Таким образом, в профессиональной школе молодому человеку чаще всего негде проявить себя, раскрыть свои созидательные возможности.

В нашем понимании, процесс формирования компетентного специалиста заключается в том, что студенты должны быть включены в проекты, выбираемые ими самостоятельно или предлагаемые учителями, преподавателями, которые отвечают следующим требованиям:

1. Имеют общественно-полезную значимость;
2. Рыночную стоимость, (актуальность профессии);
3. Имеют определенных потребителей (100% трудоустройство по специальности после окончания вуза, обучение специалистов по заказу отрасли).

ЛИТЕРАТУРА

1. *Абдулханова-Славская К.А.* Типологический подход к личности профессионала // Психологические проблемы формирования личности профессионала, сб. науч. тр. – М.: МГУ, 1991. – 9 – 66 с.
2. *Бабанский Ю.К.* Оптимизация учебно-воспитательного процесса / Бабанский Ю.К. – М.: 2002. – 186 с.
3. *Байденко В.И.* Концептуальная модель государственных образовательных стандартов в компетентном формате (дискуссионный вариант): Материалы ко второму заседанию методологического семинара: монография / Байденко В.И. – М.: Исследовательский центр проблем качества подготовки специалистов, 2008.
4. *Биочинский И.В.* Психолого-педагогическое обеспечение процесса формирования личности в вузе / Биочинский И.В. – Казань: 1988. 187 с.
5. *Булавенко О.А.* Сущностные характеристики профессиональной компетентности / О.А. Булавенко // Ж. Школьные технологии, 2005. № 3. 40-44 с.

НЕКОТОРЫЕ ПРОБЛЕМЫ ЛОГИКИ ШАХМАТНОГО МЫШЛЕНИЯ

Ефимова Е.Ю., Махиянова К.Т.

Научный руководитель: А.В. Богов, канд. физ.-мат. наук, доцент
(*Казанский национальный исследовательский технический университет им. А.Н. Туполева-КАИ*)

27 декабря 1968 года Т.В.Петросян защищал свою диссертацию на соискание ученой степени кандидата философских наук. Тема была выбрана не случайно: Т.В. Петросян в шахматах больше всего ценил именно логику. В работе раскрывается связь шахматной мысли с философией.

Философское осмысление шахмат Т.В. Петросяном

Как истинный мыслитель, Петросян в своих взглядах на некоторые философские аспекты шахмат не закостенел в выводах, к которым пришел в диссертации. В последующие два десятилетия жизненный опыт и размышления над судьбами шахмат позволили ему глубже и во многом по-новому подойти к ряду затронутых в работе проблем. Примечательно, например, что Петросян пришел к твердому убеждению, что «шахматы – это по форме игра, по содержанию – искусство, а по трудности овладения – наука».

Инновация в шахматной игре

Все те черты, которые были характерны для игры Петросяна во внешне «спокойных» положениях или в защите, а это, прежде всего, нестандартность решений, нахождение парадоксальных возможностей, чувство позиционной гармонии, оказывались свойственны девятому чемпиону мира и в наступательных операциях. И для соперника, и для коллег, следящих за ходом борьбы в его партиях, такой Петросян часто был непредсказуем. Высокое мастерство атаки Петросяна при известной виртуозности его защиты свидетельствовало об универсальности стиля.

Школа Т.В. Петросяна

В 1977 году в подмосковном молодежном лагере «Жемчужина» свою первую учебную сессию в юношеской шахматной школе провел Тигран Петросян. В нее принимали шахматистов до 16 лет, уже имеющих в своем активе успехи во всесоюзных и республиканских состязаниях. Как когда-то учил его А. Эбралидзе, так теперь учил и сам Петросян – побольше самостоятельности в оценках позиции, в принятии решений, главное – вдумчивое и серьезное отношение к шахматам, особое внимание к анализу проигранных партий.

ПРОБЛЕМЫ ЗАВИСИМОСТИ ОТ ИНТЕРНЕТА: ТИПОЛОГИЯ ЗАВИСИМОСТИ

*Забавнов С.С.**

Научный руководитель: В.А. Кулганов, докт. мед. наук, профессор**

(Санкт-Петербургская православная духовная академия,*

*** Санкт-Петербургский институт психологии и социальной работы)*

В психологии проблема аддикций была всегда и решалась, и до сих пор решается, по-разному. Интернет-зависимость – новое явление в психологии.

Терминология проблемы еще не вполне устоялась. Применяются наименования «зависимость от Интернета», или «Интернет-аддикция»

При обилии наименований специалисты едины в определении поведенческих характеристик, которые могли бы быть отнесены к этому феномену.

Типология зависимости от компьютера включает как минимум, три разновидности такой зависимости.

1. «Сетевики». Компьютер для них – нечто вроде хобби.
2. «Рабочие». Для них характерна весьма строгая «рабочая этика».
3. «Исследователи». Их большинство. Для них компьютер – своего рода друг, он зачастую одушевлен, с ним проще взаимодействовать, нежели с людьми.

Эти типы имеют разную содержательную сторону по отношению к исследованию различных форм аддикций.

Вопрос о самом существовании заболевания, именуемого зависимостью от Интернета, остается нерешенным.

Предлагаемые методы лечения интернет зависимых:

- психологические
- психиатрические
- духовно-нравственные

Выводы.

ВЗГЛЯД МАГИСТРАНТА ТЕХНИЧЕСКОЙ СПЕЦИАЛЬНОСТИ НА ПРЕДМЕТ «ПЕДАГОГИКА»

Игошкин С.Е.

Научный руководитель: Э.Р. Бердникова, канд. пед. наук, доцент
*(Казанский национальный исследовательский технический
университет им. А.Н. Туполева-КАИ)*

На первом курсе магистратуры (в феврале 2011-2012 г.) по направлению «Авиастроение» наша группа, видимо, в качестве эксперимента, попала на педагогическую практику, на кафедре педагогики высшей школы. Длилась она около месяца. Курс нам читали четыре совершенно разных преподавателя: Бердникова Э.Р., Новиков С.В., Чистоусов В.А., Жуйкова М.В. Каждый со своим темпераментом, со своей манерой поведения, преподавания. В рамках курса практики нам читали: психологию, психологию груп-

пы, педагогику и т.д. Цель педагогической практики была такова: приобретение студентами опыта практической педагогической деятельности, становление профессиональной направленности их личности.

Ну что же мог подумать магистрант направления «Авиастроение» уже на первом занятии?

«Зачем мне все это? Что происходит? Где привычные мне таблицы и формулы? Ой, мне это не пригодится, ведь главное знать материал, чтобы преподавать!» Вот такие мысли посетили каждого из моей группы в первые два, три занятия.

Спустя неделю упорной работы над собой – вникать в новый, необычный материал, мы вдруг поймали себя на мысли, что все это очень интересно. Умение преподавать не всем дано. Знать материал и правильно его передать учащимся – вовсе не одно и то же.

На каждом занятии, с любым из преподавателей, мы вместе разбирали те ошибки, что совершали наши преподаватели за период обучения в бакалавриате. Конечно же, не все преподаватели вели занятия не так как нужно, не так как нам было бы удобнее, но и такое встречалось.

На занятиях педагогической практики мы все ясно уяснили для себя важность опыта, знаний, умений. Касаемо любой сферы деятельности, конечно же. Отчетливо вспомнили и поняли, как преподавали нам в бакалавриате, что и как было, а главное, что и как должно было быть. Оказалось, что многие преподаватели так и не сумели справиться с ФГОСом, изучить его, применить в своей профессиональной деятельности, а может быть, даже и не были в курсе нововведений в системе образования. И это серьезная проблема.

Ведь недопустимо, чтобы преподаватели-экономисты требовали от студента-«самолетчика» той же отдачи, того же количества времени и сил, как от студента, что учится на экономическом. А на практике, в обучении – это слишком распространено и вовсе неконтролируемо.

Акцентировалось внимание и на проблеме профессионального образования, включающего в себя научно-организационный процесс подготовки к профессиональной деятельности, или три его составляющие: профессиональное обучение, профессиональное воспитание и профессиональное развитие. Например, в высшем учебном заведении готовят инженера-технолога хлебопекарного производства. В производственном помещении, где, непосредственно, изо дня в день, будет трудиться этот инженер-технолог, очень тяжелые условия: сухой и горячий воздух, высокие температуры, шум оборудования и прочее. В этой обстановке специалисту нужно уметь выполнять свои профессиональные обязанности, потому что производство

хлеба остановиться не может. Так вот навыки работы в профессиональной среде и должны прививаться в образовательном учреждении. Должны проводиться занятия, имитирующие будущие условия труда, атмосферы, в которой будет находиться потом молодой специалист. Это необходимо.

К другому вопросу. Помнится, как на одной из пар, мы затронули тему самовоспитания, саморазвития и самообучения. Очень важный процесс. У некоторых он включается самостоятельно, в связи с какими-либо событиями, другим помогает, а точнее должен помочь, преподаватель, который «находит нужную кнопку». Зачем все это? Затем, что общепринятое профессиональное образование неидеально. Оно не может вобрать в себя все аспекты, все новшества. Это нереально, т.к. наука и техника развиваются сейчас весьма стремительно. Программы, микропроцессоры компьютерной техники обновляются, чуть ли не каждый месяц. Наши учебные заведения готовят специалистов прошлого дня. Еще нашим родителям хватало одного профессионального образования, пусть то инженер связи или проектировщик. Образование было дискретным. А наше поколение столкнулось с новым явлением – одного образования не достаточно. Образование стало непрерывным. Именно поэтому три «само» так нужны.

Наша практика заканчивалась конференцией. Как видно из цели практики, мы должны были получить опыт преподавательской деятельности. И мы сделали это. Каждый студент нашей группы подготовил выступление на 5-7 минут. Вливаясь в роль преподавателя, мы проводили кусочек запланированного занятия по предметам, которые есть в учебном плане нашей выпускающей кафедры. Выступление каждого студента досконально разбиралось, вслух высказывались замечания и предложения. Очень полезный опыт.

Вся месячная практика – очень полезный опыт.

ОТНОШЕНИЕ СТУДЕНЧЕСКОЙ МОЛОДЕЖИ К СЕМЬЕ И БРАКУ

Коннова Ю.С., Геворгян В.М., Устинов А.В.

Научный руководитель: М.Н. Лемаева, канд. техн. наук, доцент
(Ульяновское высшее авиационное училище гражданской авиации
(институт))

Положение молодежи в обществе, тенденции и перспективы ее развития представляют для общества большой интерес и практическое значение, прежде всего потому, что они определяют его будущее. Существенное место

в этом занимает отношение молодежи к браку и ценностям семейной жизни. С целью выявления студенческой молодежи к семье, браку, ценностям семейной жизни был опрошен 61 человек, обучающийся в Ульяновском высшем авиационном училище гражданской авиации в возрасте от 17 до 23 лет.

Семья всегда занимала одно из важнейших мест среди ценностей человеческой жизни. При этом развитие семьи и изменение ее функций постепенно меняют и ценностное отношение к ней людей. По полученным данным семья остается одной из более значимых ценностей для современной молодежи. Одним из вопросов, который мы рассмотрели, был вопрос: Должен ли каждый человек вступить в брак и создать семью? Так 80 % всех опрошенных высказали мнение, что да, каждый человек должен вступить в брак и создать семью. Среди девушек доля таких респондентов несколько выше 82 %, у юношей она составляет 80 %.

Таблица

Согласны ли вы с тем что каждый человек рано или поздно должен вступить в брак, завести семью	Мужчины	Женщины	Итого
Да, каждый человек должен вступить в брак, завести семью	80 %	82 %	80%
Нет, каждый человек не обязан вступать в брак, заводить семью	16 %	18 %	16,4 %
Затрудняюсь ответить	4 %	0 %	3,6 %

При принятии решений в семье во всех странах главную роль играет материальный фактор: тот, кто больше зарабатывает, имеет и больше власти в семье.

В итоге мы выяснили, что 82 % опрошенных считают, что содержать семью обязан муж. 14,7 % респондентов придерживаются мнения, что мужчина и женщина должны зарабатывать одинаково. 3,3 % воздержались от ответа.

Вывод: Подводя итоги можно сделать вывод об отношении студенческой молодежи к семье, браку и ценностям семейной жизни:

- каждый человек должен вступить в брак, завести семью
- основным мотивом вступить в брак является желание иметь детей, продолжить род
- главная отрицательная сторона семейной жизни - неизбежность ссор и конфликтов
- сегодняшняя молодежь относится к гражданским бракам положительно

- в то же время большинство респондентов считают неприемлемым для себя состоять в гражданском браке
- регистрация в случае рождения ребенка обязательна
- рождение ребенка в гражданском браке неприемлемо
- в семье должен быть ярко выделенный лидер
- подавляющее большинство считает, что муж должен зарабатывать больше, чем жена.

КУЛЬТУРА И ОБРАЗОВАНИЕ – СОЮЗНИКИ ИЛИ ВРАГИ?

Левитанова Ю.Ю.

Научный руководитель: Н.В. Веткасова, канд. филос. наук, доцент
(Казанский национальный исследовательский технический университет им. А.Н. Туполева-КАИ)

Среди многих интеграционных процессов, происходящих в современном мире, становление глобальной системы образования является одним из важнейших. Согласно Болонской декларации идет процесс перевода всей образовательной системы страны в единую модель для всего образовательного европейского пространства. Вопрос в том, не подрывают ли западные заимствования глубинные основания российской культуры, лишая ее духовной самобытности?

Культура есть система духовных и материальных ценностей определённого сообщества людей, которая выражается в религиозных, экономических, политических, философских и художественных формах. Образование есть базовая сфера культуры, которая отвечает за передачу основных ценностей культуры новым поколениям и формирует сознание человека.

Наша страна имела, по признанию ученых и политиков развитых стран, один из самых высоких в мире уровень образования, а это сегодня - решающий фактор устойчивого экономического роста, способный вывести Россию в число наиболее развитых стран мира. По этим показателям Россия не только не уступала, но и превосходила многие экономически развитые государства, но за последние 15 – 20 лет в системе российского образования накопилось множество проблем, ставящих под угрозу сохранение высокого образовательного потенциала нации.

Опыт реформ образования также показывает, что заимствование западных форм приводит к падению уровня образованности учащихся и студентов, потере уникальности подготовки специалистов в области классичес-

ких дисциплин в связи с упрощением программ, вместо системного дисциплинарного обучения – переход на тесты как основной показатель качества. Организация учебного процесса в вузе согласно болонским рекомендациям, по сути, ликвидирует такую структуру, как устойчивая студенческая группа, в результате чего студенты лишаются полезного опыта работы в коллективе. Возникает также и другая проблема – невостребованность на рынке труда бакалавров. Работодатели зачастую не воспринимают такую квалификацию, и бакалавру приходится работать там, где его диплом признается.

Интеграция европейской образовательной системы нужна для создания Объединенной Европы (своеобразный аналог Священной Римской Империи). Однако прямолинейно и поспешно проведенная интеграция может привести к необратимым потерям специфики национальных систем образования. Это уже сегодня вызывает протест, в том числе и со стороны студентов, в частности, в Германии и Франции. Необходимо понимать, что образование – это не просто некоторая отрасль, а часть национальной культуры. Ректоры крупнейших университетов (Франции, Германии, Италии и др.) относятся к этому процессу очень осторожно и настаивают на сохранении национальных приоритетов собственных образовательных систем. Например, во Франции существует ряд институтов, которые не подчинены министерству, фактически игнорируют данное соглашение. Трудно себе также представить, что Германия откажется от традиционной университетской системы образования.

Конечно, Болонская конвенция имеет неоспоримые преимущества: расширение доступа к европейскому образованию, повышение мобильности студентов, обмен культурными ценностями, опытом и знаниями. Все это должно способствовать формированию европейской идентичности. А всегда ли идентичность хороша, не более ли привлекательным может быть разнообразие? Любая система более эффективна, если ее элементы дополняют друг друга, а не отрицают путем подчинения. Существует прекрасная французская система образования, существует сильная немецкая модель. Существует, наконец, российская система образования, которая не уступает по многим параметрам другим системам. Так зачем же отказываться от наших преимуществ?

Если мы желаем поддерживать современный уровень технологического развития и сохранить свою культурную идентичность, необходимо отказаться от разного рода европоцентристских иллюзий, и если уж перенимать отдельные стороны западного опыта, то с огромной осторожностью.

К сожалению, реформа образования в стране стала скорее негативным, чем позитивным фактором развития. Заметим, что любая реформа, которая длится долго, превращается в свою противоположность.

НЕЙРОЛИНГВИСТИЧЕСКОЕ ПРОГРАММИРОВАНИЕ КАК МЕТОД ОБЩЕНИЯ В ПРОФЕССИИ ПРОФАЙЛера

Лепёнкин А.А.

Научный руководитель: А.В. Дормидонтов, канд. техн. наук, доцент
(Ульяновское высшее авиационное училище гражданской авиации
(институт))

Профайлинг («англ. profile» – профиль) – это понятие, обозначающее совокупность психологических методов и методик оценки и прогнозирования поведения человека на основе анализа наиболее информативных частных признаков, характеристик внешности, невербального и вербального поведения.

Исследованиями ученых установлено, что вербальный компонент межличностного общения составляет менее 30 %, а свыше 70 % информации, передаваемой при общении, передается невербально. Средний человек говорит примерно 10-11 минут в день, а среднее предложение длится всего 2,5 секунды. В то же время человек может произвести и распознать около 250000 выражений лица.

Задача профайлера – сотрудника службы авиационной безопасности состоит в том, чтобы открыть сенсорные каналы у опрашиваемого человека во время проведения досмотра, увидеть невербальный ответ, прежде чем тот проговорит его.

Информацию о системе представлений человека можно получить несколькими способами. Самый простой из них – это наблюдение за движением глаз собеседника. Эти движения указывают, какую репрезентативную систему использует человек. Прежде чем что-либо сказать, человек внутренне переживает это. Он сосредотачивается на этой информации, бессознательно выражая свои эмоции на невербальном уровне.

При постановке вопроса, желая определить репрезентативную систему человека, не следует во время опроса использовать слова «думать», «чувствовать», «знать», «понимать» и т.д.

Теория нейролингвистического программирования постулирует, что у каждого человека существует ведущая (предпочитаемая им) репрезентативная система (ВРС). Теоретически она относится к одной из сенсорных модальностей (визуальной, аудиальной и кинестетической), в которой чувствительность данного человека развита больше, чем в других, и посредством нее он собирает информацию об окружающем, находясь в стрессовом состоянии [1].

Профайлер, слушая испытуемого, может узнать, какую репрезентативную систему он в основном использует. Для описания жизненного опыта и ощущений могут применяться следующие сенсорные модальности:

1) визуальная – представление о жизненном опыте складывается путем создания относящихся к нему картин или образов;

2) аудиальная – представление о мире совершается посредством выделения звукового и речевого сопровождения в качестве основных;

3) кинестетическая – представление об окружающем мире формируется с помощью чувств и ощущений.

Один из способов использования этих знаний – это установление более эффективного общения с пассажиром. Если профайлер сможет идентифицировать репрезентативную систему опрашиваемого, а затем присоединиться к этой системе в своих взаимодействиях с ним, то процесс общения будет протекать гораздо более гладко. Перевод процесса общения на язык, понятный обследуемому, способствует установлению доверия, облегчает достижение взаимопонимания.

Для профайлера важно определить в короткий промежуток времени действительное психоэмоциональное состояние опрашиваемого пассажира с целью исключения критических ситуаций и определения его возможных противоправных намерений. Установление вербального и невербального контактов с использованием знаний методов НЛП будет способствовать решению профессиональных задач профайлера [2].

ЛИТЕРАТУРА

1. Приемы и методы НЛП и как они работают / Е.А. Елецкая, М.М. Бубличенко. – Ростов н/Д: Феникс, 2009.

2. www.nlp-system.com

ИССЛЕДОВАНИЕ ПРОФЕССИОНАЛЬНОГО САМООПРЕДЕЛЕНИЯ УЧЕНИКОВ СТАРШИХ КЛАССОВ

Лупанова К.И.

Научный руководитель: Р.В. Габдреев, д-р психол. наук, профессор
*(Казанский национальный исследовательский технический
университет им. А.Н. Туполева-КАИ)*

Профессиональное самоопределение является важным моментом на любом жизненном этапе личности, особо важным этот процесс является в старших классах школы. Ввиду наблюдающейся тенденции к смыванию

полоролевых границ, стало необходимым отследить, есть ли взаимосвязь между показателями феминности – маскулинности и областями интересов учеников.

Возраст исследуемых учеников относится к юношескому, новообразованием личности на данном этапе является: формирование личной идентичности; профессиональное самоопределение; построение жизненных планов; устойчивое самосознание; наличие дифференцированной самооценки; потребность в самовоспитании; формирование мировоззрения. Учитывая возрастные особенности и степень активности в данном возрасте, на данном промежутке жизни испытуемых наиболее корректным будет исследовать не профессиональное самоопределение, а профессиональное намерение.

Профессиональные намерения складываются в результате личного жизненного опыта учащихся. Формирование их – это процесс разрешения постоянно возникающих противоречий между интересами, склонностями личности с потребностями народного хозяйства в квалифицированных кадрах, между способностями, возможностями личности и требованиями интересующей личность профессии.

В целях исследования было необходимым оценить сформированность профессиональных установок учащихся на второе полугодие, для чего был применено анкетирование, опросник диагностики профессиональных установок подростков И.М. Кондакова. Для того чтобы получить не только качественные, но и количественные данные по интересам школьников помимо заполнения анкеты им предлагалось пройти тест «Карта интересов» А.Е. Голомштока, для определения гендерной принадлежности школьников использовалась методика оценки феминности-маскулинности С. Бэм.

Маскулинность представляет собой комплекс характеристик поведения, возможностей и ожиданий, предъявляемых обществом к мужчине. Маскулинность – это то, что добавлено к анатомии для получения мужской гендерной роли, феминность – женской. По результатам анализа данного теста, большая часть испытуемых была отнесена к андрогинному типу, что наглядно демонстрирует тенденцию к стиранию полоролевых границ. Помимо единичных случаев совпадения показателей данного теста с биологическим полом исследуемого, были зафиксированы две маскулинные девушки и один феминный юноша.

По результатам статистической обработки данных методом ранговой корреляции Спирмена была обнаружена двусторонняя взаимосвязь показа-

теля маскулинности-феминности с показателями, характеризующими интересы школьников в областях:

- металлообработки (на 0,05 уровне);
- авиации, морского дела (на 0,01 уровне);
- военных специальностей (на 0,01 уровне);
- физкультуры и спорта (на 0,05 уровне).

Значимых показателей взаимосвязи показателя маскулинности с интересом к таким областям как: биология, география, геология, медицина, легкая и пищевая промышленность, физика, химия, техника, электро- и радиотехника, деревообработка, строительство, транспорт, история, литература, журналистика, общественная деятельность, педагогика, юриспруденция, сфера обслуживания, математика, экономика, иностранные языки, изобразительное искусство, сценическое искусство, музыка на данной выборке обнаружено не было. Также отсутствует на высоком уровне взаимосвязь данного показателя с показателями шкал ДДО Климова.

Анализируя показатели отражающие акцентуацию характера, которая оказывает влияние на выбор профессии ученика и на то, какой труд будет для него наиболее оптимальным, можно сказать, что существует двусторонняя взаимосвязь на 0,05 уровне между показателем маскулинности-феминности и шкалами: циклотимность, возбудимость, экзальтированность.

Таким образом, гипотеза о том, что гендерная принадлежность взаимосвязана со сферой интересов и личностными характеристиками школьников подтвердилась.

СВЯЗЬ АКЦЕНТУАЦИЙ ХАРАКТЕРА СО СПОСОБНОСТЬЮ СКРЫВАТЬ ВНЕШНИЕ ПРОЯВЛЕНИЯ ЭМОЦИЙ

Мамин М.Р.

Научный руководитель: Е.Б. Цагарелли
*(Казанский национальный исследовательский технический
университет им. А.Н. Туполева-КАИ)*

Целью данного исследования явилось выявление взаимосвязи акцентуаций характера и способности к сокрытию внешних проявлений эмоций.

Объект исследования: способность к сокрытию внешних проявлений эмоций.

Предмет исследования: взаимосвязь акцентуаций характера со способностью скрывать внешние проявления неприятных эмоций.

Методологическую основу работы составили работы: П. Экмана, К. Изарда, Е.П. Ильина, К. Леонгарда.

Методика исследования представляет собой видеофильм, смонтированный из двадцати одноминутных видеороликов, содержащих интервью испытуемых, задача которых была убедить зрителей в том, что они испытывают приятные эмоции при просмотре показываемых им видеоматериалов. Основой методики является один из экспериментов Пола Экмана [3].

Для диагностики акцентуаций характера использовался тест Леонгарда-Шмишека [2].

Структура работы: Работа состоит из обзора и анализа теоретических данных, представленных в имеющейся на данный момент литературе по данному вопросу, практического исследования, качественного и статистического анализа и основанных на них выводах.

Исследование проводилось в два этапа: на первом этапе группе испытуемых-волонтеров, студентов-психологов, в 20 человек, было предложено посмотреть заранее подготовленные видео ролики, в одном из которых содержались приятные сцены из жизни океана, а во втором сцена неприятной хирургической операции. В первом случае испытуемым нужно было просто описать увиденное в ролике, а во втором убедить слушателей, что они так же наблюдают какие-либо приятные картины.

После того как записи были сняты, из них был смонтирован двадцатиминутный фильм, который на втором этапе исследования, показывался двадцати испытуемым-экспертам, то же студентам факультета психологии. Задачей второй группы было определение того какие в действительности эмоции испытывают испытуемые-волонтеры и поставить соответствующие отметки в розданных им бланках

Так же после окончания первого этапа испытуемые-волонтеры прошли методику «Тест Шмишека».

ЛИТЕРАТУРА

1. *Изард К.Э.* Психология эмоций. – СПб.: Питер, 2009. 464 с.: ил. (серия «Мастера психологии»).
2. *Леонгард К.* Акцентуированные личности. – М: Феникс, 1997. – 544 с.
3. *Экман П.* Психология лжи. Обмани меня, если сможешь. – СПб.: Питер, 2010. – 304 с.: ил. (серия «Сам себе психолог»).

ОСНОВНЫЕ ПРОБЛЕМЫ ПРОВЕДЕНИЯ СТРУКТУРНОГО СОБЕСЕДОВАНИЯ ПРИ ОТБОРЕ ОПЕРАТОРОВ CALL-ЦЕНТРА

Рыбакова Е.В.

Научный руководитель: И.С. Осадчий, канд. психол. наук, доцент
*(Казанский национальный исследовательский технический
университет им. А.Н. Туполева-КАИ)*

Основным этапом при отборе персонала в организации является подготовка и проведение структурного собеседования. Собеседование предназначено для детального ознакомления с претендентом, мотивами выбора им данного предприятия, ознакомления претендента с требованиями организации, с возможностями профессионального роста, оценки личного впечатления от претендента, его коммуникабельности, доброжелательности, уверенности в себе, возможности быстрой адаптации к коллективу и т.д.

Основной чертой структурного собеседования является заранее составленный план, в котором определены темы для разговора и одинаковые вопросы к каждому кандидату. Такое собеседование рекомендовано для оценки профессиональных навыков кандидата. В структурном собеседовании минимизирован момент субъективного восприятия интервьюером кандидата на вакантную должность. Недостатком этого типа собеседования является то, что часть вопросов, касающихся, например, личностных качеств, привычек, мотивационной направленности, остается «за рамками» беседы. И изначально структурное собеседование предоставляет преимущества лицам, уже имеющим опыт.

Проведение собеседования требует тщательной подготовки. Интервьюер должен предварительно ознакомиться с работой оператора call-центра для уточнения списка положений, которые предстоит изучить. Для этого могут быть использованы должностные инструкции, квалификационные характеристики, личностные спецификации. В идеальном случае нужно также понаблюдать за исполнителями в процессе их трудовой деятельности. На основе специфики деятельности создаются вопросы, по которым сотрудник организации тщательно выясняет степень соответствия кандидата установленным требованиям.

Практика подготовки и проведения позволяет выделить определенные трудности и ошибки, возникающие при отборе оператора call-центра.

1. В связи с большим притоком кандидатов на вакантную должность и сжатых сроках заполнения вакансий, беседа может быть слишком корот-

кой. В таком случае кандидат не успевает раскрыться и работодатель не получает достоверной информации о нем.

Данная ошибка может быть преодолена через составление четкого графика приема кандидатов с отведением на каждого не менее 30 минут и обязательными перерывами между собеседованиями.

2. Для профессии оператора сложно выделить конкретные квалификационные характеристики, по которым должен оцениваться кандидат.

Для решения данной проблемы необходим тщательный анализ и изучение должностных инструкций и специфики деятельности.

3. На вакансию оператора приходят в основном новички, не имеющие опыта работы.

При собеседовании с претендентом на вакансию рекомендуется дать ему возможность больше говорить. Это позволит выяснить, как соискатель формулирует свои мысли и строит речь. Хорошо, если в операторе чувствуется индивидуальность. Нестандартные формулировки обращают на себя внимание, способствуют запоминанию компании.

4. Кандидат на собеседовании часто дает социально-желательные ответы и демонстрирует социально-желательное поведение, при котором бывает трудно понять честность его ответов.

Для преодоления данной проблемы необходимо установление доброжелательного контакта; наблюдение и анализ поведения человека; продуманная структура встречи; а так же использование нескольких методов отбора.

Заранее продуманная политика в отношении проблем проведения структурного собеседования позволит существенно повысить общую эффективность процесса отбора.

ТЕХНОГЕННАЯ БЕЗОПАСНОСТЬ В ЛЕТНОЙ ДЕЯТЕЛЬНОСТИ. ПОТЕРЯ ПРОСТРАНСТВЕННОЙ ОРИЕНТИРОВКИ. ЛЁТНЫЕ ИЛЛЮЗИИ

Усманов И.А., Левищев П.А.

Научный руководитель: Н.Н. Васицкая

*(Ульяновское высшее авиационное училище гражданской авиации
(институт))*

Понятия пространственной ориентировки и иллюзий. Опасность потери пространственной ориентировки, появление иллюзий в полете и при-

чины их возникновения. Факторы, способствующие их появлению. Принципы и правила пространственной ориентировки.

Летная деятельность предъявляет высокие требования к профессиональной надежности специалиста. Главный компонент авиационной системы – пилот. В основном он обеспечивает безопасность полета. На его работоспособность оказывают влияние многочисленные факторы. В условиях полета у любого нормального и здорового человека в результате исключительных и патогенных факторов возникает дополнительная необычная пространственная ориентировка, что является важной особенностью летного труда, особенно при полетах в сложных метеорологических условиях или ночью. В обычных условиях (на земле) пространственная ориентировка осуществляется благодаря деятельности системы анализаторов человека. В полете часто возникают условия, при которых затрудняется нормальное функционирование одного или нескольких анализаторов. В результате органы чувств человека могут давать искаженную информацию, что приводит к иллюзиям и к дезориентации пилота относительно его положения в пространстве [1].

Нарушение пространственной ориентировки – это ошибочное ощущение летчиком своего пространственного положения и движения относительно плоскости земной поверхности. Иллюзии – процесс ошибочной переработки и анализа впечатлений, не соответствующих реальной действительности. При этом нет ни одного этапа визуального полета, при выполнении которого не могло бы возникнуть зрительных иллюзий. Иллюзии подразделяются на: зрительные, вестибулярные, зрительно-вестибулярные, тактильные, ошибки суждения.

Так среди причин летных происшествий, обусловленных ошибками пилотов, нарушения и потеря пространственной ориентировки составляет 5-12%. Удельный вес потери пространственной ориентировки среди причин летных катастроф оказывается еще выше и достигает 20 %. Отмечается, что в течение десятилетий эта цифра не уменьшается [2]. Следует подчеркнуть, что, несмотря на серьезность такого явления, как иллюзии, в гражданской авиации практически отсутствуют методы и средства обучения пилотов действиям при возникновении иллюзий пространственного положения и движения. На сегодняшний день известно около 200 иллюзий [2].

Факторы, оказывающие негативное влияние на стабильность функциональной системы анализаторов: психического и психофизиологическо-

го характера, снижающие выносливость, обусловленные уровнем летной подготовки, обусловленные компоновкой приборного оборудования кабины пилотов и его конструкцией.

Пилоту необходимы знания принципов и правил пространственной ориентировки. Постоянное поддержание образа своего пространственного положения, движения, состояния и динамики пилотажно-навигационных параметров, характеризующих это положение и движение. Особое внимание необходимо уделять рациональному сочетанию инструментальной информации, воспринимаемой визуально, и неинструментальной, воспринимаемой органами чувств. Очень важна индивидуальная подготовка.

ЛИТЕРАТУРА

1. Руководство по авиационной медицине, под ред. Н.А. Разолова. – М.: Экон-Информ, 2006. – 588 с.
2. Коваленко П.А., Пономаренко В.А., Чунтул А.В. Учение об иллюзиях полета: Основы авиационной делиалогии. Институт психологии РАН. – 2007. – 461 с.

ОСОБЕННОСТИ ОБУЧЕНИЯ РУКОВОДИТЕЛЕЙ В АСПЕКТЕ УПРАВЛЕНИЯ ПЕРСОНАЛОМ

Царенко Е.О.

Научный руководитель: И.С. Осадчий, канд. психол. наук, доцент
*(Казанский национальный исследовательский технический
университет им. А.Н. Туполева-КАИ)*

Проблема обучения руководителей в современной экономике имеет особое значение. Руководители, как правило, это люди, которые уже получили образование и имеют большой опыт работы в руководящей должности; это лидеры, имеющие высокий уровень ответственности за действия своих подчиненных; это практики, которые ориентируются на конкретные результаты. Работа руководителя оказывает решающее влияние на результаты труда его подчиненных. В данной работе было рассмотрено, чему и каким образом необходимо обучать топ-менеджеров, на примере ООО «Миррико менеджмент», оказывающей сервисные услуги в нефтегазодобывающей отрасли.

Цель – выявить основные направления обучения руководителей, проанализировать особенности обучения руководителей.

Задачи: Проанализировать должностные обязанности топ-менеджеров, их опыт в руководящих должностях, провести интервью с руководителями на выявлении их потребности в обучении; выявить основные направления обучения топ – менеджеров; проанализировать особенности обучения руководителей.

Объект – руководители ООО «Миррико менеджмент».

Предмет – особенности обучения руководителей ООО «Миррико менеджмент».

Методы исследования: Для практической части данного проекта были проанализированы должностные обязанности, опыт работы руководителей ООО «Миррико менеджмент» количеством 20 человек, были проведены интервью на выявлении их потребности в развитии; изучены формы и методы обучения персонала.

Руководители – это наиболее ценный ресурс любого предприятия. В условиях рыночной экономики конкурентоспособность компании в первую очередь связывают с качеством управления. Эффективное руководство подразумевает отличные знания специфики своей деятельности, системное представление о финансах, маркетинге, стратегическом планировании, применении в трудовой деятельности управленческих навыков (коммуникативная компетентность, управление временем, делегирование, командообразование и пр.).

Таблица 1

Основные направления обучения руководителей	Формы и методы обучения
Executive MBA	Семинары, анализ практических ситуаций, групповые обсуждения и задания, которые руководители в ходе обучения прорабатывают в малых группах, проектные работы
Специальные программы по роду деятельности	Проектные работы, участие в командных работах, направленных на обмен опытом, деловые игры, семинары, мозговой штурм
Развитие управленческих навыков	Анализ практических ситуаций, командная работа, тренинговые упражнения

Требования, предъявляемые к обучению руководителей: активность, ориентация на практическое использование полученных знаний, командная работа, обмен опытом.

Проанализировав основные направления обучения руководителей, формы и методы обучения, можно сделать вывод, что для руководителей наиболее эффективными формами обучения являются анализ практических ситуаций, участие в командных работах, направленных на обмен опытом, тренинговые упражнения, направленные на формирование управленческих навыков.

Данные выводы можно использовать руководителям организаций, менеджерам по персоналу при планировании обучения топ-менеджеров.

СОЗДАНИЕ ОБРАЗОВАТЕЛЬНО-РЕАБИЛИТАЦИОННОЙ СРЕДЫ ДЛЯ ИНВАЛИДОВ ПО СЛУХУ В ВУЗЕ

Шакурова А.Р., Иртуганова Э.А.

Научный руководитель: А.В. Кочергин, д-р техн. наук, профессор
(Казанский национальный исследовательский технический университет им. А.Н. Туполева-КАИ)

По данным Всемирной организации здравоохранения численность слабослышащих и глухих людей в мире к 2020 году достигнет 21 %, т.е. складывается общемировая тенденция, что каждый пятый человек будет страдать выраженными недостатками слуха. Значительная часть этого контингента уже приходится на лиц, находящихся в социально-активном возрасте (17-30 лет), для которых необходимость получения образования и дальнейшего трудоустройства является особенно актуальным [1]. Обеспечение доступности образовательных учреждений, в том числе высших, должно стать приоритетным направлением государственной политики, в связи с чем актуальна задача создания в обычных образовательных учреждениях универсальной безбарьерной среды для детей-инвалидов.

В последнее время в нашей стране все большее внимание уделяется образовательной методологии, в основе которой лежит идея интеграции – обучение неслышащих и слабослышащих детей в группах слышащих. Значительного опыта успешной интеграции инвалидов и лиц с нарушениями слухоречевого развития в систему высшего технического образования до-

бился ГУИМЦ (Головной учебно-исследовательский и методический центр) в МГТУ им. Н.Э. Баумана.

Используя разработанные ими организационные и методологические подходы, в 2011 году в КНИТУ-КАИ создан Казанский учебно-исследовательский и методический центр (КУИМЦ) профессиональной реабилитации лиц с ограниченными возможностями здоровья (инвалидов). Основным принципом образовательно-реабилитационной системы, внедряемой в КУИМЦ, является вариативное по форме, интегрированное, непрерывное, разноуровневое профессиональное образование, включающее комплексное реабилитационное сопровождение учебного процесса.

Создание адекватных современных образовательных технологий является одной из основных проблем при организации интегрированного обучения лиц со специальными потребностями [2], и предполагает, в частности, не только инновационные методики обучения, непрерывное техническое, технологическое сопровождение учебного процесса, помощь специалистов по сурдотехнике, но и насыщение специальных образовательных технологий коррекционными и реабилитационными программами. К такого рода программам относятся ряд проводимых на начальных этапах обучения в высшей школе курсов, основной целью которых является приобретение инвалидами коммуникативного мастерства, их психолого-педагогической и социально-средовой адаптации. В перечень коррекционных и реабилитационных курсов входят: коммуникативный курс русского языка, практика речевой и социальной коммуникации, психолого-физиологическая адаптация к интегрированной среде, психоакустика и основы медико-технической реабилитации, технологии профессиональной интеграции.

Несомненно, создание образовательно-реабилитационной среды в техническом университете является сложным и долгим процессом, требующим как наличия серьезного технического оснащения, так и привлечения высокопрофессиональных кадров. Технический вуз, берущий на себя обязательства подготовки специалистов в области науки и техники из числа лиц с ограниченными возможностями по слуху в рамках системы непрерывного интегрированного высшего профессионального образования, должен обладать собственными интеллектуальными и материально-техническими ресурсами для решения обширного спектра задач, в том числе:

– разработка индивидуальных планов и программ обучения, отражающих направления коррекционной и реабилитационной работы в отношении каждого студента-инвалида;

– создание учебно-реабилитационной технологической базы, включающей средства мониторинга психофизиологического состояния, систему тьюторинг;

– содействие трудоустройству выпускников и их дальнейшее сопровождение с целью создания условий последующего повышения квалификации и профессиональной переподготовки инвалида.

Модель инновационного вариативного многоуровневого образования, интегрированного с социальной политикой, в последующем может служить основой для создания федеральной системы высшего профессионального образования для инвалидов.

ЛИТЕРАТУРА

1. Проект государственной программы «Доступная среда» на 2011-2015 гг. Постановление правительства РФ № 175 от 17.03.2011.

2. *Станевский А.Г.* Модель инновационного образования инвалидов, интегрированного с социальной политикой/ А.Г. Станевский – статья в Сб. научных трудов «Интегрированное профессиональное образование инвалидов по слуху в МГТУ им. Н.Э. Баумана. – М.: Изд-во МГТУ, 2000. – С. 15-23.

ВЫЯВЛЕНИЕ ВНУТРИЛИЧНОСТНЫХ КОНФЛИКТОВ МЕЖДУ СУБЛИЧНОСТЯМИ РОДИТЕЛЯ И РЕБЕНКА

Шарафиева А.Р.

Научный руководитель: Л.В. Белова, канд. психол. наук, доцент
(*Казанский национальный исследовательский технический
университет им. А.Н. Туполева-КАИ*)

Нами была разработана модель тренинга по выявлению внутриличностных конфликтов между субличностями Родителя и Ребенка. Тренинг основывается на подходе трансактного анализа, разработанного Э. Берном.

Одно из достоинств трансактного анализа состоит в том, что члены группы узнают в соотношениях сил своих состояний эго и могут заключать контракты, целью которых будет достижение равновесия между состояниями эго. Например, мрачный самокритичный человек может возыметь жела-

ние усилить в себе Естественного Ребенка и таким образом позволить себе быть веселее. В нашем обществе такие ситуации нередки среди мужчин, так как они тяготеют к состоянию сильных Взрослых и им нужно развивать в себе Заботливого Родителя и внимательнее относиться к чувствам Естественного Ребенка. С другой стороны, женщины имеют тенденцию излишне развивать в себе Заботливого Родителя, снижая тем самым роль Взрослого и препятствуя проявлению рационального начала. Тем, кому в одном из состояний эго приходится сталкиваться с сильным пренебрежением, может принести пользу «репарентирование» (переродительство), ориентированный на транзактный анализ метод лечения, разработанный Джеки Шиффом [1, с. 273].

Цель работы: выявить внутриличностные конфликты между субличностями Родителя и Ребенка.

Тренинг апробирован на практическом занятии группы студентов-психологов 4-го курса.

Для достижения цели работы мы использовали упражнение Суд, в ходе которого участнику-добровольцу, желающему поработать в центре, предлагается от имени своих эго-состояний (Ребенка и Взрослого) описать себя самого и рассказать о своих родителях (это понадобится для понимания роли родителей в развитии субличности Родителя). Следующим этапом упражнения было разыгрывание конфликта между субличностями Родителя и Ребенка. Затем каждому участнику давалось право высказаться, и были обсуждены темы:

- про кого из субличностей рассказывать было легче и приятнее всего и при рассказе о ком из субличностей возникли трудности;
- при конфликте Родителя и Ребенка в чьей роли оказаться было проще;
- находят ли участники тренинга что-то общее при сравнении своих родителей и своей субличности Родителя?

По откликам участников были получены следующие результаты:

- были проработаны характерные особенности эго-состояний;
- каждый из участников смог оценить, какая из субличностей его личности доминирует;
- были выявлены противоречия между субличностями Родителя и Ребенка;
- разъяснены методы самостоятельного разрешения возникающего внутреннего конфликта.

Также участники отметили полноту и завершенность тренинга.

Практическая значимость: данный тренинг может быть использован в работе с группой для выявления внутриличностных конфликтов между субличностями Родителя и ребенка, также для более тонкого понимания своего субъективного мира.

ЛИТЕРАТУРА

1. *Рудестам, Кьел.* Групповая психотерапия. 2-е междунар. изд. – СПб.: Питер, 2001. 376 с. (Золотой фонд психотерапии). Библиогр. в конце гл. – С. 67-60.

СЕКЦИЯ 2

**ИНОСТРАННЫЙ ЯЗЫК
В СИСТЕМЕ ПРОФЕССИОНАЛЬНОЙ
ПОДГОТОВКИ**

WHERE DOES SHURALE LIVE OR PROMOTION OF KAZAN

Abdulmanova R.R., Galieva A.R.

Scientific advisor: N.G. Gainetdinova, senior lecturer
*(Kazan National Research Technical University
named after A.N. Tupolev)*

Many Russian regions try to create their favourable image and distinguish from other regions, develop strategy of growth and effective using of local potential by means of branding their territory.

Massive influx of tourists to the Tatarstan's capital is expected in connection with Universiade-2013 and FIFA World Football Cup-2018, but they are only the one-off events and Kazan needs constant brand upgrading.

The goal of this work is to raise tourist attractiveness of Kazan and to promote it.

Desk study was conducted, and evaluation of region's tourist attractiveness by method of Blaschenkova was made. Field research (survey) was conducted as well. Its findings are as follows:

- The field of family tourism is poorly developed in the republic and in Russia as a whole.
- Kazan is a promising centre of tourism with developed infrastructure and all conditions for its promotion.
- Kazan has unique fantastic characters from Tatar folklore, such as Shurale, and Sou anasy.
- Overwhelming majority of those questioned (93 %) considered development of family (children's) tourism necessary.

The basic communication message which will be put forward in the framework of the project is: «Kazan is a city of children's happiness and family recreation with unique culture and fantastic heroes».

To communicate this message a unique tour «Kazan: where Shurale lives?» was proposed. It includes visiting places connected with stories of the Tatar folklore.

As main characters Shurale and Su Anasy were chosen. The basis of this tour will be fantastic map of the city on which not only the places of recreation, but also the reference to a fantastic context will be created. For example, «Kirlay» park is a place where Shurale lives.

As primary target audience families with children were chosen.

Period of campaign is April-November, 2012. Venue for the event is Kazan.

In the framework of campaign it is planned to hold a number of special actions aimed at acquainting target audiences with a problem, and also at its solution. It is supposed: to place periodic publications in printed mass-media of PR-articles, press releases, public opinion leaders' interview, also it is planned to carry out a number of special actions, such as press conference; solemn opening of tour (presentation); a press tour; a holiday («the Holiday of children's disobedience»), start of project «Letters to fantastic characters»; hold drawing – competition «Fantastic city».

Thus, during the survey it has been revealed that the sphere of family tourism should really be developed, as there are unoccupied niches. The events conducted in the framework of given campaign, have triggered attention of citizens of Kazan and strangers to the problem of recognizing Tatar folklore, and also stimulated involvement of a great number of tourists by creation of original tour. It will raise level of recognition of characters of the Tatar folklore, will establish correct perception of these characters, as well as create an image of Kazan as a city of a fairy tales for children.

MANAGEMENT OF ADVERTISING AGENCY

Алимов Р.А.

Научный руководитель: Е.В. Мусина

(Казанский национальный исследовательский технический университет им. А.Н. Туполева-КАИ)

Advertisement appeared immediately as appeared competition on the market, taking various forms it is motor of sales and way of the market development. Today advertisement stays the best type of method of increasing sales. The biggest and the most important question of all businessmen is to select an advertising agency because competently carried an advertising event for only went down to the market organization can greatly raise the level of sales, and for the already-established company support her status.

There is no particular style of management in this business, that's why most of directors of advertising agencies try to find their own and optimal style of ruling this business. Of course, these styles are not new, they are made of experience of managers in this sphere, as amended at the time and the interests of consumers. As a result there are many-many new ways of management of advertising agency, which must be always explored and improve. That's why "management of advertising agency" will always be actual.

The degree of elaboration. Today the problem of management in advertising hasn't been studied quite well.

The sphere of management in advertising is studied both abroad and in Russia. Management problems in advertising involved such scientists as William Wells, J. Burnett, C. Moriarty, and others.

Experience and practice» recommended by the Russian Association of Advertising Agencies (RAAA) and the International Advertising Association (IAA) for managers and employees of advertising services, managers, advertising agencies and students receiving education in «Advertising» reflects the life of an advertising agency, from beginning to end, so to speak a full cycle.

I chose this topic because I believe that advertising is really the main driver of the market which is a direct task of the management-management of the organization and as a result management of the market.

THE END OF THE WORLD. SCIENTIFIC POINT OF VIEW

Alimova T.A.

Scientific advisor: E.I. Mangoutova, senior teacher
*(Kazan National Research Technical University
named after A.N. Tupolev)*

December 21. Everybody knows this date. The date when the Maya calendar ends. There are so many conversations about it. Some people believe and some don't. But the idea of such cataclysmic is very viable. However, specialists from various disciplines have dispersed that doomsday occurs in 2012.

But, it is not the time to relax! There are some more possible catastrophes. And this time scientists predict them, so there are true evidence and confirmations. The first one is the death of the Earth provided by our source of light and life, by the Sun.

Another space threat is even more terrifying. Gamma-ray burst or other devastating blast of cosmic radiation can determine Earth's fate. Gamma-rays are flashes of gamma rays from extremely energetic explosions. They have been seen in distant galaxies and they are the most luminous electromagnetic events which have ever occurred in the universe.

A close approach of a black hole to the solar system can determine the fate of the Earth too. And, as we know, black hole is a region of space time from which nothing, not even light, can escape.

Our satellite also can affect our safety. The Moon moves away from our planet on 3 centimeters each year and if it changes today's position on at least 10 %, it can cause unpredictable consequences.

Next menace for us is our home, our Planet, the Earth. Starting from global warming, which may cause landslide, floods and dehydration, and can end with Greenhouse effect like on Venus, proceeding with global cooling, which may cause animal extinction and ablation, and flow to the new Ice Age or Snowball Earth.

Another frightening disaster is the distraction of the ozone layer. The ozone layer is a layer in Earth's atmosphere which contains relatively high concentrations of ozone. With its distraction we will lose atmosphere suitable for breathing.

Geomagnetic reversal is another threat and the symptoms are very interesting. All electronics will fry. It is because of change in the Earth's magnetic field such that the positions of magnetic north and magnetic south are interchanged. In consequence Earth's magnetic field will become weaker so cosmic ray can reach the Earth and wreck all the living.

These were nature cataclysms. But unfortunately humanity tend to destroy themselves too. One of such ways to the doomsday is Environmental disaster. It is a disaster to the natural environment due to human activity. Next way is the most inhuman and cruel one – nuclear warfare or atomic warfare. It is a military conflict or political strategy in which nuclear weaponry is detonated on an opponent. Also human can extinct because of drugs. Scientists suppose that drugs can lead to the dying out of *homo sapiens*. Slowly but surely.

So as we can see, we can prevent some threats, we just should be more kind, tolerant and all-forgiving, help each other and respect the nature, we should be Human from the capital letter "H"! But in other occasions we sit on a powder keg. May be the idea that the December 21th is the doomsday is just a canard. But we should remember that we are just part of the nature. We, humans, have only been around for a tiny fraction of the Earth's 4.6-billion-year history.

3D PRINTING TECHNOLOGIES: THEIR PRESENT AND SPHERES OF APPLICATION

Alferov M.M.

Scientific advisor: E.H. Shamsutdinova, teacher
*(Kazan national research technical university
named after A.N. Tupolev)*

3D printing is a process of creating a three dimensional model from digital file using a materials printer, in a manner similar to printing images on paper.

The history of printing started around 3000 BC with the duplication of images. There were many types of printing like woodblock printing, movable type, printing press, etching, chromolithography, rotary press, offset printing, screen printing, phototypesetting, dot matrix printing, laser printing, thermal printing, inkjet printing, stereolithography, digital press and finally 3D printing itself.

Nowadays many competing technologies are available to do 3D printing. Their main differences are found in the way layers are built to create parts. There are two basically different directions that separate technologies used: laser oriented technologies and inkjet printing technology, but also there are detached methods of 3D printing. Widespread technologies nowadays are: Laser Stereolithography (SLA), Selective Laser Sintering (SLS), Electron Beam Melting (EBM), Fused Deposition Modeling (FDM), and Laminated Object Manufacturing (FOM).

3D printing is an essential part of rapid prototyping, the automatic construction of physical objects using additive manufacturing technology. It is also used for making models or forms for casting, for making transparent models that allow studying the work of mechanisms, for making small things domestically, for making complicated, massive, durable, but cheap systems and for making cheap dentures.

Nowadays there is a technology that can be applied to a special bio-gel bunches of cells of the specified type and grow full organs.

In the future not only organs can be replicated, machines will make copies of themselves, too. For example, the RepRap project is an initiative to develop a 3D printer that can print most of its own components. All of its components are released under GNU GPL. RepRap uses a variant of fused deposition modeling, an additive manufacturing technique. The project calls it Fused Filament Fabrication (FFF) to avoid trademark issues around the FDM term. Due to the self-replicating ability of the machine, authors foresaw the possibility of cheap

distribution of RepRap units to people and communities, enabling them to create complex products without expensive industrial infrastructure. They intend for the RepRap to demonstrate evolution in this process as well as for it to increase in number exponentially.

Many of printers are available in Kit form, and some are available as completed products. Prices of printers vary from 350 USD for cheapest domestic set to 90000 USD for commercial companies. Polymers are not cheap, but new materials are constantly introduced and the price falls down.

Some companies offer an on-line 3D printing service which is open to both consumers and industry. People upload their own 3D designs to the company website; designs are printed via industrial 3D printers and then shipped to the customer. These companies include Kraftwurx, Shapeways, Sculpteo, Ponoko and i.materialise.

Furthermore, 3D printers are applied to Modern Art. Artists have been using 3D printers in various ways. During the 2011 London Design Festival, an installation, created by Murray Moss and focused on 3D printing, took place in the Victoria and Albert Museum. Installation was called “Industrial Revolution 2.0: How the Material World will Newly Materialize”.

And finally, 3D printers capable of outputting physical objects have been in development for over two decades and are starting to present a whole host of new digital manufacturing capabilities. 3D printing may therefore soon do for manufacturing what computers and the Internet have already done for the creation, processing and storage of information. Such a possibility is also starting to receive attention in the mainstream media.

LINGUISTIC GAME AND IT USE IN EDUCATION

Beketova T.B.

Scientific advisor: L.E. Urmanova

*(Kazan National Research Technical University
named after A.N. Tupolev)*

I'm going to talk about translation as a linguistic game.

There are a lot of difficulties in translation. For example, the student understands the text in the detailed form on the earlier steps of studying language.

There are special textbooks and systems of exercises for overcoming different kinds of complexities in the texts for translation.

Analysis is wonderful ability for education.

Linguistic game is the system of strict rules for a speaker. More than that its foundation is in multi-meaning of word units.

Most often linguistic game is a play for polysemy of words, their conformable or their semantic likeness.

Only well-educated people can play with words.

The extraordinary popularity in youth sphere is an argument for a game with words as an educational drill.

The linguistic game, the game-translations is widely spread in the Internet.

All limited rules of linguistic game are logically used. So, the examples can be classified and combined into groups.

If the absurdity of translation might be more elegant, should a number of linguistic methods should be formed.

Language game is useful method in future activity as an interpreter.

The simplest method of distortion of translation is the usage of homonyms or homophones.

Creating own examples is more effective than rules.

Context is a tip of homonyms usage. Funny translation is a tool to forecast some difficulties.

Funny translation are functional tool for acquaint students with some important linguistic effects and with their role in the process of translation.

WHAT IS TRADEMARK?

Boldireva Y.V.

Scientific advisor: E.I. Mangoutova, senior teacher
*(Kazan National Research Technical University
named after A.N. Tupolev)*

A trademark or trade mark (represented by the symbol TM) is a distinctive sign or indicator of some kind which is used by an individual, business organization or other legal entity to identify uniquely the source of its products and/or services to consumers, and to distinguish its products or services from those of other entities. A trademark is a type of intellectual property, and typically a name, word, phrase, logo, symbol, design, image, or a combination of these elements. There is also a range of non-conventional trademarks comprising marks which do not fall into these standard categories. A trademark is any word (Poison), name (Giorgio Armani), symbol or device (the Pillsbury Doughboy), slogan (Got Milk?), package design (Coca-Cola bottle)

or combination of these that serves to identify and distinguishes a specific product from others in the market place or in trade. Even a sound (NBC chimes) color combination, smell or hologram can be a trademark under some circumstances. The term trademark is often used interchangeably to identify a trademark or service mark.

Types of trademark

The categories, ranked in decreasing order in terms of strength, are:

1. Fanciful Marks – coined (made-up) words that have no relation to the goods being described (e.g., EXXON for petroleum products).
2. Arbitrary Marks – existing words that contribute no meaning to the goods being described (e.g., APPLE for computers).
3. Suggestive Marks – words that suggest meaning or relation but that do not describe the goods themselves (e.g., COPPERTONE for suntan lotion).
4. Descriptive Marks – marks that describe either the goods or a characteristic of the goods. Often it is very difficult to enforce trademark rights for descriptive marks unless the mark has acquired a secondary meaning (e.g., SHOELAND for a shoe store).
5. Generic Terms – words that are the accepted and recognized description of a class of goods or services (e.g., computer software).

SECURING YOUR HOME COMPUTER FROM UNAUTHORIZED ACCESS AND VIRUSES

Bochkarev A.D.

Scientific advisor: L.E. Urmanova, senior lecturer
*(Kazan National Research Technical University
named after A.N. Tupolev)*

In recent years the numbers of hacking attacks to home computers and networks have dramatically increased, so the goal of my work is to create an effective scheme to protect his computer.

Security threats are:

- a) social engineering;
- b) infected software;
- c) phishing sites;
- d) pirate CDs/DVDs;
- e) network attacks.

The social engineering is a method of attack which uses incompetence or non-professionalism of the user without using any software.

Another threat is infected software (software), usually software written by hackers, for example, some infected popular software and bad service packs for applied programs for MS Windows.

Phishing sites are false sites with a malicious code.

Pirate CDs/DVDs with malicious software are also widespread.

Network attacks are attacks through «open doors» or attacks of network ports of the computer via network.

The detailed analysis of hacking these ports: How to carry out such attacks? Which software is used in it and how to define vulnerabilities of system?

The first line of defense and the main component of protection is Firewall, the question is how to set up and configure it, methods of its work, Group Policy, what it is and how to form it.

The second line of defense is the antivirus (the anti-virus software).

Other programs of Protection are additional and built-in software of protection, protective Windows components (algorithm ‘How to destroy viruses, banner-viruses (lockers)).

Most types of threats to home computers and methods of protection were considered, and on this basis a simple understandable to anyone, but effective algorithm to protect any home computer has been created. It should be pointed that this work is aimed solely at protection of home computers, and there no analogues of this work.

HYBRIDANLAGEN: AUFBAU, KLASSIFIKATION UND FUNKTIONSWEISE

Валишев Р.Ю.

Научный руководитель: С.В. Кочурова, ст. преподаватель
*(Казанский национальный исследовательский технический
университет им. А.Н. Туполева-КАИ)*

Hybridanlagen sind für die Senkung des Kraftstoffverbrauchs und Schadstoffemissionsreduzierung des Fahrzeuges vorbestimmt, was von der Erschöpfung der Naturschätze und der Verschlechterung der ökologischen Lage in der Welt aufgezwungen ist.

Im Allgemeinen, als Hybridkraftanlagen (Hybridantrieben) bezeichnet man jene Antriebsanlage, die außer der herkömmlichen Verbrennungsmotor (VM) und Getriebe die zusätzlichen Einrichtungen einschließen, die für die Ansammlung,

Aufbewahrung und der Ausgabe der entstehende bei der Bewegung des Fahrzeuges auf der Bremsphase mechanische Energie dienen. Diese zusätzlichen Anlagen können nach dem mechanischen, hydraulischen, pneumatischen, elektromechanischen Prinzip arbeiten.

Bedeutung haben bislang nur solche Hybrinantriebe, die aus einem elektrisch gespeisten Antrieb (Batterie) und einem VM bestehen. Diese Antriebsvariante erlaubt es, die Vorteile des VM (hohe Leistung, hohe Reichweiten, geringe Platzbedarf) mit den Vorteilen des Elektroantriebs (Geräuschlosigkeit, Umweltfreundlichkeit, Energieumwandlungsfähigkeit) zu kombinieren.

Bei den Hybridantrieben allgemein man unterschied zwischen seriellen und parallelen Antriebsanordnungen:

Die seriellen Anordnungen: bei dieser Antriebsanordnung fehlt eine direkte Verbindung des VM mit den Rädern. Der Motor erzeugt über einen Generator elektrische Energie, die entweder in eine Batterie, oder in den Elektromotor eingespeist wird. Es ermöglicht, dass der Motor mit konstanter Drehzahl bei optimalem Wirkungsgrad und gleichzeitig möglichst niedrigem Emissionsniveau läuft. Als nachteilig wirkt sich die Energieumwandlung aus. Der Wirkungsgrad zwischen Verbrennungsmotor und Radantrieb bei maximal 55% liegt.

Die parallelen Anordnungen: Bei parallel geschalteten Antrieben ist eine Addition der Antriebsleistung beider Motoren vorgesehen. Es besteht also eine mechanische Kopplung beider Antriebe mit den Rädern, wobei der Einsatz der Motoren wahlweise oder auch gleichzeitig erfolgt. Das Lastschaltgetriebe kann dabei entweder Verbrennungs- und Elektromotor oder nur dem Verbrennungsmotor nachgeschaltet sein. Im Gegensatz zu Variante 1 besitzt Variante 2 zwar einen besseren Wirkungsgrad bei der Kraftübertragung, allerdings macht diese Anordnung eine Steuerung des Elektromotors erforderlich: Dieser muss den gesamten Drehzahlbereich abdecken, weil Getriebe entfällt. In der vorgestellten parallelen Anordnung betritt der Elektromotor nur die Arbeit dann, wenn von ihm die kleine Macht gefordert wird. Bei ausschließlichem Betrieb mit dem Verbrennungsmotor ist der Antrieb identisch mit dem eines „normalen“ Fahrzeugs.

Als VM werden hocheffektive Benzin- und Dieselmotoren verwendet. Der elektrische Antrieb besteht aus einer Menge der Komponenten und arbeitet in heutigen dritten Generation vorzugsweise mit den asynchronen dreiphasigen Elektromotoren mit Permanentmagneten und dem hohlen Rotor, die auf verschiedenen Modellen mit der drehströmige Spannung 120-650 Volt funktionieren, die niedrigen Gewicht und den hohen Wirkungsgrad besitzen. Als Speichern der elektrische Energie kommen bei heutigen Generation der Hybridantrieben vor allem Nickel-metallhydrid (NiMH) – und Lithium-Ionen- (Li-ion) Batterien zum Einsatz. Die angebotenen Anlagen ermöglichen die

Kraftstoffeinsparung bis zum 40-50 %, auch wesentliche Emissionsenkung der Schadstoffen CO, NH, NOx, CO2 zu erreichen.

Zur Zeit werden die Hybridautos von der Mehrheit der weltweiten Autohersteller vorgestellt, jedoch erreichte der 10 % Anteil dieser Autos sogar in Europa noch nicht wegen hohen Preis des Autos, der Unvollkommenheit der komplizierten Konstruktion, der hohen Verwundbarkeit und dem hohen Wert der elektrischen Komponenten zum Beispiel der Batterie sowie der erhöhten Anstrengung zum Betrieb bei der strengen Beachtung der Reparaturtechnologie der Autos mit der Elektroanlage (Spannung bis zu 1000 V).

Fazit: Hybridfahrzeuge haben großes Potential zur Entwicklung, die Arbeit wird nach ihrer Vervollkommnung vorzugsweise in der Richtung der Entwicklungen hocheffizienten Akkumulatoren (Batterien) geführt. Zur Zeit, die schweren und teuren Batterien weisen den Hauptnachteil der Elektro- und Hybridfahrzeugen auf. Zu den derzeitigen Forschungszielen für Li-Ionen-Systeme zählt man die weitere Erhöhung der Lebensdauer sowie die Entwicklung eines thermischen und elektrischen Batteriemagements. Die Autos mit Hybridantrieben sind eine Zwischenetappe auf dem Weg zum Autos mit reinelektrischen Antrieb. So ist es von VM, nur in diesem Fall möglich zu verzichten, wenn die kompakte hocheffiziente Energiespeichern (die Batterien) realisiert sein werden.

NUCLEAR WASTE DISPOSAL AS AN ENVIRONMENTAL PROBLEM

Vasileva T.E.

Scientific advisor: V.V. Voronova, senior lecturer
*(Murom Institute (branch) Vladimir State University
named after A.G. Stoletov and N.G. Stoletov)*

Nuclear waste disposal is one of the major environmental problems. Nuclear waste is not bio-degradable. It does not decompose naturally. It is a health hazard for anyone who comes into contact with the radiation from this waste.

The purpose of the report is to consider nuclear waste disposal as an ecological problem and to study methods used for disposal of radioactive waste.

There are some general categories of nuclear waste. They are:

- spent nuclear fuel from nuclear reactors;
- high-level waste from spent nuclear fuel reprocessing;
- transuranic waste from defense programs;
- uranium mill tailings from mining and milling of uranium ore;

- low-level waste;
- naturally occurring radioactive materials.

The disposal of nuclear waste is a problem for world community. The radioactive waste leaks radiation. And if nuclear waste from industry is dumped on the land the radiation leaks into the environment. It is known that different radioactive materials decay at different rates. The most dangerous radioactive materials have extremely long half-lives. For example, uranium-238 has a half-life of 4.46 billion years. It is a major problem for the environment.

If radioactive waste enters water bodies, it can damage their ecosystems. Nuclear waste can also cause changes in the environment. Contamination from radioactive waste can travel long distances from the point of its origin.

It is known that radiation influences human health. Harmful radioactive emissions genetically alter the DNA of people and cause abnormalities in unborn children. Radiation is carcinogenic. It can cause leukemia (cancer of blood), cancer of lung, skin cancer, breast cancer and others.

Methods used for disposal of nuclear waste, include deep ocean disposal, deep geological burial and nuclear waste recycling. In deep ocean disposal method borosilicate glass containers are filled up with nuclear waste. Then they are enclosed in another water-tight metal containers and dumped into the ocean. In deep geological burial method the containers are buried deep underground in less populated areas. Nuclear waste recycling is a new method of waste disposal. By using chemical processes, uranium, plutonium and other fission products are separated into different streams. Thus, these products can be re-used.

Nowadays it is impossible to make radioactive waste safe. But further development of reprocessing technology may enable greater use of spent fuel and reduce the amount of waste. Each country should be responsible for its nuclear waste and preventing nuclear pollution should be a priority in the world. The problem of the nuclear waste still remains to be solved and calls for further investigation.

SMART PHONE VIRUSES

Gagulin A.V.

Scientific advisor: D.A. Tishkina, PhD in linguistics, associate professor
*(Kazan National Research Technical University
named after A.N. Tupolev)*

Modern smart-phones are like mini-computers, so they have the same problems, e.g. virus attacks. The first virus (Cabir.A.) for mobile phones was

created in 2004. It spread through Bluetooth and did not cause significant damage to mobile phones. The most remarkable fact is that viruses do not harm the owners of conventional phones, which are used for making voice calls and sending SMS. Their main targets are smart phones that have a Bluetooth transmitter and with access to the Internet. There are three main ways how computer viruses can be spread.

1. Viruses are spread through the Bluetooth connection directly from one device to another, bypassing the network operator. Typically viruses are spread when Bluetooth function is on standby, i.e., it can see other devices supporting this technology. Due to high density of smart phones propagation velocity can reach epidemic proportions.

2. Mobile viruses are often spread in the way they are spread in an ordinary computer – via the Internet. In this case, the user downloads a virus-infected file from your computer (previously downloaded from the network) or directly from the network. Often the caller is unaware of the malicious «complement» to the loaded file, as Viruses come in disguised form as official support sites offer files for software updates or distribute entertainment content.

3. Mobile viruses can also penetrate phones, being attached to the media report in the form of additional executable. When the user opens the attached content the virus begins to have effect. Often, viruses are spread through MMS directory, their further propagation path is from the address book of another victim.

But, of course, you can protect yourself and your smart-phone. You just need to be careful when you use your network browser or Bluetooth connection. You can although set up an antivirus program to protect your device from viruses directly. But even if you caught a virus, you can address your phone servers. Server programmers will help you remove any viruses from your phone.

GRAPHENE – THE FUTURE OF ELECTRONICS

Ganeev R.R.

Scientific advisor: E.I. Zaripova, associate professor
*(Kazan National Research Technical University
named after A.N. Tupolev)*

In this paper I review amazing properties of graphene. In 2010, physics has been enriched by some Nobel laureates. These were Konstantin Novoselov and Andrei Geim. The books and articles of Constantine Novoselov and Andrei Geim constitute the theoretical basis for my paper. Graphene is one of the forms

of carbon, a very lightweight material and is strong enough. The main property of graphene is a high thermal conductivity, which has no analogues. Also it is a good material to conduct electricity. In this sense, the conductivity can be compared with copper.

The aim of this paper is to show how these properties can be used in physics. Advantages of graphene have already been used in electronic devices.

Not so long ago jointly scientists at Rice University and the University of California designed amplifier that has the ability to switch to the three modes using the control voltage. The amplifier is based on graphene transistors. Graphene transistors, unlike silicon, can be very fast, almost on the fly to change the polarity of the semiconductor. Silicon transistor has a rigidly set conductivity. This suggests that transistors made from graphene would work order of magnitude faster than silicon transistors. Opportunities created by the amplifier will please many electronics manufacturers and users. If we speak in plain language, the use of graphene amplifier in the same Bluetooth headset makes it smaller and easier to use. Another advantage is long operational term without recharging.

Summing up the results of the conducted analysis the following conclusions can be made: the prospect of the new material is enormous. Graphene is a really unique material with unusual optical properties.

INFORMAL YOUTH SUBCULTURES: INTERNAL AND EXTERNAL INTERACTIONS

Ganieva A.R.

Scientific advisor: N.A. Konstantinova, PhD in pedagogy, professor
*(Kazan National Research Technical University
named after A.N. Tupolev)*

The phenomenon of youth subculture is widespread nowadays all around the world and in Russia particularly. As time passes many of the youth subcultures are substantially transformed, becoming more or less popular, combining or classifying according to various criteria. However, the process of a mass introduction and spreading of youth subcultures in modern society, as well as coverage of the wider population is particularly important, signifying the transition to post-modernism. Despite that there are numerous researches and surveys of young people including the characteristics of youth culture, the phenomenon of informal youth subculture remains under-researched. There are many attempts to typify and classify the huge number of youth subcultures. At the same time

insufficient attention is paid in-depth analysis of behavior strategies of members of youth subcultures, the process of self-identity and self-perception, interaction within and outside the subculture.

I've never been a member of the youth movement. I was even afraid of participants of informal youth subcultures. I have heard many stories which members of youth subcultures present as inadequate, mentally unhealthy, marginal figures. When I met a friend who used to be a member of youth subculture, I realized that I want to ask her about her experience of being in informal movement. Why do teenagers and young people go into these movements? How do their parents and friends express their reaction on this issue? Is that true that the most of "informals" had experience of suicide attempts? Why do people think that members of youth subcultures are abnormal? I wanted to get the answers on these questions and this was the motivation for my research.

The study was conducted by using qualitative in-depth interview, which allows to discover and describe the behavior strategies of members of informal youth subculture through description of the self-perception, experience and everyday practices of members of the informal movement. Unstructured in-depth interview was conducted with former member of youth subculture, called "informals". The transcribed interview was analyzed by methods of qualitative research.

The purpose of this research is exploring the most important aspects of internal and external interactions of members of informal youth subcultures in modern society, their influence on the behavior strategies of participants of the informal movements.

After analyzing the elements of self-perception and self-identification of the members of the «informal» youth movement, we can conclude that the identification them as «informal» implies the presence of the trappings of the subculture, as well as general ideas, values, norms, ways of organizing leisure activities, shared by the movement.

There is an important point that members of youth subcultures present themselves as a part, which differs from the whole society. Other social groups or society are described as a «faceless crowd», monotonous, boring, not interesting.

To describe the interaction of informal youth subcultures with different groups in society should be noted that the interaction can take place both within the youth movement – the interaction between subcultures and movements and outside the boundaries – the interaction between subcultures and other social groups.

There are 3 groups of youth movement we can distinguish by the nature of interaction with the subculture of «informals»: movement with a positive attitude, neutral and negative. Interactions of "informals" with subcultures «gopniks» and

«skinheads» are the most interesting for us. Negative attitudes are formed with a “gopniks” subculture. Gopniks is a stereotypical class of young people found in Russia and post-Soviet countries, characterized by aggressive behavior, specifically towards the weak, predilection to the criminal subculture. “Gopniks” use violence, both psychological and physical against the members of the «informals» subculture. This affects the «informals» behavior strategy, causing them to avoid contacts with «gopniks.» It is important that if the «informal» is a friend of «gopnik,» violence is not used.

From the narrative it is clear that acts of violence against «informals» occur not only during leisure time and outdoor use, but also in educational institutions. We can note a high degree of tolerance of other students in acts of violence applied to «informals».

Strategies of interaction of «informals» with the «skinheads» are based on their representation as cruel, aggressive-minded members of youth subcultures that use violence against «informals», up to a real threat to life. As a result, «informals» use policy of avoiding contact with this subculture. It is important that the local members of the «skinheads» are described as calmer and less aggressive, as opposed to «skinheads» from St. Petersburg and Moscow.

Summarizing the analysis of the external interaction of informal subcultures, their perception, we come up to the following conclusions: relatives and the closest friends of the respondent did not interfere with her passion; one of the parents (mother) even has supported the respondent’s fascination.

The opposite reaction we can see from respondent’s classmates. The respondent said that suffered humiliation and insults from classmates who presented members of non-formal youth movement, as somebody «abnormal», there were cases of assault in order to take away the external attributes belonging to the subculture.

Conflicts with the classmates affect the strategy of behavior of the participant of the youth movement, respondent tries to escape from an environment where nobody understands her. A very important point is the decision of the respondent to enter Police College, where she has to give up the trappings of belonging to the subculture.

Refusal of external markers of herself presentation as «informal», and reducing the number of contacts with the other members of «informal» youth subculture, in fact, is a process of departing from the subculture.

Terms and conditions of this decision could be:

1. The attitude of a large part of the society towards the “informal” youth subculture as «abnormal», dangerous, pointless phenomenon, and which causes the degradation of youth.

2. Rejection and acts of violence from the members of the other subcultures and classmates.

3. Inability to be successful in profession and “normal” society, without departing from the subculture.

NANOTECHNOLOGY IN MEDICINE

Evgrafova O.A.

Scientific advisor: E.V. Afonina, PhD in history, associate professor
*(Kazan National Research Technical University
named after A.N. Tupolev)*

Nanotechnology (sometimes the term «nanotech» is used) is the study of manipulating matter on an atomic and molecular scale. Quantum mechanical effects are very important at this scale.

In medicine the main problem is to deliver medicine to a particular organ in a living organism. Nanotechnologies help to solve this problem.

Nanocontainers are fusiform capsule of protein molecules, which are hollow inside. This natural biocapsule is an ideal container for delivery of medicine. Purdue University scientists have constructed tiny delivery vehicles that can carry anticancer therapeutic agents directly to infected cells. This capsule consists of three RNA chains, which form triangle.

Researchers from the University of Michigan have developed a faster, more efficient way to produce a wide variety of nanoparticle drug delivery systems, using DNA molecules. A base is a molecule of dendrimers. Scientists discovered that dendrimers have an ability to connect with DNA molecules well. Different molecules can serve as main active components of these nanosystems.

Nanotubes are universal nanosystems. They are used in micronanoelectronics, different implants and prosthesis. Scientists designed a frame of future nanovehicle with help of nanotubes. In a new therapeutic system, which was developed by scientists from University of California, nanotubes are used as a carrier of medicine.

American researchers worked out a simple and reliable method of cancer diagnosis with the help of gold nanoparticles. Principle of this diagnosis is based on effect of binding of gold nanoparticles with specific antibodies. These antibodies appeared on surface of cancer cells, whereas healthy cells don't produce these antibodies largely. Scientist detected that gold nanoparticles interact with cancer cells 6 times better than with healthy cells. New method doesn't demand expensive powerful microscopes or lasers.

Nanoparticles are an ideal means for drug delivery into cell. Thanks to new technologies nanoparticles will become one of the most efficient common preparation for treatment of different diseases. But this technology can have some dangerous effect. Many properties of nanomaterials were not investigated and scientists cannot be sure how nanoparticles will affect the cell. Experiments showed nanoparticles of polyamidoamindendrimers could start the program of “cell death” called autophagy. So it is necessary to pay special attention to the issue of safety of nanotechnology application in medicine. It was showed that the toxicity of nanomaterials depends not only on the physical nature, production method, size, structure of nanoclusters and nanoparticles, but also on biological models. Some scientists believe that nanoparticles can cause different health problems. There is some evidence that carbon nanoparticles can cause disorders of cardiac activity and suppress the immune system.

Finally, it should be noted that detailed examination of all aspects of nanodrugs influence on living systems is necessary and it will not diminish our interest in these drugs of the future.

SOFTWARE ENGINEERING

Gareyeva D.M.

Scientific advisor: D.A. Tishkina, PhD in linguistics, associate professor
*(Kazan National Research Technical University
named after A.N. Tupolev)*

A programming language is used to write computer programs such as applications, utilities, servers, systems programs. A program is written as a series of human understandable computer instructions that can be read by a compiler and linker, and translated into machine code so that a computer can understand and run it.

In the late 40s and early 50s, computer programs were entered by flicking switches. It was quickly realized how inefficient and slow that was and computer languages soon appeared. Thousands of programming languages have been invented since then, many as PhD research projects, but only a few have been really successful.

Software is the combination of Instructions and Data, known as machine code that forms the building blocks of applications such as Word Processor, Computer Game or Spreadsheet. Software engineering may be compared with computer science. While a software engineer works on actually developing working

software solutions, a computer scientist focuses on the theory of software and hardware development.

The Software Lifecycle is a series of stages in the development of an application and is often used in Software Engineering.

1. The project starts with a client's requirement for a system.
2. A Functional Specification is produced for the client. This states what the system will do, but not how. It lists the requirements of the system that must be satisfied.
3. Once the customer accepts the Functional Specification then the Design Specification is produced. This defines how it will be developed.
4. The software is developed according to the Design Specification.
5. The software is tested to check if it matches with the Design Specification.
6. The software is tested against the Functional Specification. Does it satisfy all of the requirements?
7. Once testing is successfully completed, the software is delivered and installed.
8. The software is supported with maintenance contract to fix minor bugs as and when they are reported by the client.

THE DEVELOPING TENDENCIES OF APPLICATIVE TECHNOLOGIES

Yenikejev A.M.

Scientific advisor: K.S. Grigorieva teacher
*(Kazan National Research Technical University
named after A.N. Tupolev)*

The technology today is so wide, that even the directions of development are blurred. The tendency is clearer if we put an accent on what people have created, what they create today and what they plan to create in the future. It can be predicted by the way scientific progress rushes, as absolutely new technological devices are presented, because soon they will become components of more complex devices. We can separate the latest inventions into several groups to define the basic ways of developing.

Robots:

- Today the technological level is so high that people can design robots to replace human beings in many areas. There are robots-nurses, cleaning robots, robots-deminers and less-applicable but very useful robots such as controllable prosthesis, military recon drones, and even self-driven cars.

- Not only the purpose all those robots were made for is the result, but at the same time all the new robots invented are making their direct way to be combined under the term of Cyborg.

Gadgets are different devices people use in their everyday life to make some processes more effective. Some of those gadgets are:

- 3D printers that allow printing 3 dimensional object out of plastic, wood etc.
- More devices get remote controls (e.g. remotely controlled helicopters, domestic equipment etc.)

- The idea of “Smart House” that has been popular for the last 15 years, is divided into smaller units. Nowadays many devices gain new functions so that totally innovative idea of “Smart House” is adjusted and people have an ability to get required conditions. The example is when boiled water in a kettle cools down, instead of heating the water again, the system keeps the required water temperature. All the other household equipment is gradually upgraded.

Mobile (Portable) technologies:

- Mobile Phones, Tablet PCs – All new mobile phones, tablet PCs are becoming more comfortable in usage, they get easier interface (commonly based on “touch” technology), more powerful hardware and wider abilities. The variety of ways mobile phones develop lead to creation of the more comfortable, more operative and more applicative device designed with an option of personal customizing. We can define several concepts nowadays. Among them are flexible screens or touch interface. The example may be a little device placed as a bracelet on a hand that projects a display in air, which serves as a mobile phone, a personal computer or any gadget the owner will need.

- There exit many gadgets designed especially for mobile devices. Here we can include portable projectors, gaming sets, camera objectives and many others. These unusual for mobile devices modules will stay optional for users or they may be personalized for people in their ideal device.

Computers/PCs:

Quantum computers

- Quantum computers are the main breakthrough we will be able to experience. This invention will affect the whole civilization. The advantage of this type of computers is in the basic quantum system behavior. It will provide a stronger computing power. This will allow to simulate things no one could simulate before (e.g. in the field of chemistry, medicine, etc.).

PCs

As technology develops new generation of hardware is produced. More computing power means more qualified applicative usage, production of more realistic films, more data processed, and objectives gained faster. The process of development of PCs has been stable for a long period with no reevaluating leaps.

PUBLIC RELATIONS AS A COMMUNICATION PROCESS

Ivanova N.S.

Scientific advisor: I.G. Vyazelshchikova, lecturer
*(Kazan National Research Technical University
named after A.N. Tupolev)*

The communicative process is a process of interaction between various subjects of communication where an exchange of information is carried out. The communicative process includes a dynamic change in the stages of formation, transfer, receipt, interpretation and usage of information in both directions during the interaction of communicators. The process of exchanging information begins with its formation.

Public relations is a many-sided activity based on the communication process. Public relations organizes the communicative space in a society so far as the modern society develops in the conditions of informational-communicative revolutions and the formation of postindustrial realities. And public relations is the activity based on informational and communicative relations. This activity is inseparable from transferring information, and any social interaction that includes transferring information is communication.

Many experts define public relations as a type of communication due to its difficult nature, its essence and connection with various kinds of human activity, such as political, financial, economic, legal, esthetic and other types of activities.

Some scientists interpret public relations as a science concerning the management of public opinion or «communication management». Other researchers on the essence of public relations assert that public relations is the communicative activity directed at the establishment of benevolent and effective relations between the organization and the public. The only stable thing is that the initial situation of public relations is the situation of communications favorable for an establishment of relations with the public.

Nevertheless, experts in many spheres of human activity face communication problems. Now the problems of researching communicative processes are linked with a number of the most urgent problems for mankind.

In the western scientific tradition the problems connected with the development of PR-communication find adequate expression, first of all, in N. Luhmann and J. Habermas's works. Luhmann and Habermas laid the foundation for approaching society as a system of communications. They showed the importance of communication for society as a whole.

In recent years there was a large amount of specialized research devoted to the problems of communication and public relations as a communicative discipline. Native and foreign authors such as M. Nazarov, E. Medvedev, G. Pocheptsov, D. McQuail consider communication as a basic element of a human civilization's structure. Researchers analyze the leading paradigms of modern communication processes, models of communication and tendencies in the sphere of modern communication processes.

Thus, taking into account the degree of development of the considered problem, the objective of this research has been formulated.

The objective is to analyze the activity of public relations from the position of the communication process.

The analysis of the defined problem has brought us to the following conclusions:

1. One of the main purposes of public relations is management. However, the execution of this task is possible only by providing communication between an organization and its social environment where its components are mass media, social organizations, groups, authorities, the population, partners, and workers of this organization.

2. Undoubtedly, PR-activity is connected with public opinion and is carried out in the public opinion system. The work of a PR-specialist is nothing else but creating and using communicative space as well as realization of communicative processes.

3. The sphere of public relations includes work with many categories of people. This activity is connected with the reception and distribution of information, the formation of public opinion, reputation, image, etc. All of these form the communicative aspect of PR activity.

PROFESSIONAL COMPETITION AND COOPERATION IN THE DIGITAL AGE

Ilyasova E.F.

Scientific advisor: D.A. Tishkina, PhD in linguistics, associate professor
*(Kazan National Research Technical University
named after A.N. Tupolev)*

There is professional competition and cooperation between Public Relations and Advertisement specialists in the digital age. Historically, in many places and circumstances, public relations emerged from advertising agencies. New technologies,

especially social media, affect the relationships between them. There are two questions here: whether social media increases, or decreases, professional cooperation (or competition), and who takes charge in the new communication environment.

The professional distinction between advertising and public relations services identifies different approaches. The focus of public relations, using a variety of tools to reach out to small, as well as large, publics, is on building relationships between the organizations and their stakeholders, while advertising is more focused on mass consumer markets promoting products and services. However, the distinction was not very clear to clients or consumers of campaign messages. Major competition concerned clients, especially their promotion and publicity budgets, and strategies to achieve the client's goals.

Public Relations practitioners should use social media in their work. On-line communication gives Public Relations specialists a lot of power, and they are not just specialists in advertising, they are also able to communicate with customers and consumers.

Moreover, it is necessary to say that most Public Relations practitioners do not use the advantages of the Internet, especially advantages of social media in their work. They are only at the stage of acquaintance with this way of communication.

PROGNOSES AND PROBLEMS OF THE FUTURE TECHNICAL DEVELOPMENT: ROBOTICS

Isroilov D.K.

Scientific advisor: E.N. Shamsutdinova, teacher
*(Kazan National Research Technical University
named after A.N. Tupolev)*

Humans have always been fascinated by the idea of robots. Because of the way robots have been pictured in science fiction, many people expect robots to be human-like in appearance. But in fact what a robot looks like is more related to the tasks or functions it performs. A lot of machines that look nothing like humans can clearly be classified as robots.

Many early robots were big machines, with significant brawn and little else. The technological advances have completely revised the capability, performance and strategic benefits of robots. For example, by the 1980s robots transitioned from being hydraulically powered to become electrically driven units. Accuracy and performance were improved.

Two branches of robotics are developed: Industrial robotics (handling, welding, and assembling robots used in the automobile, electronics industries) and Service robotics (innovative toys, machines producing niche products for healthcare, agriculture, space, defense, and scientific research).

The robots are classified into:

1. Humanoid robots: Lara is the first female humanoid robot with artificial muscles instead of electric motors (2006).

2. Modular robots can be built from standard building blocks that can be combined in different ways: Utility fog is a hypothetical collection of tiny robots that can replicate a physical structure;

4. Educational toy robots: Turtles are educational robots designed originally in the late 1940s (under the auspices of researcher William Grey Walter) and used in computer science and mechanical engineering training.

5. Sports robots.

The number of robots in the world today is approaching 1,000,000, with almost half that number in Japan and just 15% in the US. They are used in the food, clothing, nuclear and offshore industries, healthcare, farming, transportation, and defence.

Earlier robot makers created completely new operating system for each robot. It was rather complicated and to do the process of making a robot easier scientist decided to create Robot Operating System. It was originally developed in 2007 under the name switchyard by the Stanford Artificial Intelligence Laboratory in support of the Stanford AI Robot project. ROS provides standard operating system services such as hardware abstraction, low-level device control, implementation of commonly-used functionality, message-passing between processes, and package management.

There are some problems in robotics. The first problem is that it is very difficult to give a robot the ability to perform a wide variety of tasks, recognise objects in the 'real world', understand normal speech, and think for itself. These are areas of current research in robotics and artificial intelligence. The second problem in robotics is getting them to understand language. This is very important in problem-solving. These two problems are logically the same, so the experimenters drew the conclusion that the meaning of the symbols is an important part of problem solving. Since robots have very poor language capabilities, their ability to use this kind of reasoning is very limited. The third one is getting them to 'see'. Although it is easy to put a camera on a robot, it is much more difficult to get the robot to understand what is in an image. So machine vision remains one of the big unsolved problems in robotics research. There are also other problems that make progress slow: the lack of touch feedback and control.

On the one hand, robots are in demand because they replace human-beings in the industries that can affect their health very seriously, for example, in the mining industry, nuclear power industry and the like, they make our life easier and more comfortable.

On the other hand, developing robotics has raised many questions, including the employment situation. There are rather controversial views on the issue. The first group supposes that some people will lose their jobs completely, for instance middle-skilled jobs. The second one thinks that some jobs will be replaced by software engineering positions, plus computer installers, computer operators and so on. The third group considers that machines will never be able to replace people as they have no the consciousness and emotions needed for reasoning and creativity.

In conclusion, in spite of rapid advances are being made in robotic control systems, artificial intelligence, neural networks, and in the miniaturisation, sophistication and reliability of electronic circuitry, sensors and actuators that are all contributing to a steady increase in the capabilities of robots, the robotics industry, while in development for half a century, is still relatively in its infancy and faces a number of challenges in the years ahead. Besides the technological and cultural hurdles to overcome, questions remain unanswered regarding their economic and environmental impacts as well as the ethical issues of human and robot interaction. What is obvious is that robots, whatever form they take, will increasingly play a role in societies around the world and that the ecosystem of services and capabilities will offer increasing opportunities for designers in the years to come.

COMPUTER-AIDED DESIGN

Karimov I.E., Sokolova M.M.

Scientific advisor: D.A. Tishkina, PhD in linguistics, associate professor
*(Kazan National Research Technical University
named after A.N. Tupolev)*

Recently, worldwide computerization has almost covered every sphere of human activity. More and more people every day use computers to solve complex production problems and automate time-consuming processes.

Mechanical products engineering is primarily in the design, in determining geometric shapes of bodies and their mutual arrangement. Therefore, the history of design automation in engineering is connected with the history of computer graphics and practically began with the creation of the first graphics station.

Modern programs allow you to create and edit spatial models of the objects of virtually unlimited complexity and analytical solution of geometric problems for high reliability. Using mathematical models of objects allows us to perform calculations, e.g. of strength, which further reduces the cost of developing project documentation. Undoubtedly, these features provide a transition to a new level of design. Now the market is developing evolutionary: functionality of products is expanding, productivity is increased, and use of products is facilitated. Nowadays our life becomes easier because CAD system are used in every sphere of human activity.

DIE THEORIE VON GRAPHEN

Latypova D.M.

Wissenschaftsleiter: A.M. Bulatova, Lehrer
*(Kasaner nationalen technischen Forschungsuniversität
 von A.N. Tupolev)*

Einmal wurde dem berühmten Mathematiker Leonard Euler folgende Frage gestellt: ob man alle sieben Brücken, die sich damals in der Stadt Königsberg (heute Kaliningrad, Russland) befanden, umgehen kann? Dabei besucht man jede von den Brücken nur einmal. Hier ist der Plan der Stadt Königsberg dargestellt.

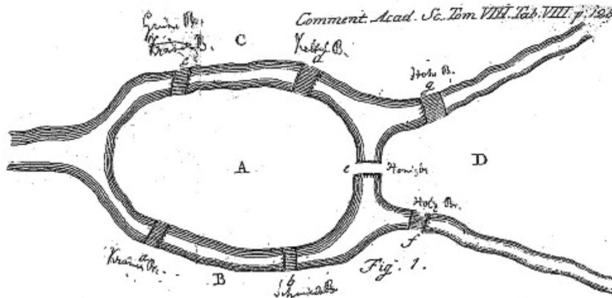

1736 konnte Euler beweisen, dass das unmöglich ist. Dabei untersuchte er eine allgemeinere Aufgabe: Welche Gegenden, die durch Flüsse geteilt und durch Brücken vereint sind, kann man umgehen und jede Brücke nur einmal besuchen, und welche Gegenden kann man nicht umgehen.

Wollen wir die Aufgabe ein bißchen modifizieren. Jede von betrachteten Gegenden, die durch Flüsse geteilt sind, bezeichnen wir mit einem Punkt; und die

Brücken, die diese Gegenden vereinen, bezeichnen wir mit einer Linie. Dann werden wir statt des Plans mit einer Figur arbeiten, die aus Kurven und geraden Linien besteht. Solche Figuren werden in der modernen Mathematik als Graphen benannt, Linien als Kanten, und Punkte, die die Kanten vereinen, werden als Eckpunkte benannt. Die Ausgangsaufgabe des Äquivalentes sieht dann folgenderweise aus: ob man diesen Graph zeichnen kann, ohne Bleistift vom Papier auszureißen, d.h. jede Kante nur einmal umgehen.

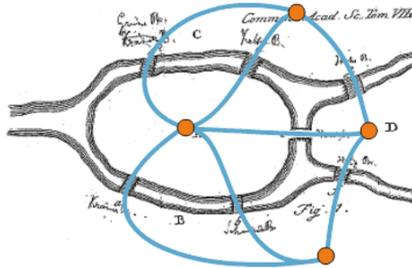

Wenn wir jeder Kante eine bestimmte Zahl zuschreiben, dann bekommen wir den so genannten gewogenen Graph. Der einfache Weg im Graph ist ein Weg, wo alle Eckpunkte verschieden sind. Mit anderen Worten geht der einfache Weg zweimal durch eine Kante nicht. Als Beispiel des gewogenen Graphes dient die Karte zwischen den Städten, wo jede Stadt ein Eckpunkt ist, der Weg eine Kante ist, und die Länge Gewicht der Kante ist. Jetzt wurde die große Bedeutung der Theorie von Graphen u.z. ihre Verwendung offenerbar.

Es gibt zahlreiche Algorithmen für die Auffindung des kürzesten Weges im Graph, aber es gibt keinen Algorithmus, der den längsten einfachen Weg im Graph findet. Ich habe ein Programm aufgestellt, das den längsten einfachen Weg im Graph auf Programmiersprache c++ bestimmt. Ich habe hier den Algorithmus des Umwegs des Graphes in Tiefe benutzt. Der Umweg in Tiefe ist ein solcher Umweg, der die Regeln einhält:

- 1) Aus dem Eckpunkt X muß man sich zu einem anderen Eckpunkt bewegen, der noch nicht besucht ist (wenn es einen solchen gibt). Gleichzeitig merkt man sich Bogen, durch den wir diesen Eckpunkt erreichen;
- 2) Wenn wir aus dem Eckpunkt X in den früher nicht besuchten Eckpunkt geraten können, dann kehren wir zum Eckpunkt Z zurück, aus dem wir zum erstmalig zum Eckpunkt X kamen, und setzen den Umweg in Tiefe aus dem Eckpunkt Z fort.

So laut dieser Regeln versuchen wir die Tiefe des Graphes zu erreichen, dann treten wir zurück und wieder gehen weiter u.s.w.

THE INFLUENCE OF ELECTRIC POWER LINES ON THE ENVIRONMENT

Лисицына В.М.

Научный руководитель: В.В. Воронова, ст. преподаватель
(Муромский институт (филиал), ФГБОУ ВПО
«Владимирский государственный университет
им. А.Г. и Н.Г. Столетовых»)

It is impossible to imagine modern life without electricity. It is transmitted over long distances and the length of transmitting power lines varies from area to area. However, they have a great influence on the environment.

The purpose of the report is to consider the impact of electric power lines on the environment and human health.

Moving electrically charged particles produce an electromagnetic field. The effects of electromagnetic fields on human health vary widely depending on the frequency and intensity of the fields. For example, the intensity of field under electric power lines is about 10000 V/m. It is dangerous for all living things.

Exposure to electric and magnetic fields caused by transmission lines has been studied since the late 1970s.

Any living organism is a complex system. In organisms all chemical reactions take place in water solution, but electromagnetic fields change the properties of water. Therefore, they affect the whole organism.

The electromagnetic fields also influence brain, membranes of neurons, memory and conditional-reflex activity, the processes of synthesis in nervous cells and cause the decline of immunity, the syndrome of chronic tiredness, the change of organism activity and the risk of diseases. Changes in immune system increase the content of gamma-globulin in blood and cause allergic reactions.

All molecules in the body are surrounded by tiny electromagnetic fields. These fields combine into a human biofield. A man is not able physically to feel electromagnetic fields but they are proved to change a human biofield.

Magnetic fields are considered to influence both plant growth and their ability to germinate. The frequency of the field is an important factor in germination rates. Maximum germination rates are obtained at the frequency of 10 Hz. Birds and insects are also sensitive to electromagnetic fields. For instance, honeybees become aggressive in a strong electric field and they sting each other.

Vibration noise is often associated with older transmission lines. The other types of sounds caused by high-voltage transmission lines are sizzles, crackles, or hissing noises. They occur during periods of high humidity. They are caused by the ionization of electricity in the moist air near the wires.

Construction and maintenance of transmission lines might destroy plants and animals because their habitat becomes unsuitable for them. During each phase of construction of the transmission line, noise will be generated by the construction equipment and activities. It is also harmful for all living organisms.

As we see, electric power lines have a negative influence on the environment and represent a significant health risk. So it is important to minimize their impact. Therefore, it is necessary to prohibit the construction of high voltage transmission lines over occupied residential dwellings. Power engineering services should investigate the project area, design and locate the transmission lines more carefully.

ROBOTS

Marsheva A.I.

Scientific advisor: D.A. Tishkina, PhD in linguistics, associate professor
*(Kazan National Research Technical University
named after A.N. Tupolev)*

The vast majority of robots are used by the manufacturing industry, for repetitive tasks such as painting auto-bodies and simple assembly. As robot intelligence increases, and as sensors, actuators and operating mechanisms become more sophisticated, other applications are now multiplying. There are now thousands of underwater robots, demolition robots and even robots used in long-distance surgery.

A robot can be defined as a programmable, self-controlled device consisting of electronic, electrical, or mechanical units. More generally, it is a machine that functions in place of a living agent. Robots are especially desirable for certain work functions because, unlike humans, they never get tired; they can endure physical conditions that are uncomfortable or even dangerous; they can operate in airless conditions; they do not get bored by repetition; and they cannot be distracted from the task at hand. Early industrial robots handled radioactive material in atomic labs and were called master/slave manipulators. They were connected together with mechanical linkages and steel cables. Remote arm manipulators can now be moved by push buttons, switches or joysticks.

Current robots have advanced sensory systems that process information and appear to function as if they have brains. Their «brain» is actually a form of computerized artificial intelligence (AI). AI allows a robot to perceive conditions and decide upon a course of action based on those conditions. Characteristics that make robots different from regular machinery are that robots usually function by themselves, are sensitive to their environment, adapt to variations in the

environment or to errors in prior performance, are task oriented and often have the ability to try different methods to accomplish a task.

THE CASE OF CYPRUS IN THE BRITISH FOREIGN POLICY (1960 – 1974)

Mullayanov A.Sh.

Scientific advisor: N.A. Konstantinova, PhD in pedagogy, professor
(*Kazan (Volga Region) Federal University*)

Cyprus has played a significant role in the complex system of British diplomacy. The period under review is marked with an unprecedented level of the Anglo-Saxon neocolonial involvement; it had spanned across the complex tripartite structure that marks the case of Cyprus and eventually resulted in a “new age stigma in partition” for both Greeks and Turks on the island that followed in the mid-1960s and beyond. An evil for one might do a lot of good for another – and in the end “Grand Prix” – influence, loyal bourgeois and militants and most importantly a tiny but nonetheless important 3 per cent portion of lands – was taken by the Britons. Fair enough, it was the British military presence that went up in the world as that pieces of land were being rapidly converted into Sovereign Base Areas (SBAs) where the Royal Air Force were deployed and stationed, alive and operating ever after. Having a specific take on the issue we should note that SBAs would be formalized in a legally binding order by means of the Zurich-London Agreements (1960)”. The accords paved the way for in fact Cyprus’ neocolonization in general and heralded the start of island’s militarization in particular.

This piece aims at examining and highlighting salient trends and features of the British political line as regards Cyprus. Chronologically it embraces a 14-year old span – 1960’s independence grant to Cyprus opens and the 1974’s Turkish invasion into Cyprus logically closes our time frame. The Zurich-London Agreements, Official Protocols on the Intercommunal Talks, UN SC Resolution #186 – the above documents and sources have been thoroughly scrutinized. The author of the piece was unable to come across a huge amassment of foreign and Russian historiography dedicated wholly to the Cyprus ethnic conflict in its complete entirety and liaison with British foreign policy. However a careful and weighted approach to a number of articles and books published by Anglo-Saxon scholars undoubtedly helped an author along the way to draw an objective reality of the problem. To name just a few these are: a) Ronald J. Fisher’s “Cyprus: The Escalation of an Identity-Based Conflict to an Adversarial Impasse” published in the “Journal of

Peace Research”; b) J. Reddaway’s study “Burdened with Cyprus: the British Connection”; c) R. Stephens’ book “Cyprus. A Place of Arms”, and some others.

Limited is the space in this article. For this reason we might here and now merely briefly articulate a number of events and facts that had shaped the British connection with Cyprus to a very formidable extent. Logically understandable and predictable it all started when enacting the Zurich-London Agreements. Now the majority of the British scientists even acknowledges and proves the Treaty has been vicious. “Indeed, Sir Radcliff (primary document’s author – A.M.) rethought colonial neocolonially [...] divide et impera was meticulously formalized, stumbling blocks were built, proportions, conditions and provisions put both Greek and Turkish Cypriot communities only a step away from collisions, and mayhem and massacres” – notes R. Fisher. The last straw that breaks the camel’s back, if anyone doubts about the just character of the Zurich-London Agreements is in R. Stephen’s “Cyprus. A Place of Arms”: “Makarios and Kuchuk (Greek and Turkish communities legally elected presidents & leaders) were flown to London on an English military plane just after the end of discussion concerning the case of Cyprus. Both leaders of Cyprus were invited only to observe a formality: notwithstanding their real takes on the British version of Constitution Act for Cyprus were they forced to confirm the variant London pressed on them”.

It was the “field work” that followed: tacticians in Britain, those subtle old beasts were no strangers to calculation. No way were they holding high the torches lit with rays of democracy, export of which could only have been a veil. In reality it was understood at once that destabilization and destructurization of Cyprus statehood opened up a window of opportunities for Great Britain to set up a military contingent on an island and start active and bold campaigns in the Middle East. Certainly, the UK had to keep up with the times. And this was a man’s world, a true and cruel Cold War world!

Propaganda, extremist literature, rifle smuggling, violence – unfortunately, it all came to every province, city and street. The island of Aphrodite turned into an island of Mars by 1963 completely – wars and crimes everywhere, hatred, harassment. More than 15, 000 displaced persons a year, some score thousands missing and killed. The statehood was dying in agony. Neocolonialism and “divide et impera” were at the brightest. The year of 1964 saw the internalization of the case of Cyprus as the UN Peacekeepers had been deployed. The UN was much more powerful than the today’s version and it seemed everyone could breathe a sigh of short relief.

The hiatus in bloodshed was severely made away with July, 15 1974 when the Turkish Army moved to occupy 37 per cent of Cyprus. Another player came and the matters took a more frightening twist...

MICROCONTROLLERS

Nikitina E.V.

Scientific advisor: D.M. Khaliullina, teacher
(*Kazan National Research Technical University
named after A.N. Tupolev*)

The microcontroller (MCU) is a chip designed to control electronic devices. A typical microcontroller combines the functions of the CPU and peripheral devices which may include RAM and ROM. In fact, this single-chip computer is capable of performing simple tasks. Most of the processors produced in the world are microcontrollers.

There are a lot of types of microcontrollers in the world. There are MCS 51 (Intel), MSP430 (TI), ARM (ARM Limited), AVR (Atmel), (ATmega, ATtiny), PIC (Microchip) and others. Microcontrollers were originally programmed only in Assembly language, but various high-level programming languages are now also in common use to target microcontrollers. These languages are either designed specially for the purpose, or they can be versions of general purpose languages such as the C programming language. Compilers for general purpose languages will typically have some restrictions as well as enhancements to better support the unique characteristics of microcontrollers.

The AVR is a modified Harvard architecture 8-bit RISC single chip microcontroller which was developed by Atmel in 1996. The AVR was one of the first microcontroller families to use on-chip flash memory for program storage, as opposed to one-time programmable ROM, EPROM, or EEPROM used by other microcontrollers at the time. The AVR includes: fast RISK-processor, two types of nonvolatile memory RAM, Input / Output ports and various peripheral interface circuits. The heart of the AVR is an 8-bit microcontroller core, or central processing unit (CPU), built on the principles of RISK-architecture. The basis of this unit is an arithmetic logic unit (ALU). On the system clock from the program in accordance with the contents of program the counter selects and executes the next command ALU. In the AVR microcontroller Harvard architecture is implemented. Each of the areas of data memory (RAM and EEPROM) is also located in its own address space.

The program memory is used to store sequences of commands that control operation of the microcontroller, and has a 16-bit organization. All AVR have a flash- memory programs, which may be of various sizes - from 1 to 256 KByte. Its main advantage is that it is built on the principle of electrically

alterable, a repeated writing and erasing of information. The data memory is divided into three parts: the registered memory, random access memory (RAM – Random Access Memory, or RAM) and nonvolatile memory (EEPROM or EEPROM).

Microcontrollers are the brains of virtually any device. They are used in cell phones, television sets, microwave furnaces, washing machines and other types of equipment. In certain cases, for example, in an automobile there can be even several microprocessors. Microcontrollers are the basis for building embedded systems, they can be found in many modern devices such as telephones, washing machines, etc. According to recent research work many devices are governed by microcontrollers. In the extended model VAZ2110 they are established in an on-board computer, the block of heating, in the instrument panel.

Despite the fact that microcontrollers have limited capabilities, they have several merits. They have:

- overall small sizes – actually entire computer is packed into one microcircuit;
- low cost – the price of the first models does not exceed several dollars
- simplicity of application – even a schoolboy can master how to work with the micro-controllers. As a result now in each European house there are more than hundred microcontrollers and their production now exceeds that of microprocessors.

Today, abilities of microcontrollers are constantly increasing. There are models that represent a computer system, equal in power to first Pentium, but packaged in a single chip. Increasingly, microcontrollers are equipped with modern interfaces such as USB, Ethernet, and even BlueTooth enabling them to work equally with large computers. Perhaps in the future, they completely replace conventional microprocessors.

Many radioelectronic engineers use microcontrollers in their work. They are thermostat, gsm-pager, clocks and others. For example, the thermostat Attiny 2313 has a minimum value, simple design, versatility. The relay uses a normally closed contact (in my version) In this way the fan, the thermostat de-energized heater can function properly. That is, logical «1» at pin 7 is load shedding, a logical «0» corresponds to the load. Pressing «+» and «-» we set the lower temperature threshold by default = 22. By pressing both buttons the thermostat is set-up to mode dt (delta temperature). The default is 1, i.e., temperature will be maintained in the range from 22 to 23 degrees. If dt is set to 2, the temperature will be maintained in the range from 22 to 24 degrees.

DIFFERENCES BETWEEN GLONASS, BEIDOU AND GALILEO NAVIGATION SYSTEMS

Onyanov D.A.

Scientific advisor: E.I. Zaripova, associate professor
*(Kazan National Research Technical University
named after A.N. Tupolev)*

GALILEO satellite navigation system was created by European Space Agency. GALILEO is based on an American analog named GPS. Scientific development began in 1995. Quantity of satellites reached 20 in 2010.

GLONASS satellite navigation system is a Russian analog of GPS. Russian system was created in 1993 and for the following 15 years coverage has reached almost 98 % in Russia and 76 % in the world.

BEIDOU satellite navigation system is a Chinese invention. BEIDOU is a “small step” of Chinese scientists who invented a very flexible system which will be used next 5 years on Asian territory.

Advantages and disadvantages of these 3 SNS are the following. GLONASS could be used in military purposes as well as in civil purposes. GALILEO is a huge European project which will help Europeans to control their city traffic. BEIDOU is one of the most fabulous projects in Asia. It is very flexible and based on US researches.

TESTING HEAT TREATMENT QUALITY BY MAGNETIC NONDESTRUCTIVE METHOD

Огнёва Е.В.

Научный руководитель: В.В. Воронова, ст. преподаватель
*(Муромский институт (филиал) «Владимирский государственный
университет им. А.Г. и Н.Г. Столетовых»)*

The magnetic nondestructive method of testing is known to detect the defects of metals structure. It is widely used in different fields of science and industry.

The purpose of the report is to study the heat treatment of steels and to research the statistical correlation of low-temperature tempering from mechanical properties of low-alloy steels.

The heat treatment includes the following operations: hardening, annealing, normalizing and tempering. The heat treatment can greatly influences mechanical properties of steels such as strength, hardness, plasticity. It changes a microstructure of any steel during heating and cooling processes.

Tempering is carried out on hardened steels to remove the internal stresses and brittleness created by the rate of cooling. The treatment requires heating the steel to a temperature range of between 200°C and 600°C depending upon the desired final properties.

The magnetic nondestructive method of testing the heat treatment quality is analyzed. The results of the statistical correlation of low-temperature tempering from the hardness and coercive force of steel are given in the table.

Table

Criteria	Statistical table data	Obtained experimental results	
		Coercive force/temperature	The hardness/temperature
Fisher's F-ratio test	4.60	703.81	56.36
Student t-test	2.145	5.15	7.51
Pearson's χ^2 -test	26.30	94.71	53.82

As we see the obtained experimental results are greater than statistical table data. This fact proves that the magnetic nondestructive method can test the heat treatment quality.

CELLULAR MOBILE COMMUNICATION SYSTEM

Osipova O.S.

Scientific advisor: D.A. Tishkina, PhD in linguistics, associate professor
*(Kazan National Research Technical University
named after A.N. Tupolev)*

A cellular mobile communication system consists of cells – the basic geographic service area of a wireless communications system. Channels (frequencies) used in one cell can be reused some distance away. Cells can be added to accommodate growth, creating new cells in unserved areas or overlaying cells in existing areas.

In the centre of each cell there are low-power wireless transmitters, or base stations. For each telephone base stations use two frequencies – one frequency, the forward link, is used for transmitting from the cell site, and one frequency, the reverse link, is for the cell site to receive calls from users.

Coverage areas of base stations are circles that intercross and represent 'hexagons' of a network.

A cluster is a group of cells. No channels are reused within a cluster.

Frequency reuse is needed to avoid the effect of interference of radio channels.

As mobile users travel from cell to cell, their conversations are ‘handed off’ between cells in order to maintain seamless service.

THE MODERN PUBLIC BROADCASTING IN RUSSIA

Petrova I.S.

Scientific advisor: N.G. Gainetdinova, senior lecturer
*(Kazan National Research Technical University
named after A.N. Tupolev)*

The idea of creating new public broadcasting was supported by Dmitry Medvedev. In the view of development in the political life of our country necessity of creating public broadcasting has become obvious.

National models of public broadcasting, despite the diversity of the forms, have four unifying characteristics: all public television and radio channels are formed only on the basis of special legislation, any public broadcasting provides control from society and guarantees the broadcaster independence from the state, financing a public broadcasting excludes possibility to subordinate the channel to commercial interests, the content of public service broadcasting, its program policy is based on the objective information and satisfies the interests of the widest audience.

The public broadcasting can be considered as a sample of institute which can influence politics, business and even audience it addresses, it doesn't need to achieve definite economic targets, and that it creates, is intended and is available to society as a whole, and not just for those who can pay a subscription. And, creating information product, the public broadcasting doesn't care of sponsors and advertisers. Such broadcasting should render, whenever possible, high-quality services to all society (which it considers as meeting of minority), and each of them should receive something from this broadcasting, but, of course, not to the detriment of those programs – to news, the current events, and documentary cinema – which audiences as a whole are intended. People working at such broadcasting are ready to render information services without hiding any information; they are ready to inform audience on a wide range of questions and problems.

BBC, which appeared in XX century can serve as an example of modern public broadcasting. It was made for creating national culture. In Great Britain with its heterogeneous population and thanks to its people they began taking politics more seriously.

The example of NTV channel is a sad experience of public broadcasting in 90s in Russia. We shouldn't repeat this experience, but rather turn to the existing

media. That is “Ekho Moskvyy” as a radio broadcasting channel and “Kultura” as television broadcasting channel.

Being financially independent of state “Ekho Moskvyy” reflects views of general public. Although depending on state financing “Kultura” produces high quality programmes. To make “Kultura” a truly public broadcasting channel, we should extend its news components and add some analytical programmes concerning all spheres of life.

Unfortunately, to make it state independent we will have to resort to some advertising, fund raising and charge subscription fee.

CLOUD COMPUTING SECURITY

Pokora N.S.

Scientific advisor: D.A. Tishkina, PhD in linguistics, associate professor
*(Kazan National Research Technical University
named after A.N. Tupolev)*

Cloud computing is becoming more and more popular today and is ever increasing in popularity with large companies as it allows them to share valuable resources in a cost effective way.

Cloud computing is internet based where shared resources, software and information are provided to computers and other devices on-demand. The three main aspects of cloud computing are software as a service, platform as a service and infrastructure as a service.

Cloud computing and web services run on a network structure so they are open to network type attacks. They are distributed denial of service attacks, network sniffing, DOS attacks and attacks including SQL injection. The customer must trust the provider security therefore this service should include confidentiality, integrity and availability of the data.

NEGATIVE EFFECTS OF NANOPARTICLES

Rusinov A.A.

Scientific advisor: D.A. Tishkina, PhD in linguistics, associate professor
*(Kazan National Research Technical University
named after A.N. Tupolev)*

Nanotechnology is the science of using molecules that are virtually impossible to see. Nanotechnology has virtually unlimited potential. It has got

wide application all over the world. The science of nanotechnology is rapidly advancing, but there is little research to show if nano-sized molecules are safe for people and the environment. The U.S. government spent close to \$1 billion in 2004 on research and development in the field of nanotechnology. However, only 1 percent of it is going towards research for risk assessment, despite the fact that nanotechnology also has the potential to cause harm to people and the environment.

There are a lot of scientists who conduct research concerning practical application of nanotechnologies nowadays. But only some of them do research related to the problem of safety of nanoscience. One of them is Eva Oberdorster, a scientist at Duke University, who researched influence of “fullerens” on living organisms. She put a solution of “fullerness” into a tank with large-mouthed bass and later examined different organs of fish. She found signs of oxidative damage in their brains and speculated that the nanoparticles had stimulated the production of free radicals, highly reactive compounds that can cause cellular damage.

Another scientist Dr. Gunter Oberdorster (Eva’s father), a professor of toxicology in environmental medicine at the University of Rochester, also studied the effects of nanoparticles. He looked at the titanium dioxide nanoparticles that are used as pigments in white paint. Rats and mice inhaled particles ranging in size from 12 nanometers up to 250 nanometers. The smaller particles were found to cause more inflammation than an equal amount of larger particles. Once nanoparticles get deep into the lungs, they can cross over into the blood stream and from there can get into any organ in the body. Inhaling the nano-sized particles in titanium dioxide, which is on the market now, is unlikely because they are captured in liquid substances. However, Dr. Oberdoester suggests that it may be possible for nanoparticles to cross over through the skin.

One research of side effects of this new field of science run by Anna A. Shevedova, an adjunct associate professor at West Virginia and a senior staff scientist at the National Institute for Occupational Safety and Health (NIOSH), found that carbon nanotubes generated dangerous free radicals in cultures of human skin cells. Her research team reported that the nanotubes caused oxidative damage that triggered the deaths of cells.

Almost everybody involved in nanotechnology says it is too early to tell whether and how these materials might harm people or the environment. But earlier studies show that this is something that should be looked into more seriously.

ESCAPE FROM FREEDOM

Sabirov A.R.

Scientific advisor: L.E. Urmanova, senior lecturer
(*Kazan National Research Technical University
named after A.N. Tupolev*)

Many people gave their lives for a mellifluous word – freedom. There were so many wars, so many squares and streets named in its honor. We go to the polls, we are free to choose clothes, food, and even the taste of toothpaste. But does anybody know the meaning of this word, the word freedom? Do we have freedom? Are we trying to get it or escape from it?

Freedom is an aspect of human nature that we either embrace or escape. Embracing our freedom of will is healthy, whereas escaping freedom through the use of escape mechanisms is the root of psychological conflicts. Three of the most common escape mechanisms: automaton conformity, authoritarianism, and destructiveness. Automaton conformity is changing one's ideal self to conform to a perception of society's preferred type of personality, losing one's true self in the process. Automaton conformity displaces the burden of choice from self to society. Authoritarianism is giving control of oneself to another. By submitting one's freedom to someone else, this act removes the freedom of choice almost entirely. Lastly, destructiveness is any process which attempts to eliminate others or the world as a whole, all to escape freedom. The «individualized man» is man bereft of the «primary ties» of belonging (i.e. nature, family, etc.), also expressed as «freedom from».

There is only one possible, productive solution for the relationship of individualized man with the world: his active solidarity with all men and his spontaneous activity, love and work, which unite him again with the world, not by primary ties but as a free and independent individual. However, if the economic, social and political conditions do not offer a basis for the realization of individuality in the sense just mentioned, while at the same time people have lost those ties which gave them security, this lag makes freedom an unbearable burden. It then becomes identical with doubt, with a kind of life which lacks meaning and direction. Powerful tendencies arise to escape from this kind of freedom into submission or some kind of relationship to man and the world which promises relief from uncertainty, even if it deprives the individual of his freedom.

This work is based on Erich Fromm's book called "Escape from freedom".

THE ROLE OF THE ENGLISH LANGUAGE IN THE MODERN CHOREOGRAPHY

Sageev G.E.

Scientific advisor: M.A. Maevskaya, lecturer
(Kazan Choreography School)

The work is dedicated to the analysis of the role of the English language in the modern choreography of 19-20 centuries. The relevance of the research is caused by the urge to study the role of English terminology of 19-20 centuries.

There are many librettos based on the literary works of British authors in the vast ballet repertoire. Appeal to the «great literature» is typical for the librettists and choreographers. Libretto plays a significant role in the ballet. Thus, ballet «Le Corsaire» by A. Adan was inspired by the eponymous poem of D. Byron; «Othello» by A. Machavariani, «Romeo and Juliet» by S. Prokofiev were based on the literary works of W. Shakespeare. Birth of Shakespeare's tragedy has become a historic event for the ballet. On the example of Prokofiev's ballet «Romeo and Juliet» music has reached the level of Shakespearean tragedy and opened the door to the treasury of English literary classics.

Beginning from 16-17 centuries to our days only French terminology is used in classical ballet. In the world in the late 19th - early 20th centuries appeared new trends, movements, styles and genres in the modern choreography that led to the emergence of terminology based on the English language.

Trends of the Modern Choreography are the following. The term «**modern dance**» appeared in the United States in the late 19th - early 20th centuries to denote stage choreography rejecting traditional forms of ballet. **Swing** is a dance direction, a group of dances united by a general term. It appeared in the United States in 1930-1940. Swinging dances include lindy hop, charleston, blues, boogie-woogie, rock "n" roll, jive. Since the late 1950s, forms of **jazz** dance have begun to spread in Broadway shows and turned into an integral part of the American stage dance and musicals.

New styles also emerged in the modern choreography. **Step** is the style of American stage dance, the feature of which is rhythmic percussion in special shoes. English and Scottish dances (*jig, reel*) were step predecessors. This style is used in musicals. **Hip-hop** is a dance style, the feature of which is simple steps, leaps, jumps, and the work of hands resembling gestures.

In order to learn dances of new trends such as swing, jazz, modern, and others the names of movements have appeared in the English language. **Kick** is fast, accented throw of the leg in the air. **Contraction** is the term of the modern

dance, which means reduction of body muscles. **Relaxation** is back action of the contraction, also known as release. **Break** is cha-cha-cha dance movement. **Swivel** is charleston movement. **Whisk** is samba and slow waltz movement. **Wing** is slow waltz movement. **Suzie Q** is the movement of U.S. social dance such as big apple, lindy hop, etc.

There are the following choreography genres. **Masque** is one of the first genres of theatrical performance in England of 16-17 centuries. This genre is similar to the French ballets of the same time. **Musical** is music-scenic genre that uses expressive means of vocal, dramatic and choreographic art. The term «musical» emerged in the U.S. in the second half of the 19th century. An example of the musical is «Oklahoma!» by R. Rodgers, O. Hammerstein (1943). **Girls** is a genre of music-hall show. This type developed in European countries and in the U.S. in the early 20th century.

American ballets in the style of «prairies» occur in the ballet genre. A plot is from the American past and present, musical material is from folklore, social and spiritual music of the United States that is folklore is recognized as a source of national-historical form. Aaron Copland's ballets: «Billy the Kid», «Rodeo», «Appalachian Spring» can serve the examples.

Today English is an international language. Currently, the English language is studied in all ballet schools because we understand perfectly well that knowledge of this language is necessary.

Formulating the conclusions resulting from the work on the theme, we should focus on several key points.

1. In the choreography of the last century to the present day, the role of the English language increases largely, as evidenced by its active and practical application in the terminology of the modern choreographic language and its partial penetration into the ballet genre that is in the classical choreography.

2. The role of studying English in educational institutions increases largely in connection with the introduction of the modern dance discipline.

3. Knowledge of English is required for the ballet dancer on tours, festivals, competitions, while studying abroad.

BIBLIOGRAPHY

1. *Александрова, Н.А.* Балет. Танец. Хореографи: краткий словарь танцевальных терминов / Н.А. Александрова. – 2-е изд. – М.: Лань, 2011. – 624 с.

2. *Красовская, В.М.* Западноевропейский балетный театр. Очерки истории / В.М. Красовская. – 3-е изд. – Л.: Искусство, 1981. – 286 с.

THE FIBONACCI NUMBERS

Saetgaraev A.R.

Scientific advisor: C.R. Ivanova, teacher
(Kazan National Research Technical University
named after A.N. Tupolev)

Recently when I was reading a famous novel by American writer Dan Brown «The Da Vinci Code», I came across some «mysterious» The Fibonacci numbers. Later I decided to know much about this sequence, and now I want to show you my report about this fascinating The Fibonacci numbers sequence.

Fibonacci numbers are mathematical formulae which can describe many phenomena in nature, for example, the growth of trees and flowers.

The Fibonacci numbers are the numbers in the following integer sequence:

0, 1, 1, 2, 3, 5, 8, 13, 21, 34, 55, 89, 144...

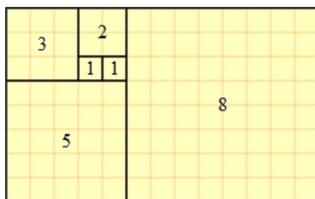

A tiling with squares whose sides are successive Fibonacci numbers in length.

Dividing the larger number by its smaller neighbor yields a number that approaches the golden ratio.

The Fibonacci numbers, and in conjunction the golden ratio, are a popular theme in culture. They have been mentioned in novels, films, television shows, and songs. The numbers have also been used in the creation of music, visual art, and architecture.

A Fibonacci spiral created by drawing circular arcs connecting the opposite corners of squares in the Fibonacci tiling; this one uses squares of sizes 1, 1, 2, 3, 5, 8, 13, 21, and 34. See golden spiral.

By definition, the first two numbers in the Fibonacci sequence are 0 and 1, and each subsequent number is the sum of the previous two.

In mathematical terms, the sequence F_n of Fibonacci numbers is defined by the recurrence relation: $F_n = F_{n-1} + F_{n-2}$

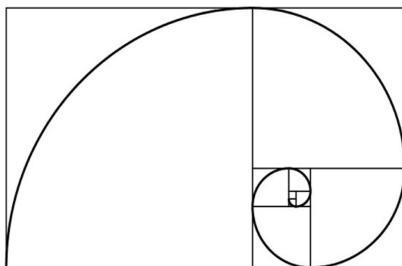

It turns out that many things in nature can be described by mathematical logic.

PROPAGANDE

Safioullina A.A.

Dirigeant: I.A. Galeeva, professeur

(L' "université des sciences techniques et des recherches de Kazan de A.N. Toupolev")

<http://fr.wikipedia.org/wiki/Propagande> – mw-head<http://fr.wikipedia.org/wiki/Propagande> – p-search
La propagande désigne un ensemble d'actions psychologiques influençant la perception publique des événements, des personnes ou des enjeux, de façon à endoctriner ou embrigader une population et la faire agir et penser d'une manière voulue.

La propagande n'est étudiée de façon scientifique qu'à partir du xx^e siècle avec la recherche en psychologie associée aux moyens de communication modernes, les médias de masse. La description et l'étude des différents types de propagandes ont connu un grand développement à la même époque. C'est ainsi qu'en temps de guerre ou de période insurrectionnelle peut être mis en place un système d'embrigadement sous forme de «propagande d'agitation», qui cherche avant tout à provoquer l'action. De manière plus diffuse mais non moins impérieuse, selon Jacques Ellul, la propagande peut aussi chercher à faire adhérer l'individu et les masses à un ensemble d'idées et de valeurs, à les mobiliser, bref à les intégrer dans une société donnée. On parle dans ce cas de «propagande sociologique» ou encore «d'intégration» par opposition à «d'agitation» selon la typologie proposée par Jacques Ellul. Il s'agit là d'un phénomène nouveau que la psychologie sociale a particulièrement étudié et analysé.

La publicité partage des techniques et moyens mis en œuvre par la propagande diffuse pour produire un acte d'achat et présenter de manière positive

des comportements (société de consommation). Les liens entre propagande et publicité sont largement discutés.

Les techniques de propagande modernes reposent sur les recherches conduites dans le domaine de la psychologie, de la psychologie sociale et dans celui de la communication. De manière schématique, elles se concentrent sur la manipulation des émotions, au détriment des facultés de raisonnement et de jugement.

NEXT GENERATION AIR TRANSPORTATION SYSTEM

Семенова А.И.

Научный руководитель: Л.М. Федечо
*(Ульяновское высшее авиационное училище
гражданской авиации (институт))*

It started with bonfires: huge torches waving from the horizons guided the first pilots from one grass runway to another as they delivered the most important commodity of the day: mail. Since that time aviation has gone a long way. Bonfires became beacons, beacons became radar towers. Now it is a high time to redefine how pilots navigate the sky. A new air traffic system is Next Generation Air Transportation System (NextGen). The Federal Aviation Administration is going to implement it in the USA in stages between 2012 and 2025 [1]

The NextGen concept sounds simple: replace an air traffic system based on 60-year-old radar with a satellite-based, Global Positioning System network that would be far more versatile and efficient. In reality it is an extraordinarily complex undertaking. NextGen requires the largest investment ever made in civil aviation: between \$29 billion and \$42 billion for equipment, software and training by 2025.

NextGen is described as the antidote to gridlock in the air travel system.

With GPS precision, planes would be able to travel in safety at much closer distances. They are intended to fly direct routes, instead of the current system, which relies heavily on flying to waypoints before turning to a final destination.

Direct routing would save airlines billions in fuel costs and minimize pollution. It would permit more precise motion of planes at airports, reducing the amount of fuel wasted while waiting for takeoff or burned because planes which are to land are ordered into holding patterns [2]

For passengers, NextGen would cut flight delays, eliminate time spent on the runway waiting for takeoff, shorten the flight time once airborne, and bring fuel savings that promise to keep ticket prices lower.

NextGen consists of five main elements:

- Surveillance-Broadcast (ADS-B) is a satellite-based successor to radar. It uses GPS technology to determine and share precise aircraft location information, and provides the cockpits of properly equipped aircraft with additional flight information.

- NextGen Network Enabled Weather (NNEW) is part of an effort to provide users of the National Airspace System with quick and easy access to timely, accurate weather information. Through the sharing of common weather data, NNEW will enhance safety and support collaborative decision making.

- System Wide Information Management (SWIM) is the network structure that will carry NextGen digital information. SWIM will enable cost-effective, real-time data exchange and sharing among users of the National Airspace System.

- National Airspace Voice System (NVS) will replace aging analog voice communication system with advanced digital technology.

- Next Generation Data Communications will enable controllers to send digital instructions and clearances to pilots [1]

NextGen has virtually no credible enemies, but in addition to enormous investment required to launch the new system, the FAA must retrain 15,475 air traffic controllers to deal with a system that will replace the old one.

Nevertheless, long-term outlook is extremely positive: from the vast waters of the Gulf of Mexico, to the frozen spires of the Alaska range – NextGen’s impact will be boundless.

LITERATURE

1. Federal Aviation Administration official page: NextGen Implementation Plan 2011 <http://www.faa.gov/nextgen/>

2. GPS-guided flight control holds promise, but some balk: http://www.boston.com/news/nation/washington/articles/2011/07/05/gps_guided_flight_control_holds_promise_but_some_balk/?page=full

CYBERNETIC ENHANCEMENT: FUTURE OF HUMANITY?

Sivkov I.A.

Scientific advisor: L.E. Urmanova, senior lecturer
*(Kazan National Research Technical University
named after A.N. Tupolev)*

Ever since our ancestors first started making tools, humanity has been trying to go beyond its limitations to improve on the way our bodies interact with nature.

Over thousands of years we have been able to develop the way we work with, and adapt to, our environment by using an increasingly sophisticated array of tools. A simple stick, used to help someone walk, might be one of the first examples. In the 16th century, French physician Ambrose Pare began implanting artificial teeth, eyes and limbs made of silver and gold. Prosthetics greatly improved in both form and function during the last century. Nowadays, scientists throughout the world are developing different ways that will help humanity broaden its possibilities. One of them is the applied use of cybernetic implants, or “cyberware”.

Cyberware is the technology that attempts to create a working interface between machines/computers and the human nervous system, including the brain. Examples of potential cyberware devices cover a wide range, but current research tends to approach the field from one of two different angles: Interfaces or Prosthetics.

The first variety attempts to connect directly with the brain. The data-jack is probably the best-known, having heavily featured in works of fiction. Unfortunately, it is currently the most difficult object to implement, but it is also the most important in terms of interfacing directly with the mind. In science fiction the data-jack is the envisioned I/O port for the brain. Its job is to translate thoughts into something meaningful to a computer, and to translate something from a computer into meaningful thoughts for humans. Once perfected, it would allow direct communication between computers and the human mind.

Large university laboratories conduct most of the experiments done in the area of direct neural interfaces. For ethical reasons, the tests are usually performed on animals or slices of brain tissue from donor brains. The mainstream research currently focuses on electrical impulse monitoring, recording and translating the many different electrical signals that the brain transmits. A number of companies are working on what is essentially a «hands-free» mouse or keyboard. This technology uses these brain signals to control computer functions. These interfaces are sometimes called *Brain-Machine Interfaces* (BMI).

The second variety of cyberware consists of a more modern form of the rather old field of prosthetics. Modern prostheses attempt to deliver a natural functionality and appearance. In the sub-field where prosthetics and cyberware cross over, experiments have been done where microprocessors, capable of controlling the movements of an artificial limb, are attached to the severed nerve-endings of the patient. The patient is then taught how to operate the prosthetic, trying to learn how to move it as though it were a natural limb.

In conclusion, I would like to point out that, despite our current technological progress, humanity is still far away from full understanding of the functions of our brain and body. Cybernetic implants will be a breakthrough

in the human history. They will provide humanity with previously unseen possibilities, which will demand great responsibilities as well. The path to the future is open and it's only up to us to decide what the life will look like tomorrow.

GEOHERMAL ENERGY AS A RENEWABLE ENERGY SOURCE

Слюняев В.О.

Научный руководитель: В.В. Воронова, ст. преподаватель
*(Муромский институт (филиал) «Владимирский
государственный университет им. А.Г. и Н.Г. Столетовых»)*

Geothermal energy is thermal energy generated and stored in the Earth. Thermal energy is the energy that determines the temperature of matter. Earth's geothermal energy originates from the original formation of the planet (20%) and from radioactive decay of minerals (80%).^[1] Resources of geothermal energy range from the shallow ground to hot water and hot rock found a few miles beneath the Earth's surface, and down even deeper to the extremely high temperatures of molten rock called magma. The adjective geothermal originates from the Greek roots γη (ge), meaning earth, and θερμότης (thermos), meaning hot.

The purpose of the report is to consider geothermal energy and to study advantages of this alternative energy source.

Geothermal power is cost effective, clean, reliable, sustainable, and environmentally friendly,^[2] but has historically been limited to areas near tectonic plate boundaries. Recent technological advances have dramatically expanded the range and size of viable resources, especially for applications such as home heating, opening a potential for widespread exploitation. Geothermal wells release greenhouse gases trapped deep within the earth, but these emissions are much lower per energy unit than those of fossil fuels. As a result, geothermal power has the potential to help mitigate global warming if widely deployed in place of fossil fuels. This is advantages of geothermal power.

The Earth's geothermal resources are theoretically more than adequate to supply humanity's energy needs, but only a very small fraction may be profitably exploited. Drilling and exploration for deep resources is very expensive. Forecasts for the future of geothermal power depend on assumptions about technology, energy prices, subsidies, and interest rates.

LITERATURE

1. *Turcotte, D.L., Schubert, G. (2002), «4», Geodynamics (2 ed.), Cambridge, England, UK: Cambridge University Press, pp. 136–137, ISBN 978-0-521-66624-4.*

2. *William E. Glassley. Geothermal Energy: Renewable Energy and the Environment CRC Press, 2010.*

LEAN PRODUCTION

Sychenkova E.

Scientific adviser: Musina Elena, English teacher
(*Kazan National Research Technical University
named after A.N. Tupolev*)

Lean production is the concept of management created in the Toyota company and based on steady aspiration to elimination of all types of losses. A starting point of lean production is the value for the consumer. Its value is the utility for consumer.

The core of Lean production is process of elimination of losses. Losses are any actions which consume resources, but don't create value for the consumer. Losses in Japanese are called «muda» (мумда). For example, it is not absolutely necessary for the consumer that a finished product or its details lay in a warehouse. Nevertheless, warehouse expenses and other indirect expenses are shifted on the consumer at a traditional control system. Everything that doesn't add value for the consumer, is classified as a loss, and should be eliminated.

Tayiti Ono (the father of the Toyota company and lean production) allocated 7 types of losses:

- overproduction losses; time losses because of expectation; losses at unnecessary transportation; losses because of superfluous stages of processing;
- losses because of superfluous stocks; losses because of unnecessary movements; losses because of release of defective production.

Instruments of lean production:

1. «Just-in-time» is a concept according to which details appear on the production line strictly while it is necessary.

2. «Dzidoka» is an embedding of quality. «Dzidoka» prevents production of defective products.

3. «Kanban» is a system, which let realize a «just-in-time» principle in production.

4. Concept «5S» is a system of rationalization of a workplace.
5. «Kaydzen» is a Japanese philosophy focused on continuous improvement of processes of production.
6. «Poke Yoka» is a method of prevention of mistakes.

USING RECOMBINANT ADENOVIRUSES ENCODING VASCULAR ENDOTHELIAL GROWTH FACTOR AND GLIAL CELL – DERIVED NEUROTROPHIC FACTORS IN GENE-CELL THERAPY

Usmanov R.K., Cherenkova E.E.

Scientific advisor: A.A. Rizvanov, PhD in biology, associate professor,
N.A. Konstantinova, The Head of Foreign Languages Department
Candidate of Pedagogical Sciences, associate professor
(Kazan (Volga region) Federal University, Kazan National Research
Technical University named after A.N. Tupolev)

One of the most important issues in gene therapy is the design of appropriate vectors for the transfer of genetic information. Viruses represent a natural biological system of gene transfer into eukaryotic cells. Improvement of cloning technology has led to the creation of viral vectors used for expression of recombinant proteins for the treatment of genetic diseases, enhancing the regenerative potential after tissue trauma, the production of vaccine (antigene expression), the stable production of antibodies *in vivo*, cellular transduction and reprogramming of human somatic cells into induced pluripotent stem cells, etc.

Adenoviral vectors efficiently transfer genes into both dividing and in quiescent cells, they do not integrate into the genome, provide high viral titers of and a high level of transgene expression *in vivo* and *in vitro*.

The aim of our study was the creation and purification of recombinant adenoviruses expressing the neurotrophic and neuroprotective factors (vascular endothelial growth factor VEGF₁₂₁ and VEGF₁₆₅, glial-cell – derived neurotrophic factor GDNF). Cloning was performed on Gateway Technology (Invitrogen, USA), based on the site-specific recombination between *att* sites of the donor plasmid (pENTR-VEGF₁₂₁, pENTR-VEGF₁₆₅, pENTR-GDNF) and the destination vector (pAd/CMV/V5-Dest). Transfection of HEK293A cell line (human embryonic kidney 293) by recombinant plasmids (pAd – VEGF₁₂₁, pAd – VEGF₁₆₅, pAd – GDNF) resulted in efficient expression of recombinant genes, which was confirmed by immunofluorescent analysis with using specific antibodies, and obtaining high titer viral particles. Thus, the recombinant adenoviruses expressing neuroprotective

and neurotrophic factors VEGF121, VEGF165, and GDNF were obtained. Later these viruses will be used in experiments *in vivo* and *in vitro* for the development of methods for gene and gene-cell therapy needed especially for treatment of various human diseases, including neurodegenerative ones.

GEO-INFORMATION APPROACH TO THE STUDY OF ROMASHKINO OIL FIELD GEODYNAMICS

Usmanov S.A., Sharipov B.R.

Scientific advisor: K.S. Grigorieva, Foreign Languages Department lecturer; I.N. Plotnikova PhD in Geology and Minerology, professor
*(Kazan National Research Technical University
named after A.N. Tupolev)*

Geodynamic processes have an immediate influence on fluid dynamics, for that version they are of significant importance in the formation and reformation processes of oil and gas deposits.

The object of our analysis was Romashkino oil field, which is confined to the anticlinal structure of the arch part of the South Tatar Arch. The initial data in our project include the series of paper maps, which contain location of the intersection of production and injection wells with the kynov horizon at the Romashkino oil field and with a 1:50,000 scale; maps of exploration wells in Tatarstan and geological engineering information from the TatSRPI's report, which contains the flow rates' inversions data of the well's production activity.

Inversion occurs as a periodic increasing of the flow rates which is not caused by the external special influence on the well, against the long-term production activity's decreasing by the decreasing of oil's flow rates.

While analyzing the data we identified the wells where hydrocarbon feed process was observed with the highest probability based on several criteria.

Using modern GIS technologies we have compared the plots, where anomalous wells are located, with a block structure of the basement and the sedimentary cover, and with the deconsolidated and fluid's penetrability zones of the crystalline basement.

We used ArcGis and EasyTrase software packages for analysing tabular data array.

Romashkino oil field's map was vectorized by using the EasyTrase and when we assigned the attribute, which contains a number, to each object.

After that the project was exported to ArcGIS and data obtained geographic coordinates.

We added the geological and engineering data, which is contained in external tables, and obtained the following attributes for the testing wells: the year of commencement of operation, the period of inversion, the ratio of flow rates before and after inversion, the oil flow rate, which is more than 100 tons/day for more than 5 years and others.

We created a series of maps with wells location, with a flow rate's inversion by the year (1957-1998) for Minnibayevo area and by the five-year intervals for Minnibayevo area separately, and for the Romashkino oil field.

The maps of the inversion's density were built by the interpolation from the values of the ratio of oil flow rates before and after the inversion in the wells.

These data was selected as a characteristic of the inversion strength.

Thereby we created convenient and informative geodata base using GIS technology (9906 wells), which will be used for further analysis of the entire volume of the geologic engineering information.

Complete and comprehensive interpretation of a series of maps, created by ArcGIS software package, is in progress.

Firstly an analysis of the location of arrangement of the production wells where inversion of oil production in the process of production activity occurred once or more was conducted.

After this, we compared their location with the block structure of crystalline basement and sedimentary cover.

We noticed that the wells were grouped in linear- elongated zones along the faults; there is an affinity of these wells to certain parts of small-sized blocks.

Development of scientific and practical research in this sphere is of great importance as it can change the strategy and methodology of geological prospecting on the one hand and of the exploration of hydrocarbon deposits on the other hand.

ERROR CONTROL CODING IN EXTERNAL STORAGES

Fazulyanov F.M.

Scientific advisors: L.N. Shuvalov, PhD in Engineering
N.A. Konstantinova, Department Head of Foreign Languages
*(Kazan National Research Technical University
named after A.N. Tupolev)*

Error detection and correction or error control are techniques that enable reliable delivery of digital data over unreliable communication channels. Many communication channels are subject to channel noise, and thus errors may be introduced during transmission from the source to a receiver. Error detection

techniques allow detecting such errors, while error correction enables reconstruction of the original data. The general idea of error control coding is to add some extra data to a message, which receivers can use to check condition of the delivered message, and to recover data determined to be damaged. Extra data is added by unit named coder, and it is one of the main units of transmitter. In receiver unit named decoder recovers the original data by using extra data.

There are many error control techniques, and each of them has advantages as well as disadvantages. Therefore error control coding technique is selected on a basis of communication channel characteristics, such as SNR (signal-noise ratio), data transmission rate, transmitter power etc.

Today computer technologies develop rapidly. There is sharp increase in computing systems performance and data exchange rate, but in the same time there is increase of electromagnetic noise intensity. Noise intensity increase causes increase of BER (bit error rate) so data reliability decreases. The most efficient ways to pretend this process is using more advanced error control codes. Therefore problems of error control coding become more urgent.

The major task of this project is the development of new detection technique with following features:

- Better speed and detection performance in comparison with SOVA (Soft-output Viterbi-algorithm) and BCJR (Bahl-Cocke-Jelinek-Raviv) algorithm
- Acceptable error-rate performance degradation
- Simple implementation

The last feature is the main requirement for detection technique development for multichannel storage.

New detection technique development requires the following tasks to be solved:

- Current error control codes noise immunity observation
- Current detection and decoding techniques error-rate performance observation
- New detection and decoding technique requirements definition
- New detector block diagram development
- Implementation of new detection and decoding technique

New detection technique development is very laborious process. Therefore it requires the use of stage-by-stage approach. The work consists of five main stages:

1. Simulation and noise immunity estimation of the current error control codes, such as RLL (Run Length Limited) codes and its modifications, RS (Reed-Solomon) codes etc.

2. Simulation and error-rate, speed, detection performance estimation of the current detection and decoding techniques, such as SOVA and BCJR algorithm.

3. The obtained data is a basis for the definition of new technique requirements.

4. Development of the detector block diagram with the description of all functional units

5. On the grounds of all preceding stages electrical schematic is developed. According to the schematic diagram detector is assembled and performance test is conducted. With the help of the received testing data the detector design is advanced.

The first stage already has been completed. At this stage we have simulated the process of reading the data from magnetic storage, estimated the noise immunity of RLL (1, 7), RLL (2, 8), RLL (2, 10), RLL (2, 16) codes.

DIE FÜHRUNG IN DER GRUPPE: SOZIOLOGISCHER UND PSYCHOLOGISCHER ASPEKT

Fajzullina A.F.

Wissenschaftsleiter: A.M. Bulatova, Lehrer
*(Kasaner nationalen technischen Forschungsuniversität
von A.N. Tupolev)*

Gesellschaftliche Arbeitsteilung in Zusammenhang mit der Gesellschaftskooperation verschiedener Formen der menschlichen Tätigkeit machte das Problem der Führung zu einem aktuellen Problem, dessen Lösung sich ständig in Form und Inhalt veränderte. Der Führer (von eng. Leader – Leiter, Erster) – die Person in einer Gruppe, die große anerkannte Autorität besitzt und die über den Einfluß verfügt.

Die Untersuchungen im Bereich der Führungspraxis brauchen heutzutage sowohl Analyse, als auch Verständnis der Werte. Die Führung ist eine Werttätigkeit. Manchmal ist es notwendig, dass man die Menschen auf etwas lenkt oder sogar einen Befehl gibt. Aber am häufigsten brauchen sie Begeisterung. Als Werte der Führung gelten Ausbildung, Begeisterung und Entwicklung der anderen Menschen. Das Ziel meiner Arbeit ist die Untersuchung des soziologischen und psychologischen Aspekts der Führung und ihrer Besonderheiten. Die Frage bleibt offen: welche Eigenschaften der Führung sind hauptsächlich und welche von ihnen sind nebensächlich.

Um die Haupteigenschaften der Führung festzustellen, wurde eine Umfrage unter den Studenten der Gruppe 7301 gemacht. An der Umfrage nahmen 13 Studenten teil. Ihre Aufgabe war die Eigenschaften des idealen Führers zu schreiben, die sie für die bedeutendsten halten. Als Ergebnis der Umfrage wurde folgende Information bekommen.

Alle Eigenschaften des Führers kann man in 3 Kategorien teilen:

- persönliche Eigenschaften;
- professionelle Eigenschaften;
- organisatorische Eigenschaften.

Laut Befragten stehen die persönlichen Eigenschaften im Vordergrund. Dazu gehören Verantwortung, positive ethische Eigenschaften, Geselligkeit, Charisma. Zu den professionellen Eigenschaften gehören Sachlichkeit, Belesenheit, Zielstrebigkeit. Zu den organisatorischen Eigenschaften gehört man Pünktlichkeit, Geschäftsaktivität des Führers.

Charisma wurde, wie sonderbar es auch scheinen mag, nur einmal erwähnt. Unter Charisma versteht man eine solche besondere Eigenschaft, wenn der Mensch die anderen Menschen effektiv beeinflussen kann. Die Verantwortung ist die persönliche Willenseigenschaft, die in der Kontrolle der menschlichen Tätigkeit besteht. Ethische Eigenschaften haben einen großen Erfolg unter den Befragten, denn sie haben auch eine wichtige Bedeutung, und zwar sie sind wesentlich und konstitutiv. Die Geselligkeit erwähnte man nur einmal, obwohl das eine der wichtigsten Eigenschaften nicht nur des Führers sondern auch jedes Menschen ist. Der gesellige Mensch kann seine Meinung ohne Anstrengung und innere Befangenheit äußern. So wird die Führung in der Gruppe mit den bestimmten psychologischen Eigenschaften der Person versorgt und mit der Hilfe der Macht und Einwirkung unterstützt. Das bedeutet, dass der psychologische Aspekt eine wichtige Rolle in der Entstehung des Phänomens der Führung spielt. Und dieser Aspekt ist ein notwendiger Bestandteil der Führung.

Im Ergebnis der Umfrage kann man folgende Schlußfolgerung machen: die Studenten der Gruppe 7301 schätzen die psychologischen Eigenschaften der Führung mehr als die soziologischen Eigenschaften.

FOCUSED APERTURE ANTENNAS IN THE FRESNEL ZONE

Khalikova K.N.

Scientific adviser: L.U. Valiyeva, associate professor
*(Kazan Research National Technical University
named after A.N. Tupolev)*

In this paper focused aperture antenna to focus the microwave power in the radiation near field region is presented. Fresnel zone antennas, in comparison with array antennas, reflector antennas, conventional focused antennas, take the advantage of design simplicity as well as lower sidelobe levels (SLL) in both axial and transverse directions.

Antennas are commonly characterized in terms of their far field radiation patterns. However, in some applications, antennas are specified to focus microwave power in their radiating near field regions. These antennas, called focused antennas, are of interest in medical, microwave power transition and some other applications.

A Fresnel zone consists of a set of radial concentric strips, arranged on a flat surface, which alternate between reflective and non-reflective surfaces (Fig. 1). If the zones are spaced so that radiating waves from all the zones arrive in phase at the desired focus point, there will be a constructive interference. When these zone arrangements are illuminated by a source, like a horn antenna located at the focal point of the geometry and a $\lambda/4$ back plate is placed behind the Fresnel Zone plate, all of the rays impinging on the reflector surface will add up in phase at the focus point after reflecting by the strip rings and the back plate.

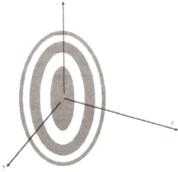

Fig. 1 Fresnel zone

In the Fresnel zone the field dependence of the distance does not have the character of a spherical wave. The radiation pattern depends on the distance from the antenna. This is explained by the fact that the phase relationships between the fields of the various elements of the antenna are changed with the distance. In this case the ratio of the amplitudes of the field of various elements also varies with the distance. For the antenna focused on infinity the near-field radiation zone is considered as the Fresnel zone by analogy with optical terminology.

For the analysis of the field structure in the Fresnel zone we have considered the radiation linear aperture antenna in the transverse and longitudinal plane. The structure of the electromagnetic field in longitudinal plane is illustrated by Fig. 2, while the structure of the electromagnetic field in transverse planes is shown in Fig. 3.

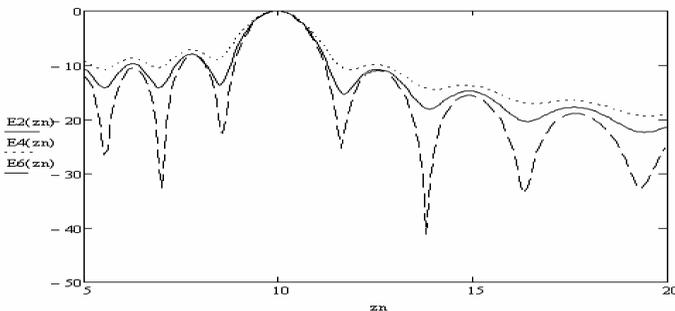

Fig. 2. Electromagnetic field in longitudinal plane

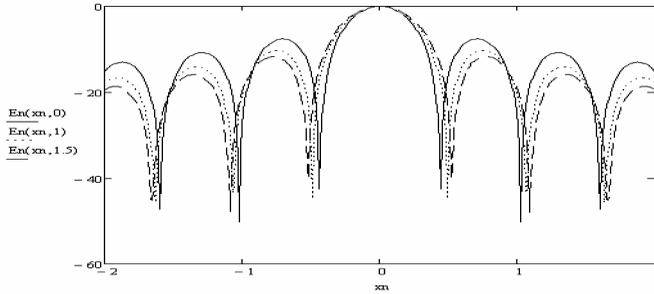

Fig. 3. Electromagnetic field in transverse plane

Thus a new method in designing Fresnel zone antennas to produce a beam focused on the near field region of the antenna was presented. Unlike array antennas or parabolic reflectors, which are conventional choices for the beam focusing purpose, the new configuration got the benefits of simplicity in design and manufacturing process. In addition, simulation results give lower sidelobes and forelobes for this Fresnel zone antenna in comparison with aperture antenna focused on the far-field zone.

WIMAX TECHNOLOGIES

Hasanov A.S.

Scientific advisor: D.A. Tishkina, PhD in linguistics, associate professor
*(Kazan National Research Technical University
 named after A.N. Tupolev)*

WiMAX (Worldwide Interoperability for Microwave Access) is a communication technology for wirelessly delivering high-speed Internet service to large geographical areas. WiMAX revision provides bit rates up to 40 Mbit/s with the 2011 update up to 1 Gbit/s for fixed stations. It is a part of a “fourth generation,” or 4G, of wireless-communication technology, WiMax far surpasses the 30-metre (100-foot) wireless range of a conventional Wi-Fi local area network (LAN), offering a metropolitan area network with a signal radius of about 50 km (30 miles). WiMAX is based upon IEEE Std 802.16e-2005, approved in December 2005. It is a supplement to the IEEE Std 802.16-2004, so the actual standard is 802.16-2004 as amended by 802.16e-2005.

Colibry Comstar is one of the first examples of Wimax development in Russia today. It includes such special gadgets as USB modem, Wi-spot for Wi-Fi translation and special laptops with built-in Wimax Internet.

THE OPTIMIZATION OF ELECTRIC POWER NETWORKS WITH THE HELP OF DYNAMIC PROGRAMMING

Tsarev V.E.

Scientific adviser: N.A. Konstantinova, PhD, professor
(Kazan National Research Technical University
named after A.N. Tupolev)

In time of reforming of Russian electric energy complex the Russian government began to calculate costs for electrical power network. Foreign companies pay great attention to special math algorithms for investigation of new methods which can help to optimize costs and quality of power transmission.

The regional electrical networks fail more often. They are considered to be the most problematic type of network. As a consequence electric consumers suffer.

Of course, the main cause of failures is construction or repair works near the electric circuits. (Artificial factors).

The second cause of failures is natural factors. For example, old tower constructions, trees near the circuits and others.

Engineers of Moscow National Research Technical University (Moscow Power Engineering University) completed a Guidance document which reflects the quantity of possible outages during natural factors affecting the electric network.

The goal of my master's thesis is to use the method of Bellman in the process of optimization of electric power networks. I studied the problem from different angles. Firstly I investigated the problem under the condition where amount of funds has limited.

Here we consider only one side of the problem.

R is the cost for reduction or eliminating causes of failures.

$$R = \sum r,$$

r – the cost for reduction or eliminating one cause of failure.

$P(R)$ – the quantity of failures on electric power network with R costs.

$$P(R) = \dot{I}p(r),$$

$p(r)$ – the quantity of eliminating failures on electric power network with r cost.

After transformation of the equation of Bellman we get the following recurrent expression

$$P_k(R_k) = \min \left\{ p_k(r_k) \times P_{k-1}(R_{k-1}) \right\}.$$

Example

We have the main grid with 3 consumers and a table with costs for eliminated failures.

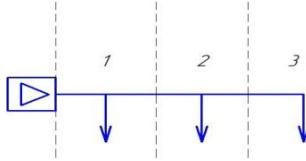

Table 1

R	$p(R)1$	$p(R)2$	$p(R)3$
0	2,9	2,6	3,1
1	2,7	2,4	2,1
2	2,1	1,8	1,5
3	1,4	0,9	1,3
4	0,4	0,4	1,0
5	0,2	0,2	0,8
6	0	0	0

Firstly we should review the 2nd and the 3rd parts.

Table 2

R	r	$p(r)2$	$p(r)3$	$p(r)2*3$	Optimum
0	0	2,6	3,1	8,06	
1	0	2,6	2,1	5,46	5,46
	1	2,4	3,1	7,44	
2	0	2,6	1,5	3,9	3,9
	1	2,4	2,1	5,04	
	2	1,8	3,1	5,58	
3	0	2,6	1,3	3,38	2,79
	1	2,4	1,5	3,6	
	2	1,8	2,1	3,78	
	3	0,9	3,1	2,79	
4	0	2,6	1	2,6	1,24
	1	2,4	1,3	3,12	
	2	1,8	1,5	2,7	
	3	0,9	2,1	1,89	
	4	0,4	3,1	1,24	

Table 2

R	r	p(r)2	p(r)3	p(r)2*3	Optimum
5	0	2,6	0,8	2,08	0,62
	1	2,4	1	2,4	
	2	1,8	1,3	2,34	
	3	0,9	1,5	1,35	
	4	0,4	2,1	0,84	
	5	0,2	3,1	0,62	

After using the recurrent expression we conclude that the optimal decision for the 2nd and the 3rd sites should include investing in the 2nd site.

Secondly we should review the 1st site with the 2nd and the 3rd. The results of this are given in the table 3.

Table 3

R	r	p(r)1	p(r)2*3	p(r)1*2*3	Optimum
0	0	2,9	8,06	23,374	
1	0	2,9	5,46	15,834	15,834
	1	2,7	8,06	21,762	
2	0	2,9	3,9	11,31	11,31
	1	2,7	5,46	14,742	
	2	2,1	8,06	16,926	
3	0	2,9	2,79	8,091	8,091
	1	2,7	3,9	10,53	
	2	2,1	5,46	11,466	
	3	1,4	8,06	11,284	
4	0	2,9	1,24	3,596	3,224
	1	2,7	2,79	7,533	
	2	2,1	3,9	8,19	
	3	1,4	5,46	7,644	
	4	0,4	8,06	3,224	
5	0	2,9	0,62	1,798	1,612
	1	2,7	1,24	3,348	
	2	2,1	2,79	5,859	
	3	1,4	3,9	5,46	
	4	0,4	5,46	2,184	
	5	0,2	8,06	1,612	

From table 3 we can conclude that the best distribution of funds is the investment all funds in the first site. In this case we will get the minimum quantity of failures on electric power network.

СЕКЦИЯ 3

**РОЛЬ ИНОСТРАННОГО ЯЗЫКА
В ОБРАЗОВАТЕЛЬНОМ ПРОСТРАНСТВЕ**

CONVERSION IN THE ENGLISH LANGUAGE

Aphanasyeva K.S.

Scientific adviser: R.Z. Zabbarov, PhD, associate professor
*(Kazan National Research Technical University
named after A.N. Tupolev (Leninogorsk Branch))*

The most common categories in the grammar of each language are the parts of speech. The problem concerning the nature of the parts of speech and the principles of selection in different languages is one of the most controversial issues of general linguistics. There are lexical-semantic, morphological and syntactic criteria for the classification of parts of speech.

The absence of the morphological indicators of parts of speech in English is considered to be the major cause of wide spreading of conversion in the English language. Conversion enriches the vocabulary of the language.

Conversion is associated with differences in the paradigm of the word. Thus, conversion is a morphological and syntactic type of word formation, as noted by many researchers, such as A.J. Zagoruiko, H. Marchand, O.D. Meshkov. However, this is not an exact description of conversion as it is also a semantic process.

The conversion relations can occur not only between members but also among a large number of words, there may be a chain of two or more words being in the relations of derivative. Thus, A.A. Ufimtseva outlines a chain of two, three, four, five and six members. Conversion of transitive and intransitive verbs Vt > Vi is also taken into account and vice versa. For example:

1) The two membered: Vt-N: rescue - You who are free, rescue (Vt) the dead (D. Ignatov) God who kills us, come to our rescue (n) (Crayencour);

2) The three membered: Vt-Vi-N: mistake – Don “t mistake (Vt), my meaning; We mistook (Vi) her for her sister; Among all forms of mistake (n), prophecy is the most gratuitous (G. Eliot);

3) The four membered: Vt-Vi-Adj-N: trim - He trimmed (Vt) me at chess; The coat was trimmed (Vi); Your car looks trim (Adj); Your hair needs a trim (n);

4) The five membered: Adj-Adv-N-Vt-Vi: right – Always do what is right (Adj) and honorable; In this case he acted right (Adv); They were in the right (n) about this historical question; He righted (Vt) the car in a few seconds; The raft righted (Vi) in a few seconds;

5) The six membered: Adj-N-Adv-Prep-Vt-Vi: round – There was a round (Adj) table; He was eliminated in the first round (N); The racing track is two miles round (Adv); The story is built round (Prep) a good plot; Amazement rounded (Vt) her eyes; Our talk gradually rounded (Vi) into a plan for improving the organization.

In the conversion relations may be the word of any part of speech. In modern English the first group of words formed by conversion is verbs. For example, they may be formed from any noun: an echo – to echo; a can – to can; a nail – to nail. Verbs from adjectives are formed by conversion less frequently than from nouns, but nevertheless there are a lot of them in the language.

The formation of nouns from verbs is also a widely used type of conversion in Modern English. These nouns are the second large group formed by conversion. For example: to climb – climb; to cry – cry; to mistake – mistake.

So, we can conclude that in the English language in the conversion relations may be the word of any part of speech, but the main group consists of verbs and nouns. The most productive model of the English language is a model $N > V$.

NEOLOGISMEN IM GEGENWÄRTIGEN DEUTSCHEN WORTSCHATZ

Achmadullina A.F.

Wissenschaftliche Leiterin: L.I. Gisatullina

(Kasaner Staatliche Technische Universität namens A.N. Tupolew)

Mit der Frage des gegenwärtigen deutschen Wortschatz hat sich Dalibor Zeman in seinem Beitrag für den Österreichischen Nationalkorpus AV in Wien befasst. Jede Sprache bildet ein geordnetes System, das ständig im Bewegung ist, vor Allem seine lexikalische Ebene. Die Wortschatzentwicklung ist ein dynamisches Prozess, der durch die sozioökonomische Situation beeinflusst wird. In seinem Beitrag hat sich Dalibor Zeman der Entwicklung im deutschen Wortschatz in den 90er Jahren des 20.Jht. gewidmet. In dieser Zeit haben sich viele gesellschaftliche und politische Veränderungen in Deutschland ereignet, die

die Entwicklung des deutschen Wortschatzes stark beeinflusst haben. Es sind viele neue Wörter, sog. Neologismen und internationale Wörter aufgetaucht.

Zu den Ebenen, auf denen diese neuen Wörter entstanden sind, gehören vor Allem Politik, Wirtschaft, öffentliche Kommunikation, neue Technologien usw. Das betrifft nicht nur den deutsche Wortschatz, sondern auch andere Sprachen, weil es ein allgemeiner Prozess ist.

Im deutschen Wortschatz geht es vor Allem um neue Benennungen, die auf Grund folgenden Umstände entstanden sind:

1. Politische Veränderungen in Deutschland (z.B. *Ostalgie, Ossi*)
2. Übernahmen aus anderen Sprachen (z.B. *outdoor, Notebook*)
3. Kalkulation (z.B. im Deutschen *Maus* nach dem Engl. *Mouse* für das Computerzubehör)
4. Wortbildung (*mailen* von *Mail*)

Die neu gebildeten Wörter werden nicht nur von der jüngsten Generation gebraucht, sondern auch in vielen wissenschaftlichen Bereichen (Computerbereich, Ökonomie, Finanzen oder Sport). Zeman widmet sich dabei auch dem soziolinguistischen Gesichtspunkt und gibt dabei an, das die jüngste Generation die neuen Wörter meistens zwanglos benutzt (z.B. *kidnapen, checken, googlen*), wobei die mittlere und ältere Generation die Anglizismen nur im Beruf benutzt (*Meeting, Briefing*).

Am wesentlichsten tauchen neue Wörter auf, wenn es nötig ist neue Sachverhalte zu benennen. Hier geht es vor Allem um Übernahmen aus dem Englischen (z.B. *downloaden*). Weiter gibt es sog. Europäismen, eine zahlreiche Gruppe von Neologismen, die in mehreren Sprachen auftreten (z.B. *r Boom, s Management*). Zeman stellt auf Grund der Exzerption einiger deutschen Texte (Prager Zeitung, Der Spiegel, Die Presse u.a.) Beispiele der oft verwendeten Neologismen dar. Als aktuelle Bereiche gibt er Ökonomie, Computertechnik und Sport an:

1. Ökonomie
s Onlinebanking, s Onlineshopping, r Online, r,s E-Commerce, s E-Cash, s Management-Buy-out, r Shareholder, r Shareholdervalue, e Gegenfinanzierung, e Cash-and-carry-Clausel, e Einkaufsmall
2. Computertechnik (verbunden mit neuen Kommunikationsmitteln)
Simsen, s E-learning, r Superhighway, e IT (IT-Inverstition, IT-Infrastruktur, IT-Branchen-Magazin), r Chat (chatten, r Chatroom, s Chatforum), e Suchmaschine, e DVD, surfen, online, offline, e E-mail, s Notebook
3. Sport und Unterhaltung
s Rafting, s Inlineskating (inlinen, r Inliner, r Inline), s Multiplex, e Spaßkultur, s Get-together, e Lateshow, s Blinddate, chillen, e Girlpower

Zu den erhöhten Tendenzen in der deutschen Lexik gehören auch Neologismen, die mit Hilfe von Präfixen wie z.B. *mega-*, *maxi-*, *mini-*, *super-*, *ultra-* u.a. (*r Megahit*, *e Superidee*, *etw. ist mega-in*, *mega-out*), oder *bio-* und *cyber-* (*r Bioladen*, *r Biobauer*, *Cyberspace*, *Cyberkriminalität*, *Cyberpunk*). Zu weiteren deutschen Neologismen gehören auch sog. Akronyme (Kurzwörter), die aus den Anfangsbuchstaben der Mehrwortausdrücke gebildet und international bekannt sind (*MP3*, *IT*, *SMS*, *DVD*, *SARS* u.a.)

Da man die Neologismen in die Texte eingliedern muss, werden fremdsprachige lexikalische Einheiten den Deklinations- und Konjugationsparadigmen angepasst und eignen sich die entsprechenden Endungen an (*du recyclest*, *des Piercings*, *downgeloadet*, *die Handys*, *der boomende Immobilienmarkt*).

ЛИТЕРАТУРА

1. Немецко-русский словарь Duden: словарь / В. Ямшанова, Н. Абозина, Т. Сивак, Т. Смирнова, Л. Сузральская, С. Хурякова; под ред. Б. Альзлейбен. – СПб.: Питер, 2005. – 1200 с. – ISBN 5-94684-115-7, 3-411-04665-1.

2. *Zeman, Dalibor*: K otázce neologismů v současné nimecké slovní zásobě. *Cizi jazyky*, Nr. 2, 2006/2007, Fraus. S. 56-58.

FACHTEXT UND TERMINI IN DER MODERNEN DEUTSCHEN SPRACHE

Bagaveeva A.R.

Wissenschaftliche Leiterin: L.I. Gisatullina, der Lehrer
(*Kasaner Staatliche Technische Universität namens A.N.Tupolew*)

Fachsprache ist durch fachlichen Texte geprägt. Aber wie erkennt man einen Fachtext? Lothar Hoffmann definiert den Fachtext als: «Instrument und Resultat der im Zusammenhang mit einer speziellen gesellschaftlichproduktiven Tätigkeit ausgeübten sprachlich - kommunikativen Tätigkeit; er besteht aus einer endlichen, geordneten Menge logisch, semantisch und syntaktisch kohärenter Sätze (Texteme) oder satzwertiger Einheiten, die als komplexe sprachliche Zeichen komplexen Proposition im Bewusstsein des Menschen und komplexen Sachverhalten in der objektiven Realität entsprechen». [1] Ein Fachtext ist auch durch Kohäsion, Kohärenz, Situationalität, Intentionalität, Intertextualität, Akzeptabilität und Informativität geprägt.

Die oben angegebenen Begriffe werden hier kurz erläutert:

Kohäsion – wie die Wörter und Sätze im Text durch grammatische und lexikalische Mittel verknüpft sind.

Kohärenz – inhaltlich-logischer Zusammenhang eines Textes.

Situationalität – die Beziehungen zwischen den Texten und Situationen, die ihre Verwendung betreffen. Die Situation des Textproduzenten unterscheidet sich auch von der Situation des Textrezipienten, d.h. dass auch andere Faktoren «von Außen her» können die Kommunikation beeinflussen.

Intentionalität – Der Sprecher oder Schreiber (Textproduzent) muss eine bestimmte Absicht verfolgen.

Intertextualität – Anknüpfung an Vorläufertexte (Prätexte), im Austausch mit anderen Texten.

Akzeptabilität – betrifft den Textempfänger (erwartet kohäsiven und kohärenten Text)

Informativität – dem Rezipienten werden neue Informationen gebracht (verbunden mit Thema-Rhema Gliederung)

Die Schaffung der neuen Termini liegt in den Händen der Techniker und Wissenschaftler. Diese Termini entstehen aber meistens aus in der natürlichen Sprache vorhandenen Mitteln, z. B. mit Hilfe der Derivation, Komposition, Konversion, Kürzung usw. Absolute Neuschöpfungen sind Ausnahme.

Für die Fachleute (Techniker, Naturwissenschaftler, Ökonome) steht aber nicht die Linguistik und Wortbildung im Vordergrund. Für sie ist die Klarheit notwendig, die wirkliche Objekte (Denotate) und deren Abbilder im Bewusstsein (Designate) abbildet.

Die Termini spielen also eine grosse Rolle für die Fachtexte, deshalb entstand eine Notwendigkeit der Terminologienormung. Die Terminologienormung bedeutet nach Ischreyt:

«Die Absicht der Terminologienormung ist, die Kommunikation zu verbessern, Mißverständnisse auszuschalten und dadurch eine größere Sicherheit im Verkehr zwischen den Partnern herzustellen». [2] Die «Wörter» werden in Fachtexten in «Termini» umgewandelt.

Diese Begriffe haben dann ihre eigene Definition, um Homonymie, Synonymie und Polysemie zu vermeiden.

Es gibt Organisationen (so genannte «Träger»), die sich mit der Terminologienormung beschäftigen, das sind:

- Nationale (DTT, DeuTerm)
- Regionale (RaDT, NordTerm, TermCat)
- Europäische (EAfT, ETIS)
- Internationale (InfoTerm, TermNet, IITF)

Deutsches Institut für Normung (DIN)

- gegründet 1916
- Hauptsitz in Berlin
- National (DIN)
- International (DIN EN ISO und DIN ISO – International Organisation for Standards)

Europäische Normungsorganisationen

- ISO
- EN

Die Zahl der Organisationen zeigt uns ganz deutlich, dass Fachtext und Termini zu einer sehr produktiven und aktiv entwickelter Zweig der modernen Sprachwissenschaft gehören. Diese rasche Entwicklung ist vor allem mit der Entwicklung der Wissenschaft, Technik und Wirtschaft verbunden.

ЛИТЕРАТУРА

1. *Hoffmann, L.*: Kommunikationsmittel Fachsprachen. Berlin: Akademie-Verlag, 1984, S. 233.

2. Zitiert nach: http://opus.bsz-bw.de/phfr/volltexte/2007/6/pdf/Meine_Diss.pdf

СОВРЕМЕННЫЙ ПОДХОД В ЯЗЫКОВОЙ ПРОФЕССИОНАЛЬНОЙ ПОДГОТОВКЕ СТУДЕНТОВ ТЕХНИЧЕСКИХ ВУЗОВ

Беднякова А.В.

Научный руководитель: Г.В. Сергеева, ст. преподаватель
*(Самарский государственный аэрокосмический университет
им. академика С.П. Королева (национальный исследовательский
университет))*

Глубокие изменения, произошедшие в последние годы в экономической, политической и культурной жизни как внутри страны, так и в области международных отношений со странами Европейского союза, азиатского региона и США, заставляют по-новому осмыслить задачи, стоящие перед высшими учебными заведениями в плане подготовки специалистов. Работа в данном направлении отражена в таких нормативных документах, как «Государственный образовательный стандарт высшего профессионального

образования», «Национальная доктрина образования до 2025 года», «Федеральная программа развития образования».

Достижение будущими инженерами в процессе подготовки в вузе профессионально востребованного уровня владения иностранным языком позволяет вести профессионально-деловые и научные переговоры с представителями других стран, работать с технической документацией и научной литературой, осуществлять производственную стажировку за границей.

Известно, что система обучения иностранному языку определяется прежде всего общественными и экономическими факторами, которые создают контекст для решения языковой политики в обществе. Педагогическая наука, находясь во взаимосвязи со всеми аспектами жизни общества, позволяет выработать подходы к осуществлению образовательной политики в области иноязычного образования.

Анализ требований, предъявляемых международными стандартами, показывает, что в них основное внимание сосредотачивается на оценке уровня развития коммуникативных умений в области непосредственного устного и письменного общения.

Современный государственный стандарт, включающий требования к образовательному минимуму содержания обучения, так же делает акцент на развитии коммуникативных умений и навыков на одном из иностранных языков.

Изучение повседневной практики преподавания иностранных языков в неязыковых вузах свидетельствует, что в центре внимания оказывается формирование умений и навыков, необходимых для осуществления профессионального общения, в основном, в опосредованном виде. Особое внимание при этом уделяется чтению и переводу профессионально-ориентированных текстов. Мало внимания уделяется знакомству с культурой стран изучаемого языка, с существующими межкультурными различиями, создающим трудности в межкультурной коммуникации. Не способствуют успешному овладению иностранным языком некоторые особенности организации учебного процесса в неязыковых вузах:

- во-первых, ограниченная сетка часов, отводимых на изучение иностранного языка;
- во-вторых, отсутствие достаточного количества современных учебников и учебных пособий;
- в-третьих, низкий уровень мотивации студентов к изучению иностранного языка, обусловленный отсутствием преемственности в системе «школа»-«вуз», когда вузовская – программа, повторяя школьную, не откры-

вает перед студентами новых перспектив и возможностей в изучении иностранного языка, как средства приобретения новых знаний.

Поэтому выпускники неязыковых вузов в своем большинстве испытывают трудности при чтении аутентичной литературы, при ведении общения на иностранном языке в диалогической или монологической форме, не говоря уже об умении составить деловое письмо или написать аннотацию профессиональной статьи.

Подготовка будущих инженеров к иноязычному общению в профессиональной деятельности будет более результативной, если:

1) на основе системного, коммуникативного и культурологического подходов будет разработана и внедрена в образовательный процесс технического вуза модель процесса подготовки будущих инженеров к иноязычному общению в профессиональной деятельности, включающая целевой, содержательный, технологический и результативный блоки, позволяющая всесторонне исследовать процесс подготовки студентов к иноязычному общению в условиях технического вуза;

2) будет выявлен и реализован комплекс педагогических условий, способствующих эффективной реализации модели процесса подготовки будущих инженеров к иноязычному общению в профессиональной деятельности:

– развитие мотивации изучения профессионально ориентированного иностранного языка, путем вовлечения студентов в проблемно-поисковую деятельность;

– организация педагогического взаимодействия за счет диалогового сотрудничества преподавателя и студентов, ориентированного на актуализацию иноязычного и профессионально-личностного развития субъектов;

– разработка и реализация методики осуществления профильно-ориентированной; коммуникации студентов, построенной на основе интеграции игровых, задачных и эвристических методов обучения; обеспечивающей индивидуальную траекторию развития готовности к профессиональному иноязычному общению у будущих инженеров.

Целесообразным представляется осуществлять подготовку по иностранному языку в течение всех 8 учебных семестров, отводимых на подготовку бакалавров.

Первый этап подготовки бакалавров по иностранному языку (I – IV семестры) должен иметь своими задачами закрепление и развитие в тесном взаимодействии умений и навыков аудирования, говорения, чтения и письма в общении на общегуманитарные темы, ознакомление с культурой стран изучаемого языка и введение в язык делового профессионального общения.

Необходимость обогащения профессионального иноязычного обучения языковым содержанием общегуманитарной тематики диктуется потребностью формирования у обучаемых более полной и объективной картины мира, обеспечивающей личностные потребности специалистов. Тематика для устной речи должна покрывать социально-бытовую, учебно-трудовую, социально-культурную, административную сферы общения в нашей стране и в странах изучаемого языка.

Уже во II–III семестрах предполагается знакомство студентов с языком профессионального общения, формирование навыков и умений делового общения. В рамках вышеуказанных сфер и тем общения целесообразным представляется обсуждать экономическую проблематику.

Второй этап (V–VIII семестры) должен обеспечивать совершенствование умений всех видов речевой деятельности в сфере профессионального общения, осознание межкультурных различий родной и иностранной культуры, овладение социокультурными основами делового профессионального общения.

В VII–VIII семестрах предполагается создание комбинированных дидактических модулей, предполагающих параллельную работу, как на родном, так и на иностранном языке. Создание подобных модулей позволит эффективно синтезировать знания из технических наук и учебного предмета «Иностранный язык», обеспечить организацию учебного процесса как единой дидактической системы, направленной на реализацию комплексных учебно-воспитательных задач и выполняющей интегративные предметно-образовательные циклы. Несомненно, разработка интегративных курсов потребует тесного сотрудничества преподавателей иностранного языка с преподавателями других дисциплин, значительной профессиональной дополнительной подготовки и тех, и других.

Доминирующей формой обучения остается практическое занятие по иностранному языку с выделением на первом этапе вводно-коррективного фонетического курса, практики устной и письменной речи, практической грамматики.

Таким образом, необходимость интеграции всех аспектов изучения иностранного языка в учебный план инженеров, а также использование приведенных рекомендаций, представляются очевидными, так как в связи с интеграцией современной России в мировое социально-экономическое пространство возрастает потребность в подготовке высококвалифицированных, компетентных специалистов, готовых вступать в профессионально-деловую коммуникацию с зарубежными партнерами.

ЛИТЕРАТУРА

1. *Архангельский С.И.* Лекции по теории обучения в высшей школе. – М.: Высшая школа, 1974. 384 с.
2. *Галишников Е.М.* Мотивы и «антимотивы» при изучении иностранного языка // Иностранные языки в школе. 1998. – № 4. – С. 42-44.

RUSSIA AND CHINA: PRESENT TRENDS AND FUTURE PROSPECTS

Belogurova S.S.

Scientific adviser: A.V. Gavrilov, PhD, associate professor
(*Kazan National Research Technical University
named after A.N. Tupolev (KAI)*)

The evolution of relations between Russia and China since the collapse of the USSR has been, and remains, a success story. This is a remarkable example of how two big and powerful states, their difficult common past and modern challenges notwithstanding, have been able not only to manage and reconcile their differences, but to establish the relationship often referred to as a strategic partnership. Some observers view this state of affairs with concern, while others are more willing to explore the prospects, but the importance of Russian-Chinese relations for the future of Eurasia, Asia, and the global geopolitical order is almost universally accepted.

What will this lead to in the future? This is a difficult question, and can only be approached by having an understanding of the whole background to Russian-Chinese relations.

To start with, it is worth reiterating that Russia and China have apparently found a workable *modus operandi*. It is easy to understand that the official or semi-official praising rhetoric, which characterizes relations as “best historically”, “best in the last 40 years” or “best among China’s strategic relationships” does have grounds [1]. Trade volumes are growing, and the complementarity between an energy exporter and an exporter of manufactured goods plays its positive role, even if this fact alone is not sufficient to explain the trend. Russia and China share an interest in fostering good neighborly relations, in guaranteeing regional stability, and in combating terrorism and religious extremism in Central Asia.

The development of economic cooperation between Russia and China has been very limited in the post-Soviet period and remains an obvious gap in their

mutual relationship. Trade relations were at a very low level in the 1990s and only started to pick up in 2001. In the period 1992-2000 the volume of bilateral trade fluctuated between 3.8 and 6.2 billion dollars. From 2001 onwards, it increased considerably [1]. Over the past five years, Sino-Russia trade has nearly tripled in value. Trade has been mainly composed of natural resources: oil in 2010, crude and natural resources made up 48.5 percent of overall bilateral trade. China overtook Germany to become Russia's largest trading partner in 2010 [2].

Russia is not happy with the state of the bilateral trade relations. The growing turnover may be a good thing, but the deficit, the negligible share of manufactured goods in Russia's exports, and China's readiness to purchase Russian energy only if it is specially and preferentially priced, are hardly acceptable for Moscow. In turn, it makes little sense for China to import goods which are not quality-competitive compared with other options available on world markets simply in order to please the "strategic partner". But whereas Russia cannot afford to turn openly protectionist vis-a-vis China, as a non-member of WTO and center of the Customs Union, which also includes Kazakhstan and Belarus, it certainly can apply measures in order to limit imports from China, which would be painful for individual Chinese economic actors. In turn, China is likely to have a reserved attitude towards Russia's modernization, for if it were to succeed, Chinese companies would only face more competitors. The politically-driven economic agreements, like the use of national currencies in mutual trade, have a limited scope and few prospects, for if Moscow and Beijing were to seriously try making the ruble and Yuan international currencies, they would obviously act as rivals [2].

Against the background of the trade figures and Russian-Chinese economic relations generally, the level of cooperation between Russia and China in manufacturing and investment is almost negligible. At present there are 523 joint enterprises, mainly small and medium-scale businesses covering both wholesale and retail trade, with a total capital of about \$1.5 billion. In proportion to the size of the whole Russian economy, let alone the Chinese economy, this is a tiny figure.

Theoretically, Russian-Chinese relations could be consolidated by cooperation between the two countries at the level of branches of industry, or, more generally, by boosting manufacturing and investment cooperation in the defense industry and other sectors. Cooperation in these areas should be possible.

In practice, however, there are insufficient grounds to claim that relations between Russia and China will actually develop along these lines. Moscow and Beijing continue to give the impression that there are no serious problems between them, while totally ignoring the question of developing mutually-advantageous economic links.

LITERATURE

1. *Moshes, A.* Russia-China relations [Текст] / A. Moshes, M. Nojonen – Tampere: Tampereen Yliopistopaino Oy –Juvenes Print, 2011. – 123 с.
2. *Russia-China Relations* [Текст] : сборник научных статей / S. Aris, M. Neumann, R. Ortung и др. – Zürich : Forschungsstelle Osteuropa, Bremen and Center for Security Studies, 2010. – 18 с.

INFORMATIONAL TECHNOLOGIES IN TEACHING ENGLISH TO STUDENTS OF NON-LANGUAGE SPECIALTIES

Valiakhmetova R.N.

Academic Supervisor: V.I. Volchkova, associate professor
(*Kazan National Research Technical University
named after A.N. Tupolev*)

Teachers of foreign languages in non-language high schools are aware of the practical importance of modernizing the language policy and make a definite contribution to the solution of following important tasks such as:

- improving the course of the foreign language teaching (working-out training manuals);
- introducing new technologies and learning tools (such as learning discourse on the basis of written and auditory professional foreign-language texts);
- using innovative technologies such as «case-study», problem-based learning and project work;
- creating conditional situations of professional communication in the process of learning the foreign language takes place in business games, science conferences.

It is necessary to create favourable conditions for the effective language training for learners which determines the complex tasks of scientific and methodological nature implemented in the curriculum. The developing interest for educational activity depends on its content and organization of pedagogical conditions for students. The learning process should be organized so pedagogically and psychologically as to constantly cause and maintain the motivation, which is important for the English language learning experience.

Thus, teachers use informational technologies (further IT) at English lessons as a very important part of the system, which is necessary to be interested in the English language and informational resources. IT should be used in the practice of

all the subjects to provide access to new sources of information, to increase the effectiveness of individual work, to provide new opportunities for the creation, to allow to master new forms and methods of teaching. Nowadays the methodological standard of teaching foreign languages is a communicatively-oriented method, which is closest to the actual conditions, as it simulates the process of communication. Providing such conditions at the university it will facilitate the realization of this method. But with the appearance of computers in our life, there are new and more effective ways which solve these tasks. Many scientists solving this problem note that a computer - is the most appropriate means in learning of the foreign language which is aimed to interactive communication, including the larger systems of perception such as memory, attention.

Above all, informational technologies greatly enrich the educational process, fill it with new meaning, since the use of computers in the learning process has several advantages:

1. Individualization of learning – the level of difficulty of the material, the number of jobs, the time allotted to perform tasks, evaluation system, adjusting the color palette of the screen.

2. Manipulation of large volumes of information – a reference and validation, role-plays and lecture materials, tasks for independent work.

3. Unlimited number of calls to the task – it refers to each task as many times as it is necessary for high-quality learning material.

4. Immediate feedback – a computer program responds promptly to user requests

5. Interactivity – the ability of programs to dialogue with the user that is user's queries or commands.

It is necessary to master computer-screen culture in order to orientate in informational space. So the informational system, the Internet offers its users a variety of information and resources. The basic set of services may include:

- E-mail;
- Usenet;
- Video;
- own homepage on the Web-server.

In addition to, students have access to information resources and reference directories:

- yahoo!, InfoSeek / UltraSmart, LookSmart, Galaxy;
- search engines (Alta Vista, HotBob, Open Text, WebCrawler, Excite);
- chatting on the net.

These resources may be actively used in the classroom. The mastery of communicative competence and intercultural communication is impossible without

practice, and the use of the Internet resources in the classroom language is simply indispensable: a virtual environment for the Internet gives its users the possibility of authentic communication with real interlocutors on topical subjects for both sides. But we shouldn't forget that the Internet is only additional technological training and to achieve optimal results you should correctly integrate its use in the process of the teaching.

In general, the development of IT has a huge impact on the processes of education. The use of computer technology gives a teacher opportunities to vary presentation, increase students' interest in learning of foreign language, help to develop self-reliance working on projects thereby teacher can check a degree of learning on the computer. That is why today we need to pay serious attention to the use of new IT in teaching English.

LITERATURE

1. *Ляховицкий, М.В., Кошман, И.М.* Технические средства в обучении иностранным языкам. – М.: Домострой, 2008. – 542 с.

2. Современные образовательные технологии в преподавании английского языка: из опыта работы МОУ «Общеобразовательный лицей № 17» города Северодвинска. – Архангельск: Спутник, 2007. – 48 с.

ИСПОЛЬЗОВАНИЕ АНГЛОЯЗЫЧНЫХ ТЕРМИНОВ В СФЕРЕ ЭКОНОМИКИ

Волкова Я.Е.

Научный руководитель: Е.В. Кудрявцева, ст. преподаватель
(*Марийский государственный технический университет*)

Интеграционные процессы, происходящие в мире, оказывают влияние на развитие современного общества. Социально-экономические изменения становятся объектом изучения не только в политике и экономики, но и лингвистики.

Находясь в условиях в рыночных условиях, современный человек постоянно становится субъектом экономических отношений, поскольку он вынужден оплачивать услуги, осуществлять переводы, получать деньги в кассах и банкоматах. Для эффективного планирования своей жизни необходимо иметь базовые знания в области экономики, разбираться в основных экономических терминах, определенная часть которых имеет английское происхождение.

Необходимо отметить, что экономические термины представляют достаточно большую группу заимствований из разных языков. Так, например, слово «деньги» произошло от тюркского «денге» или «тенге» – так называется современная валюта Казахстана; слово «инфляция» – от английского «toinflate» (надувать), «ликвидность» – от латинского liquidus(жидкий, текучий); «банк» образовано от итальянского banco – скамья, на которых средневековые менялы раскладывали монеты. Если меняла терял доверие коллег по цеху, то его скамью разбивали – так от итальянского bancarotta - сломанная скамья - возникло слово «банкрот».

Тенденция к «американизации» жизни проявляется в «американизации» языка, что выражается в проникновении в него многочисленных англицизмов и американизмов. Анализ периодических печатных изданий («Аргументы и факты», «Комсомольская правда», «Мир новостей») и рекламных объявлений показал тенденции адаптации англоязычной лексики в современном русском языке: доминирование группы существительных с суффиксом -инг (представляющие собой герундийные формы английского языка: например, боулинг, лифтинг, роуминг), а также с суффиксом -ер (например: постер, ростер, байкер, брокер).

Заимствования из иностранных языков бывают разных типов: одни приходят в качестве наименований новых предметов, это слова – термины, «интернациональные слова», их существование в большинстве случаев оправдано, хотя значение не всегда правильно понимается в силу незнания английского языка. Среди таких слов: офшор (off-shore «находящийся на расстоянии от берега, в открытом море»); аутсаффинг (outstaffing, вывод персонала за штат; рекрутмент(recruitment, набор (подбор, наем) персонала; демпинг (damping, «снижение, уменьшение»); роуминг (toroam, «распространение; возможность широкого использования»). Эти процессы вызвано стремлением получить более чёткое наименование и стремлением к экономии усилий.

К другой группе относятся слова, имеющие синонимы в русском языке, они создают лексическую избыточность. Использование таких слов абсолютно бесполезно, более того, они наносят вред родному языку, т.к. в дальнейшем эти слова могут вытеснить из языка исконно-русские, и он потеряет свою самобытность. Слова: провайдер, риэлтор, брокер, рэкетир, абсентеизм, бонус, босс, клерк, контроллинг, лизинг, менеджер, менеджмент, мониторинг - вполне могут быть заменены русскими аналогами.

С одной стороны, проникновение англицизмов и американизмов в русскую речь представляет естественный процесс изменения языка, указывающий на улучшение отношений между Россией и другими странами, в особенности с США. По мнению специалистов, заимствование иноязыч-

ных терминов – это один из самых продуктивных способов появления терминологических наименований.

Но с другой стороны, необоснованная адаптация американской и европейской модели речевого поведения негативно отражается на функционировании и развитии родного языка и российской культуры.

INTERNET SCAMMERS: SAD AND DANGEROUS REALITY

Garaeva A. T.

Scientific adviser: A. N. Dubrovskaya, lecturer
*(Kazan National Research Technical University
named after A. N. Tupolev)*

Many of us can not imagine our life without the Internet. Social networking has been firmly established in our lives. A lot of people actively use the services of online dating agency sites. And it is here -in the social networks and dating sites – where we can come across scammers, in other words, crooks, whose purpose is extortion of money from gullible people. The scammers' victims usually become such people who are dissatisfied with their personal lives and are persistently communicating on the Internet to find his or her “second half”. Meanwhile quite successful and not stupid people are often entrapped by these crooks. Scammers almost never work alone, there is usually a well-organized structure, for which “earning” of money with the help of Internet fraud is an excellent way for personal gain.

So we consider this theme to be very topical. We can even say that Internet Swindling is an extremely dangerous and rapidly developing social phenomenon, the so called “Evil” of the present time.

The purpose of the given research work is to reveal the characteristic features of Internet dating sites scammers by means of interviewing, communicating with scammers' victims on specialized sites; analyzing documentation and comments of people in order trustful and upright dating sites visitors not to be hooked by.

In our research work we distinguish the following most common characteristic traits of an Internet scammer. Some of them are:

1. A major delusion is that the activity of fraudsters is directed only at foreign “clients”. The Russians, Belarussians and residents of other neighboring republics have been for a long time at risk of becoming scammers' victims. This applies to both: men and women.

2. A person in the first letters begins to talk about marriage, the great love, when he or she starts making bold plans for the future, convincing of his or her loyalty.

3. The letters come too often; their nature is too persistent and brave.

4. The letters are similar to the template with total surface information, mainly of pseudoromantic nature.

5. Rewriting stereotyped letters is the basic style of a scammer.

6. Fraudsters usually ask for financial aid in the first letters or after a brief acquaintance. They compose incredible tearful stories of their getting in a big trouble or just say that they have no money for a visa.

7. After money has been sent a scammer simply disappears or comes up with a sentimental story why he or she could not manage to visit you. Sometimes fraudsters can even “die” and then successfully appear on other dating sites.

8. Scammers’ photos are usually extremely beautiful and sexy to attract their “victims”.

9. Fraudsters usually send letters to their “victims” without pointing out the “victim’s” address, but the different or even indefinite one.

In conclusion we want to note that it is difficult but quite possible to identify the Internet scammers. You just need to take into account the characteristic traits of their behaviour, mentioned above in our work. There will be also useful to check the “black” lists (the Internet regularly updates the “black” list of individuals who were seen in money defrauding); to do a search by name and surname Google.com or Yahoo.com, typing “women black list” or “men black list”.

It is also necessary to talk to the scammers’ “victims” on specialized sites, listen to their advice and then make conclusions.

Summing up all information mentioned above, it is worth saying one more important thing: it is not true that only scammers “inhabit” dating agency sites, because namely here you can meet a lot of interesting, sincere and honest people. There will always be more good and decent people in the world.

ПРОБЛЕМЫ ПРИ ПЕРЕВОДЕ ИНОСТРАННОЙ СПОРТИВНОЙ ЛИТЕРАТУРЫ

Илалутдинова Л.И.

Научный руководитель: В.А. Тубальцева, канд. пед. наук, доцент
(*Поволжская государственная академия физической культуры,
спорта и туризма*)

Спорт высших достижений в настоящее время выходит на новый уровень, что обусловлено развитием инновационной сферы во всех областях

науки. Межгосударственные спортивные границы стираются, когда дело касается достижения общего высокого результата во благо спортивной науки. В таких условиях очень важно идти в ногу с передовыми странами в области спорта, для чего необходимо понимать и быть понятыми на международной арене тренировочного опыта.

Острой проблемой является перевод книг иностранных авторов на спортивную тематику на русский язык. В спортивных клубах появляется потребность в профессиональных переводчиках, помогающих облегчить контакт с иностранными коллегами, тренерами. Дело в том, что русский язык очень специфичен и является одним из сложнейших при изучении. Кроме того, спортивная лексика не стоит на месте, она с каждым днем видоизменяется, пополняется новыми понятиями, терминами, понятными только профессионалам в мире спорта.

Для переводчика, особенно спортивного, важно знать русский и иностранный языки в совершенстве для того, чтобы осуществлять очень грамотные и точные переводы. Следует отметить, что таких переводчиков мало. Очевидно, что буквально перевести с иностранного на русский язык практически невозможно, настолько отличен он от других языков. Переводчики должны не просто сделать технический перевод текста, который не требует эмоциональной окраски, а донести все нюансы передаваемой человеком спортивной информации.

Еще одна большая проблема спортивного перевода – правильная транслитерация и транскрипция иностранных имен и терминов, остающихся без перевода. Для того чтобы правильно перевести название оценки в дзюдо, которая в международном стандарте именуется «Waza-Agi», обязательно хорошо знать японский и английский язык, но непременно надо знать русскую терминологию дзюдо, где эта оценка фигурирует, как «Вазари» с ударением на втором слоге [1].

С нашей точки зрения, переводчикам настольных книг для тренеров и спортсменов следует давать комментарии, где бы указывались несколько вариантов перевода специфичной терминологии, что необходимо специалисту, так как в каждом виде спорта есть свои терминологические «изюминки». Поэтому при выборе тренировочных книг, в первую очередь следует ориентироваться на наличие у автора большого опыта работы в спортивной сфере, многолетнего опыта освещения крупных спортивных мероприятий в Европе и в мире, идеального владения разными спортивными тематиками и специфической спортивной терминологией. Ведь только при наличии большого опыта работы спортивным переводчиком и знания спорта не только с внешней стороны, но и изнутри, возможно преодолеть

существующие трудности, среди которых перевод спортивного сленга каждого вида спорта, перевод экзотических иностранных имен, знание национальных особенностей культуры.

Также считаем нужным предложить создание в высших учебных заведениях факультета иностранных языков спортивного направления. Такое нововведение поможет заполнить пробелы в лексике у тех, кто в дальнейшем планирует специализироваться на переводе спортивной литературы.

ЛИТЕРАТУРА

1. Говорить на иностранном языке о спорте нужно на «Трибуне»// Интернет ресурс: <http://perevodito.ru>
2. Спорт и технический перевод от 30.03.2011// Интернет ресурс: <http://www.rugbysport.ru>
3. Переводы в мире спорта от 10.08.2008 // Интернет ресурс: <http://www.financiallawyer.ru>

THE DIGITAL CAMERA

Ильин М.В.

Научный руководитель: И.А. Расходова, ст. преподаватель
(Казанский национальный исследовательский технический
университет им. А.Н. Туполева-КАИ)

A digital camera (or digicam) is a camera that takes video or still photographs, or both, digitally by recording images via an electronic image sensor. It is the main device used in the field of digital photography. Most 21st century cameras are digital.

Digital cameras can do things film cameras cannot: displaying images on a screen immediately after they are recorded, storing thousands of images on a single small memory device, and deleting images to free storage space. The majority, including most compact cameras, can record moving video with sound as well as still photographs. Some can crop and stitch pictures and perform other elementary image editing.

Digital cameras are incorporated into many devices ranging from PDAs and mobile phones (called camera phones) to vehicles. The Hubble Space Telescope and other astronomical devices are essentially specialized digital cameras.

It is interesting to admit, that the resolution of a digital camera is often limited by the image sensor (typically a CCD or CMOS sensor chip) that turns light into discrete signals, replacing the job of film in traditional photography. Since the first digital backs were introduced, there have been three main methods of capturing the image, each based on the hardware configuration of the sensor and color filters.

Moreover, cameras with digital image sensors that are smaller than the typical 35mm film size has a smaller field or angle of view when used with a lens of the same focal length. This is because angle of view is a function of both focal length and the sensor or film size used.

Digital cameras are made in a wide range of sizes, prices and capabilities.

Many of them have preset modes for different applications. Within the constraints of correct exposure various parameters can be changed, including exposure, aperture, focusing, light metering, white balance, and equivalent sensitivity.

Image file format is a very different too: the Joint Photography Experts Group standard (JPEG) is the most common file format for storing image data. Other file types include Tagged Image File Format (TIFF) and various Raw image formats.

In conclusion we would like to say that the optical system works the same as in film cameras, typically using a lens with a variable diaphragm to focus light onto an image pickup device. The diaphragm and shutter admit the correct amount of light to the imager, just as with film but the image pickup device is electronic rather than chemical. Most digicams, apart from camera phones and a few specialized types, have a standard tripod screw.

LEGAL PROFESSION

Kavieva D.A.

Scientific adviser: A.N. Vedina, PhD, senior lecturer
*(Kazan National Research Technical University
named after A.N. Tupolev)*

The legal profession is an occupation, with specially trained individuals, usually carried out on a reimbursable basis in accordance with accepted professional standards.

The main thing in the legal profession is the possession of evaluation logic and reasoning, the ability to show your opponent a legitimate way of solving various issues with legal implications.

The work of a lawyer is a struggle for the right, which does not always lead to victory. But the focus of professional activity can bring many skilled lawyers high moral satisfaction. The attractiveness of the legal profession is that it is a certain shade of independence.

A professional lawyer should know the contents of the law branches which include constitutional law, administrative law, civil law, family law, international law and other branches of law. A lawyer must also have the knowledge of areas of law and legislation, the Constitution, the statutes of the Federation, directive documents, supreme bodies of state representative and executive authorities, strengthen the rule of law and order and improve the management of existing legislation and practice.

However, some knowledge of the legal profession is not enough. In addition to knowledge, the lawyer must possess practical skills and abilities.

The skills are following: public speaking, conducting meetings, conversations and other forms of communication with the public.

Lawyers' tips and solutions influence the fate of ordinary people, their property and property relations, the stability of the economy, the interests of the author and inventor, investment and, finally, the order on the streets and public safety. Employees in legal professions often take very unfavorable and seriously destructive decisions for those who are involved. Lawyers' mistakes (unlawful arrest, false judgment, inaction in a situation requiring intervention, simply irrational behavior) may affect the state of law and order, the well-being of society. This feature affects the technology of the lawyers, their relationships, their psychological state.

The activities of a lawyer are characterized by a multiplicity of social relations, everyday life situations immediate resolution, resulting in all spheres of human activity that is family, work, economy, culture, social welfare, etc. And there is nothing more unprofessional for a lawyer than manifestation of indifference to the fate of man. Legal profession demands objectivity of the individual, possessing a sense of justice and compassion, and personal integrity.

The work of a lawyer is connected with the resolution of legal situations arising in life, the protection of the rights and lawful interests of individuals, society and state. Lawyer occupational life has to strike a particular case of a specific rule that is under the general rule requiring the type and extent of possible or proper behavior. The society could hardly benefit from a lawyer without not only high professional competence, but also a civil position in life.

Of course, the work of legal officials is a very responsible, hard and at the same time interesting, diverse and highly intelligent.

FPGA-SPRACHTECHNOLOGIE

Kanafin K.N.

Wissenschaftliche Leiterin: L.I. Gisatullina

(Èâsaner Staatliche Technische Universität namens A.N. Tupolev)

Programmierbare Logikbausteine bieten die Möglichkeit, digitale Schaltungen mit hoher Komplexität aufzubauen.

Heutzutage versteht man unter programmierbaren Logik Bausteinen, Bauelemente die in einer Hardwarebeschreibungssprache (Hardware Description Languages, HDL) wie VHDL oder Verilog konfiguriert werden. Zu diesen Bausteinen gehören FPGAs[1].

Wie oben bereits beschrieben ist das Field Programmable Gate Array – kurz FPGA - ein integrierter Schaltkreis der Digitaltechnik, der zum Aufbau digitaler, logischer Schaltungen dient. Im allgemeinen Sprachgebrauch sind integrierte Schaltkreise auch als „Chip“ bekannt.

Ein FPGA besteht im Wesentlichen aus einer zweidimensionalen Matrix (Array) von (programmierbaren) Logikblöcken (Configurable Logic Block) und konfigurierbaren Verbindungen (Interconnection Resources) zwischen diesen Blöcken. Es gibt noch Ein- und Ausgabeblocks (I/O Blocks) zur Kommunikation mit der Außenwelt.

FPGAs haben eine große Palette von Anwendungen. FPGAs wurden früher als „Glue-Logic“ eingesetzt. Sie dienten lediglich dazu zwei einfache miteinander inkompatible logische Schaltungen zu verbinden. Außer dieser Verbindung hatten sie keine weitere Funktion.

Durch die extreme Weiterentwicklung von FPGAs in den letzten Jahrzehnten haben sich auch die Anwendungsbereiche vervielfacht. FPGAs werden heute nicht mehr nur als “Glue- Logic” verwendet. Sie werden bei der Echtzeit – Verarbeitung von einfachen bis hin zu komplexen Algorithmen eingesetzt.

Diese Algorithmen reichen über digitale Filter bis hin zur Ausführung einer schnellen Fourier – Transformation.

FPGAs werden auch in Parallelcomputern verbaut. Es gibt FPGA-Rechner die zum Brechen kryptografischer Verfahren eingesetzt werden. Ein Beispiel für so einen Entschlüsselungsrechner ist der aus 120 FPGAs bestehende Parallelrechner COPACABANA.

Die inzwischen erreichte Anzahl von Logikblöcken erlaubt die Integration mehrerer eingebetteter Computersysteme in einen einzigen FPGA-Baustein inklusive CPU(s), Bussystem(en), RAM, ROM, RAMController, Peripherie-Controller etc. Solche kompletten Systeme werden als System on

a Chip (SoC) bezeichnet. Aber auch Protokoll-Implementierungen wie Teile des Ethernet-MAC-Layers, die Kodierung von digitalen Videosignalen, die Verschlüsselung von Daten und Fehlerkorrekturverfahren sind Anwendungsgebiete.

Die vorhandenen Logikbausteine und Verbindungsleitungen eines FPGAs (auch Programmiererelemente genannt) können so programmiert werden, dass eine bestimmte, vom Anwender gewünschte Funktion realisiert wird. Dass die Logikfunktionen „programmiert“ werden ist nicht korrekt, denn FPGAs laden keine ablauffähige Software. Stattdessen werden die auf dem FPGA vorhandenen Ressourcen so „konfiguriert“, dass sie den Wünschen des Anwenders entsprechen. Es ist also sinnvoller von einer Konfiguration des FPGA zu sprechen.

Es gibt zwei grundlegende Arten von Programmieretechnologien: Rekonfigurierbare FPGAs und nicht-rekonfigurierbare FPGAs, die nur einmal beschrieben werden können. Diese beiden unterscheiden sich in der Implementierung und im Mechanismus zur Verbindung der Logikblöcke. Rekonfigurierbare FPGAs sind die dominierende Art, da ihr Vorteil in der unbeschränkten Wiederprogrammierbarkeit liegt. Bei rekonfigurierbaren FPGAs wird die Konfiguration in Speicherzellen abgelegt.

Fazit. Der branchenübergreifende Einsatz von FPGA-Chips erklärt sich aus dem Umstand, dass FPGAs die besten Eigenschaften von ASICs und prozessorgestützten Systemen vereinen. Im Gegensatz zu ASICs bieten FPGAs hardwaregetaktete Geschwindigkeit und Zuverlässigkeit bei gleichzeitiger Kosteneffizienz. Wiederprogrammierbare Siliziumchips sind genauso flexibel, wie Software, die auf einem Prozessor ausgeführt wird. Ihre Leistungsfähigkeit wird jedoch nicht von der Anzahl der verfügbaren Prozessorkerne eingeschränkt. Im Unterschied zu Prozessoren verfügen FPGAs tatsächlich über parallele Ausführung, so dass verschiedene Verarbeitungsoperationen nicht auf die gleiche Ressource angewiesen sind. Jeder einzelne Verarbeitungs-Task wird einem dedizierten Bereich auf dem Chip zugewiesen und kann so autonom und ohne Beeinflussung anderer Logikblöcke ausgeführt werden. Auf Grund dessen wird die Leistungsfähigkeit der Anwendung nicht eingeschränkt, wenn weitere Verarbeitungs-Tasks hinzugefügt werden.

LITERATUR

1. *Schwarzenberg G.F., Zapf M., Ruiter N.V.* Aperture Optimization for 3D Ultrasound Computer Tomography. In: IEEE Ultrasonics Symposium, Seiten 1820-1823, New York, 2007.

STUDENT EMPLOYMENT: PROS AND CONS

Karaeva A. V.

Scientific adviser: A.S Krylova, PhD, associate professor
(*Kazan National Research Technical University
named after A.N. Tupolev*)

The efficiency of the system of Higher Vocational Education mostly depends on optimal combination of theoretical knowledge and practical skills, which was previously realized through the system of part-time or distance education. Recently there is a tendency of tremendous growing the number of full-time students combining work and study.

It is caused by a number of factors such as:

- the extend of commercial education;
- the reduction of grants and a number of students getting grants
- the decrease of parents' assistance connected with sharp reduction of actual income of most families
- the growth of paid recreations for students and increase in availability of prestigious goods (trendy cloths, gadgets, cars, etc);
- “previous experience” as an essential employers' requirement.

According to the survey of All-Russian centre of Public Opinion Research which was carried out in 2007 and involved 1600 respondents over 18, most Russian people (67 %) have a positive attitude to student employment. Only 24% of respondents have negative attitude.

Among positive sides of combination of work and study mentioned by the respondents are: 1) the opportunity to provide financial independence of students (45 %); 2) to gain working experience (17 %); 3) it is a good “school of live” (14 %); 4) it helps to develop responsibility and independence (10 %); 5) it allows to support parents (8 %); 6) students are involved in business, not “stupid things” (4 %); 7) it is easier to find job later (1 %).

Among negative answers the most popular are: 1) less time for study and lower level of education (42 %); 2) work draws students away from study (32%), harm for health (8 %); “they’ll have enough time for work in future” (2%).

The purpose of our research is to find out possible ways of reducing the negative influence of student employment and approaching the educational process to practical activity.

The tasks of our research are:

1. To determine the number of students combining work and study at the moment.

2. To determine positive and negative sides of student employment and its motivation.

3. To compare statistics data of 2007 with the data of our survey.

4. To find out possible ways of reducing the negative influence of student employment.

The survey which was carried out at Tupolev Kazan State Technical University in 2012 has involved 155 students from first to fourth year. Its results mostly confirm the statistics of 2007. According to our survey most students (85,2 %) have positive attitude to combination of work and study, and 42,9% of them – absolutely positive. Absolutely negative attitude have only 1,8 % of students.

47,5 % of third and fourth year students have already been combining work and study, 36,8 % of them are working on their speciality. The same number of students considers that they are getting valuable skills helpful for their future activity. As for first and second year students, this number is lower: 29,3 % of working students, half of them (45,5 %) considering getting skills as helpful for their future; most of them do not work on their speciality. 82,2 % of all respondents who do not work yet are planning to start working in the near future.

For most respondents (38,3 %) the main motivating factor for starting their work is additional earnings; the second – gaining practical skills (26,1 %), the third – financial independence (18,3 %), at that with first year students the latter dominates on the effort to gain working experience. The situation gradually changes by third and fourth year of study.

Among positive sides of student employment are mentioned financial aspect (33 %) and working experience (32,3 %). 55,7 % of interviewed students think that they could find work on speciality if they tried, but do not do it for some reason.

All working respondents are employed mostly in catering industry, in the fields of servicing, selling, entertainment, food and hospitality, which are obviously chosen because of the opportunity to work flexitime or part-time. According to the survey almost half of all respondents (46,9 %) mentioned lack of time for study as a main drawback of such combination, 34,8 % mentioned lack of free time.

The students miss the fact that working on speciality can reduce these negative things, that gaining practical skills can make it easier to get theoretical knowledge and save their learning time. Moreover it gives the chance to find a good job and to be promoted in the future. A good solution can also be a part-time work as trainee on your speciality.

THE SOURCES OF RUSSIAN LAW

Karimova D.R.

Scientific adviser: A.N. Vedina, PhD, senior lecturer
*(Kazan National Research Technical University
named after A.N. Tupolev)*

The aim of the article is to trace the foundation and early development of the legal system in Russian Federation.

During his travels to London in 1698 Peter the Great encountered some English barristers wearing their wigs and gowns. “Who are those men?” Peter inquired of his escort. “Lawyers,” was the reply. “Lawyer!” exclaimed Peter, “What is the use of so many? I have only two in my whole empire, and I mean to hang one of them as soon as I return.”

The law and lawyers have not traditionally been accorded much power or status in Russia. Yet, like Peter, a current generation of Russian leaders wishes to reform and modernize Russian society and, in so doing, is eagerly adopting Western practices, concepts, and mores. At the heart of these reforms is the need to create a society based on the rule of law.

The Russian legal tradition, like Russian society generally, is neither Western European, nor wholly Eastern. Russian legal culture is a mix of numerous traditions and influences, some dating back to the Byzantine Empire, some to the 250 –years Mongol – Tatar occupation, and still others introduced from Western Europe beginning in the 18th century. As in the West, early Russian law based on custom. The earliest known remnants of Russian law were embodied in Oleg is Treaty with Byzantium in 991. this document proclaimed that striking someone with a sword requires compensation to be paid in silver and set other punishments for specified the actions. Other treaties between the Kievan prince and Byzantium defined the status of foreigners, the process for ratifying treaties, and the law of shipwreck. The adoption of Christianity by Grand Prince Vladimir of Kiev in 988 opened Russia to a wealth of canon law from Byzantium.

The first attempt to codify customary laws was the *Russkaya Pravda*, thought to have been compiled under Yaroslav the Wise in approximately 1016 in Novgorod. Among the provisions of the *Russkaya Pravda* were revenge for murder and monetary payment for damages. The *Russkaya Pravda* began with the rule for blood feuds. The first written codes of law in Russia concentrated on criminal rather than civil matters and focused on regulating the intractions between families.

As in the West, Russian society in the 11th century was evolving into a feudal state, in which feudal relations were only weakly defined by customary law. However,

between 1050 and 1150 feudalism in Western Europe became rationalized through the drafting of Feudal and manorial laws. Russia, however, remained remote and isolated from these developments. In the words of the late Russian historian Georgi Vernadsky Russia was characterized by “Feudalism without Feudal law”.

The development of the Russian legal system in X – XIX centuries had a number of features:

1. The priority of community interests protection to the prejudice of individual rights.

2. The weakness of the personal and, consequently, legal beginning in the culture on the whole.

3. Wide-spread non-legal regulators in the society (moral, religious and so on).

4. Negative attitude of the Orthodox church to the fundamental basis of a legal society.

The facts given above bring us to the conclusion that Russian Law was gradually forming as special – Eurasian – kind of the Romanic-Germanic family of legal systems.

ANGLO-AMERIKANISMEN IN DER MODERNEN DEUTSCHEN SPRACHE

Koslowa M.

Wissenschaftliche Leiterin: Gisatullina L.I.

(Kasaner Staatliche Technische Universität namens A.N. Tupolew)

Anglizismen (heute auch Anglo-Amerikanismen genannt) bilden die Gruppe der Fremdwörter, die aus dem Englischen stammen und in eine andere Sprache übernommen werden.

Zu den Anglizismen gehören nicht nur die einzelnen Wörter, die aus dem Englischen übernommen wurden, sie werden der deutschen Sprache auch angepasst und benehmen sich dann wie andere deutsche Wörter (*downloaden, ich downloade, du downloadest, recyceln, ich recycle, du recyclest* u.a.).

Es entstehen auch Wortkomposita, die aus einem englischen und einem deutschen Bestandteil bestehen (*Popsänger, Livesendung, Werbespot*).

Im deutschen Sprachraum (aber auch in anderen Sprachen) sind die Anglo-Amerikanismen heutzutage sehr beliebt und in den letzten Jahren werden sie häufig nicht nur in der Gemeinsprache verwendet, sondern auch im Rundfunk, Fernsehen und Zeitschriften oder Zeitungen. Damit ist dann der Sprachpurismus [1]

verbunden, der in den letzten Jahren hauptsächlich der Verwendung der Anglizismen betrifft. Die Sprachpuristen haben sich schon früher bemüht, die deutsche Sprache von den Fremdwörtern zu reinigen und in den letzten Jahren konzentrieren sie sich vor allem auf die Anglo-Amerikanische Ausdrücke.

Die modernen deutschen Sprachpuristen haben in 1997 in Dortmund den Verein zur Wahrung der deutschen Sprache e.V. gegründet, später wurde er in **Verein deutsche Sprache (VdS)** umbenannt. Zur Aufgabe hat sich der Verein gemacht, „eine ‘reine’ deutsche Sprache“[2] zu fördern, Denglisch zu vermeiden und überflüssige Anglizismen im Deutschen zu eliminieren.

Den Termin „Denglisch“ definiert der Verein als ein „*inhaltlich unklarer, regelarmer und deshalb ausdruckschwacher Wortmischmasch aus deutschen und englischen Wörtern*“[3].

Jedes Jahr wird von dem Verein deutsche Sprache ein Sprachpanscher des Jahres Gewählt, der „*besonders bemerkenswerte Fehlleistungen im Umgang mit der deutschen Sprache*“[4] erwiesen hat.

Der Verein hat auch ein Anglizismen-Index entwickelt, wo man die deutschen Entsprechungen für die Anglizismen finden kann. In diesem Index werden Eigennamen und Abkürzungen anglo-amerikanischer Herkunft unterschieden, weiter sind es Ausdrücke, die den deutschen Wortschatz ergänzen oder die sich davon differenzieren oder die die deutschen Entsprechungen verdrängen könnten.

ЛИТЕРАТУРА

1. Немецко-русский словарь Duden: словарь / В. Ямшанова, Н. Абозина, Т. Сивак, Т. Смирнова, Л. Сузральская, С. Хурякова; под ред. Б. Альзлейбен. – СПб.: Питер, 2005. – 1200 с. – ISBN 5-94684-115-7, 3-411-04665-1.

2. Verein Deutsche Sprache. Deutsch oder Denglisch? Web: <http://www.vds-ev.de/denglisch>.

ФИНАНСОВЫЕ И НЕФИНАНСОВЫЕ ЗАПРОСЫ РОССИЯН: КУЛЬТУРА БЕДНОСТИ ПОТРЕБЛЕНИЯ

Кофтункин Д.Э.

Научный руководитель: О.А. Максимова, канд. социол. наук, доцент
(Казанский национальный исследовательский технический
университет им. А.Н. Туполева-КАИ)

Рассматривая исторические предпосылки данной темы, можно говорить о том, что советское общество не было бедным, но и не было ры-

ночным. Это означает, что важнейшие качественные показатели уровня жизни (образование, медицина, жилье – базовые человеческие потребности) были выведены из личной ответственности советского человека и обеспечивались государством, то есть проходили мимо осознанного выбора. Поэтому лично за свое потребление человек отвечал только в сфере питания и одежды, а это традиционные маркеры так называемой культуры бедного потребления. Не будучи бедным, советское общество парадоксальным образом продуцировало людей с менталитетом «бедного потребителя», которым для подтверждения своего статуса важно хорошо питаться и покупать дорогую одежду. На данный момент вопрос стоит не о недостатке средств, а только о бедности запросов и ожиданий, потребностей и моделей выбора. Это оказывает существенное влияние на потребительское поведение населения России. Вместе с этим, по мере экономического развития общества формы демонстративного поведения меняются. Например, бедный человек не может продемонстрировать свой статус, купив особняк на лазурном берегу Франции. Нереальным мифом для большинства населения является покупка жилья. На вопрос исследователей, изучающих потребительское поведение общества, какие у семьи должны быть доходы, чтобы она могла купить себе жилье, респонденты называют суммы в несколько раз большие, чем когда спрашивается о том, сколько денег нужно их семьям, чтобы жить «нормально». Покупка недвижимости для многих – заоблачная идея, не включенная в круг «нормальных потребностей семьи». Проще продемонстрировать свой статус, заказав дорогой обед в ресторане или запастись продуктами на несколько тысяч рублей. С демонстрацией статуса приоритеты выстраиваются следующим образом: еда, одежда, дом. В начале 2000-х исследователи характеризовали россиян как общество «наевшихся людей», а до кризиса 2008-го – «обществом одевшихся». Многих маркетологов международных торговых сетей удивляло количество покупателей в элитных брендовых магазинах, открытых в России. Причем, подчеркивали они, приходили клиенты, у которых явно нет денег, чтобы покупать такую дорогую одежду. Это происходит именно потому, что в российской ментальности очень глубоко укоренилась культура «бедного потребления» – большинству наших сограждан все еще стыдно экономить на одежде. Однако кризис, начавшийся в 2008 году, скорректировал настроения россиян. Траты на питание в сравнении с прошлыми годами составили более половины дохода семьи у 51 % наших сограждан: 41 % сообщили, что тратят на них 50-74 % своих доходов, а 10 % – от 75 % и более своих средств. 37 % россиян сообщили, что на продукты питания тратят 25-49 % доходов семьи (в 2007 году об этом сообщали 29 %). Лишь

у 6 % расходы на питание составляют менее четверти доходов (25 % и менее от доходов семьи) [1].

В сравнении с 2009 кризисным годом, по данным исследовательского холдинга «Ромир», расходы российских горожан на продукты питания и товары повседневного спроса в июне 2011 года выросли в годовом выражении на 25 %. И этот показатель стал самым высоким за последние 1,5 года. Как говорится в сообщении холдинга, с поправкой на инфляцию реальные потребительские расходы в июне возросли не менее чем на 10 %. При этом в Москве средний чек сократился на 4 %, в городах-миллионниках – вырос на 5 %, а в других городах рост составил 2-3 %. В общем объеме повседневных покупок (без учета оплаты услуг и приобретения одежды и бытовой техники) в июне 72 % было потрачено на продукты питания и 28 % – на непродовольственные товары повседневного спроса [2].

Российский электорат гораздо проще понять и предсказать его действия, если исходить из этих показателей, а не из теории о среднем классе, который находится на следующей ступени потребления. К примеру, в западном обществе ценностью становится человеческий капитал, модным, престижным и статусным является потребление, направленное на его развитие. Модно и престижно тратить деньги на образование, на здоровый образ жизни, то есть на спортивные клубы, спортивные увлечения, покупку элитных вещей, например яхты или автомобиля, но не на покупку одежды или питание, которое может быть очень скромным и никто не обратит на это внимания. До таких ценностей российскому обществу необходимо пройти немалый путь и для начала удовлетворить базовые физиологические потребности. Парадоксальностью нашего общества является и тот факт, что принципиальных отличий в моделях потребления между представителями разных массовых слоев нет. Получая больше, люди гораздо медленнее перестраивают структуру своих расходов и в процентном соотношении тратят на еду немногим меньше, чем менее обеспеченные. Это происходит даже помимо осознания, и потому, что в обществе практически нет других общепризнанных образцов потребления, нет соответствующих правил приличий, то есть можно сказать, что пока тот недостаток, который мы могли бы вкладывать в развитие человеческого капитала, элементарно «проедается». И это касается, в том числе, среднего класса как образца потребительского поведения. Эта модель потребительского поведения также подтверждается текущим уровнем и структурой кредитования.

По данным агентства ProfiOnlineResearch, россияне чаще всего обращаются в банк с целью получить кредит наличными для того, чтобы сделать в доме ремонт, купить бытовую технику или приобрести автомобиль. Реже

кредитные средства необходимы гражданам России для оплаты туристической путевки или проведения крупного торжества, такого как свадьба. И не более 2-3 % заемщиков оплачивают за счет заемных средств лечение в клинике или обучение в высших учебных заведениях. По итогам опроса граждан России в возрасте от 21 до 55 лет, оказалось, что большинство жителей крупных городов предпочитают оформлять банковский кредит в виде кредитной карты (28 %) или в виде кредита наличными (25 %). Приблизительно 16 % респондентов оформляют кредит в магазинах и прочих торговых точках. Услугами автокредитования пользуются 14 % граждан, а услугами ипотеки – 7 %. Меньше других востребован такой банковский продукт, как образовательный кредит, которым готовы воспользоваться не более 1,5 – 2 % населения страны. Распределение целей кредитования имеет свои особенности в зависимости от возраста заемщиков. Клиенты в возрасте от 21 до 30 лет чаще всего обращаются в финансовые организации за кредитом наличными для приобретения бытовой техники и автомобиля, для строительства, проведения ремонта, оплаты туристические путевки или свадьбы. Заемщики постарше – от 30 до 45 лет, используют заемные средства на ремонт (более 35 % опрошенных), приобретают недвижимость или вкладывают деньги в строительство.

В определенной степени ясны предпочтения заемщиков, которые зависят от получаемых доходов. При помощи кредита наличными состоятельные клиенты, с ежемесячным доходом более 80 тысяч рублей, покупают автомобиль или делают ремонт, проводят строительные работы или приобретают недвижимость. Россияне, чей доход не превышает в месяц 25 тысяч рублей, обращаются в банк для получения кредита для проведения ремонта и покупки бытовой техники. Заемные средства помогают им оплатить лечение или приобрести туристическую путевку. Крайне редко такие заемщики оформляют ссуды для оплаты обучения или покупки участка земли и прочей недвижимости [3].

Таким образом, данные исследования свидетельствуют о сложившейся в России культуре «бедного» потребления, вызванного как историческими предпосылками, так и текущей финансовой ситуацией, возникшей на фоне нестабильности в мировой экономике, частью которой стала за последние десятилетия и российская финансовая система. Удовлетворение гражданами своих базовых потребностей в питании, одежде, жилье, бытовой технике, автомобиле в срезе потребительских расходов свидетельствует о ещё зарождающейся культуре потребления, развитие которой, исходя из текущих реалий, будет осуществляться в сторону укрепления идентификации россиян с западным понятием среднего класса.

ЛИТЕРАТУРА

1. Потребительское поведение россиян: «до» и «во время» кризиса // ВЦИОМ, пресс-выпуск № 1184. Режим доступа: <http://wciom.ru/index.php?id=459&uid=11615>

2. *Василова А., Сапрунова С.* Общество экономного потребления // Волжская коммуна. 08.08.2011. Режим доступа: <http://vkonline.ru/article/120766.html>

3. Основные цели россиян, берущих кредит наличными // Портал о бизнесе и финансах www.business.rin.ru. 18.03.2011. Режим доступа: <http://business.rin.ru/cgi-bin/news.pl?r=9&a=f&i=289572>

SOCIAL NETWORKS: ADVANTAGES AND DISADVANTAGES

Zigangirova Z.Z., Kuzikova L.Sh.

Scientific adviser: V.I. Volchkova, PhD, associate professor
(*Volga Region State Academy of Physical Culture, Sport and Tourism*)

Today there are many social networks. Number of social communities and their users are growing exponentially. Many users are registered in multiple social networks. And those people cannot spend a day without visiting their home pages.

Members of social networks have different ages and social status, preferences and tastes, wealth and marital status. They are united by one thing – an irresistible desire to communicate online, replacing the real life in the “life” on the World Wide Web.

Since the Internet appeared in every home, life has changed significantly. The Internet has presented enormous opportunities but whether its users might really take anything useful from it?

Thus, our research showed the problem of the negative impact of social networks on people is very relevant today. People seem not to think about «tightening» and about the dangers of social networking sites as long as the problem starts in a personal life, at work and at home. In most cases, the younger generation opens the door for unwilling predators or stalkers, losing the joy and happiness every moment of the real life.

Social networking with each passing minute, more and more absorbs ordinary people who lived their normal lives before, they were glad to communicate with friends and acquaintances. However, people who stopped socializing in a usual way (in person, by telephone) should seriously think about the problem.

Taking into account all what is said above we would like to mention the main lines of our survey.

Purpose of the research:

Consider the advantages and disadvantages of social networking.

Objectives of the research:

1. Determine the structure of social networking.
2. Consider the pros and cons of social networking.
3. Identify the impact of social networks on a person.

The solution of the problem can be following these simple, at first glance, the rules to overcome the Internet addiction.

1. Increase the lively communication. Every evening go for a walk, attend exhibitions, concerts and go to the movies. Invite friends with – you might even be surprised how many people are bored in your community when you have been on the web.

2. When you again will want to share something – do not rush to update the status of your account. Call your best friend and share with him the news, your thoughts.

3. Set a time limit to stay in social networks. In practice, a lot of people spend on the Internet for at least 3-5 hours a day, most of the time simply updating their profile pages.

4. Use the high-tech method. For the weak-users there is a special computer program that monitors the time spent on the Web and persistently reminds that your stay on the Internet is coming to an end.

5. Remove the accounts in all social networks. This is an extreme, but the most effective way to deal with dependency on social networks. After several weeks of your absence on Facebook you will not remember what you were doing there for so long.

And in conclusion we want to say the following thing. Do not sacrifice your real life, because the world around us is much more interesting, learn how to use social networking resources for the benefit only and only when it is absolutely necessary.

PECULIARITIES OF DOING BUSINESS IN CHINA

Kurshakova O.A.

Scientific advisor: E.B. Fattakhova

*(Kazan National Research Technical University
named after A.N. Tupolev)*

This work is devoted to the peculiarities of doing business in China. We would like to emphasize the importance and timeliness of the chosen topic for the

students of the department of World Economy, as the current trends and development of the world economy show us the increasing role of China and Chinese economy in international relationship. In the middle of the financial crisis it became obvious that the world economic center slowly but surely moves to Asia. Compared against the global recession, Chinese economy growth rates were high. Many companies have been looking for cooperation with Asia, especially China. That is why studying the Chinese language and the Chinese way of doing business is becoming extremely important in today's global economy.

Doing business in China has a lot of features, which are not considered by western companies. And, at this point, we consider the way companies conduct business in Russia as the western type. Westerners and Chinese have vastly different business cultures. China is relationship-oriented, while West is transaction-oriented. Westerners normally build transactions and, if they are successful, a relationship will ensue. However, the Chinese believe that prospective business partners should build a relationship and, if successful, commercial transactions will follow. Chinese must know who their partner is. This is one of the main principles, which they call "we know where you live". Because of it in the beginning of cooperation with Chinese partners it is necessary to construct trusting relationship and to gain the confidence, "to enter into a sacred circle of friends".

The logical development of close relationships is the Chinese concept of 关系, pronounced Guānxi, which is one of the few unique Chinese terms. It is understood as the network of relationships among various parties that cooperate together and support one another. Guanxi will have to include relationship with the government body, investors, partners and even relationship with your own staff.

Furthermore, this relationship is not simply between companies but also between individuals at a personal level. The relationship is not just before sales take place but it is an ongoing process. In fact, your social and business status in China is measured by not who you are but whom you know and what you can connect to. The obligations of Guanxi are very real. Guanxi is a common feature across Chinese societies throughout the world.

Another very unique aspect of China is the concept of 面子 – Miànzi, which means «saving a face». Face is an essential component of the Chinese national psyche. The Chinese are acutely sensitive to gaining and maintaining face in all aspects of social and business life. Giving a face means having a high status in the eyes of one's peers, and is a mark of personal dignity. Face is a prized commodity which can be given, lost, taken away or earned. Saving face is the top priority in the Chinese culture, meaning that the Chinese will often say 'yes' even if they mean 'no.' This is because saying «no» would cause the rejected party to

lose face. By not saying «no» directly they are giving you face. Losing face can ruin business prospects. It happens when somebody criticizes you in front of other people or you treat someone as a subordinate when their status in an organization is high. It can mean that you must give the right respect to the right person. For example, if you are bringing gifts as a gesture to your business partners in China, the more senior people get a better gift.

The Chinese consider the formality of exchanging business cards to be of great importance. A business card in China is also a symbol of “giving a face”. They are exchanged after the initial introduction. When Chinese individuals give their cards to someone, they often present it with both hands. To be courteous, you should receive business cards with both hands too. Never put the card away immediately in your wallet or briefcase. Rather, place the card on the table or hold it in your hand for some time to acknowledge it and show that you care to know who they are.

In conclusion, we would like to designate the benefits of studying the Chinese language nowadays. If you do not speak Chinese, overcoming the language barrier will be one of the biggest challenges you will face doing business in China. And as soon as there is a very small number of foreigners who are proficient in Mandarin Chinese, those who speak Chinese will be of great advantage dealing in Chinese market. Therefore, studying Chinese provides you with the wide range of opportunities on the international level.

LITERATURE

1. *Воронов Ю.П., Добряков С.С., Куксанова О.А.* Все о бизнесе в Китае / Под ред. Ю.П. Воронов. – СПб.: Питер, 2008. – 474 с.
2. The importance of Guangxi (relationship) when doing business in China
By Joseph Lee.
3. <http://chinese-school.netfirms.com/goldenhints.html>.
4. http://magazeta.com/economy_and_business.html.

JUDICIAL PRECEDENT

Khutziy E.M.

Scientific adviser: A.N. Vedina, PhD, senior lecturer
(*Kazan National Research Technical University
named after A.N. Tupolev*)

The aim of the current work is to give a short overview of the legal notion “judicial precedent”.

Judicial precedent is a decision of a certain court on a certain case which is valid as a source of law, i.e. establishing, changing or canceling rules of law. Precedent is the decision which has been taken out on similar case, resolved within the limits of similar legal proceedings. Precedent is a case or event which took place in the past and is an example or the basis for similar actions in the present. Judicial precedent is the decision of the higher judicial body on a certain case which is further obligatory for courts when similar cases are tried.

Generally, law precedent as a source of law exists in the Anglo-Saxon law system which works in such countries as England, Canada, Northern Ireland, Australia and many others. Judicial precedent has a number of features that distinguish it from other sources of law. First, only a judicial authority body has the right to make a precedent. Judicial precedent may be created only by the supreme bodies of judicial authority and on a certain case which becomes obligatory for lower courts considering similar cases.

Second, judicial precedent is obligatory in application. The duty of judges to follow the precedent law requirements comes mainly from the rules of precedent application. According to the rules, each judge is obliged to follow the higher courts decision on a similar case which took place earlier.

Third, judicial precedent is subject to official publication, as a rule, in special collections. Owing to this rule, judicial precedent is widely available for use in practice. Justice should be not only independent, but also transparent and accessible for the society.

Russia belongs to the Romanic-Germanic legal family. It means, in particular, that the standard legal certificate works as a legal source in Russia. This certificate may exist in a form of an international contract, the Constitution, federal laws, laws of subjects of the Russian Federation, certificates of local governments and sub legislative certificates. Judicial precedent itself is not considered a source of law. However, in practice the decisions of superior courts are often taken into consideration for disputes settlement. Also, the decisions of the Supreme and the Higher Arbitration courts on individual issues of law application in some way substitute judicial precedent.

In our opinion, judicial precedent should not be obligatory for application in judiciary practice. We consider that there are no identical crimes. Each case is individual and has its specific features.

Summing up, it is possible to give the following definition. In our opinion, judicial precedent is the source of law, which constitutes the judgment on a certain case, containing the point of law, which has the status of the rule of law and is obligatory for application in courts of the same instance or the lower instance.

ИНОСТРАННЫЙ ЯЗЫК В СИСТЕМЕ ПРОФЕССИОНАЛЬНОЙ ПОДГОТОВКИ

Лебедева О.В.

*(Ковровская государственная технологическая академия
им. В.А. Дегтярева)*

Интеграция России в мировое сообщество в XX веке привела к значительному росту значимости изучения языков, их профессиональной функции на рынке труда в целом, что повлекло за собой усиление мотивации в их изучении. Иностранный язык сегодня стал не просто показателем расширенного кругозора, а средством для интенсивного обмена опытом и идеями как в области науки и техники, так и в сфере культуры. Действительно, как показывает опрос студентов, проведенный в группах старших курсов энергомеханического колледжа ФГБОУ ВПО «Ковровская государственная технологическая академия им. В.А. Дегтярева» основным мотивом изучения иностранного языка является мотив повышения квалификации – 62 % респондентов, требование при устройстве на работу – 25 % и увлечение (поездка за границу) – 13 % соответственно.

Концепция модернизации отечественного образования, предполагающая участие России в едином Европейском образовательном пространстве, устанавливает новые требования к подготовке студентов. Владение иностранными языками становится важнейшим компонентом системы обучения специалистов различного профиля. Разработка «гуманистического подхода», устанавливающего ориентиры на личность, интересы, возможности и потребности учащегося, соответствие способов обучения особенностям его индивидуальности, привела к изменению характера и содержания образовательного процесса, к появлению целого комплекса новых методов овладения иностранными языками: опора на физические действия (Total physical response), «тихое» обучение (The silent way), метод «общины» (Community language learning), нейро–лингвистическое программирование (Neuro-Linguistic Programming), суггестопедические методы и т.д.

Современные принципы отбора методов, способов, приемов и форм обучения предполагают:

- создание условий, которые стимулируют интересы учащегося и его желание пользоваться иностранным языком;
- воздействие на личность студента, вовлечение его в образовательный процесс, активизацию его когнитивных, речевых и творческих способностей;
- признание учащегося главным действующим участником процесса обучения, осознающим, что овладение иностранным языком связано с его собственными интересами;

- умение студента работать самостоятельно;
- использование различных форм работы – коллективную, групповую, индивидуальную – стимулирующих активность, самостоятельность, творческое отношение учащегося.

В методике преподавания в системе профессионального образования сегодня преобладают информационные технологии, также применяются игровые и традиционные технологии.

Современная система профессионального образования располагает широким спектром различных методов и способов обучения профессионально ориентированной межкультурной коммуникации. Наиболее эффективными принято считать метод кейсов, метод проектов, дискуссии, деловые игры, интерактивное моделирование, тренинги разного рода, которые формируют у студентов навыки анализа и сопоставления фактов и данных, умения разбираться в конкретных ситуациях межкультурного общения, позволяют учащимся полностью погружаться в процесс общения, «проживая» в условиях смоделированной ситуации. Цели обучения иностранным языкам в системе профессионального образования предполагают соответствие выпускников – будущих специалистов, определенным требованиям, основными из которых являются способность и стремление к непрерывному самообразованию, навык исследовательской деятельности и способность к рефлексии, коммуникативные навыки, активное и результативное применение иностранного языка в профессиональном отношении.

Таким образом, владение иностранными языками становится одним из важнейших компонентов системы обучения специалистов различного профиля, что потребует дальнейших разработок в области преподавания иностранного языка в профессиональных учебных заведениях.

НЕПОЛНЫЕ ПРИДАТОЧНЫЕ ПРЕДЛОЖЕНИЯ

Лонцаков С.А.

Научный руководитель: В.М. Шмелёв, доцент
(Казанский национальный исследовательский технический университет им. А.Н. Туполева-КАИ)

В современном английском языке сложные предложения в какой-то мере уступили место простым с усложненными структурами, главным образом, с причастными, герундиальными и инфинитивными оборотами. Это

компактные конструкции, одинаково используемые наряду с придаточными предложениями. Конструкции с неличными формами глагола способствуют сжатости и гибкости речи.

В английском языке существуют неполные придаточные предложения, чего нет в русском языке. Главным признаком неполного придаточного предложения является наличие союза, наличие одного из компонентов предложения – подлежащего или части сказуемого.

Для правильного понимания подобных предложений, необходимо эти неполные придаточные предложения развернуть в полные, т.е. восстановить недостающие компоненты предложения (подлежащее и или сказуемое).

1. When released in the air gliders are depended upon rising air current. = When the air gliders are released, they are dependent upon rising air current.

2. The signal given, the rocket starts immediately. = When the signal is given, ...

3. Weather permitting, the astronomer will proceed with his observation. = If weather permits, the astronomer will proceed with his observation.

4. The 100-inch telescope can photograph about 100 million stellar systems, each containing many thousands of million stars. = The 100-inch telescope can photograph about 100 million stellar systems, and each contains many thousands of million stars.

5. The Earth is not a perfect sphere, but a little flattened at the poles, the polar diameter being 26 miles less than equatorial.

FOREIGN LANGUAGE IN THE SYSTEM OF THE VOCATIONAL TRAINING

Maklashova E.A.

Academic Supervisor: V.A. Tubaltseva, PhD, associate professor
(*Volga Region State Academy of Physical Culture, Sport and Tourism*)

Most countries today, because of increasing urbanization, international commerce, tourism, business travel, and modern technology have begun to embrace the concept of a society that is multicultural. And evidently, a globalized multicultural society would have to also be a society that is multilingual.

The importance and advantages of learning a second language is continuing to increase day by day. For example, the inflow of immigrants of Hispanic origins into the US has resulted in creating a great need for Spanish translators and interpreters, likewise in a number of other languages.

However, the importance of learning a second language is not merely limited to the ability of communicating with people who speak different languages. According to studies, it has been shown that learning a second language results in students achieving greater divergent thinking, creativity, and cognitive development compared to monolingual children. A number of studies have also shown that when students learn a second language they have a tendency of outscoring those who are proficient in only a single language on tests of nonverbal and verbal intelligence.

Research has shown that having studied a foreign language one can understand one's own language better. It deepens the understanding of one's own culture. General language skills improve after studying foreign languages thus enhancing the understanding of one's own language as well.

Still other studies have shown that the academic skills of students learning a second language are enhanced by improving their abilities in mathematics, writing, and reading.

Plus, when people learn a second language, they become a valuable asset to the community in which they work and live. Apart from the requirement of translators and interpreters, there are an increasing number of jobs where people are required to interact with people that speak other languages. So the capacity of communicating in another language can be a contributory factor to the overall achievement of professional and personal career goals. Foreign languages are very important to those working in business, communications and nearly every other career track.

Learning a second language also enables a person to adapt to a variety of cultural backgrounds.

Language is one of the main components of the civilization and culture of the people who speak it. Learning a language of another country helps one understand its culture. Language becomes a peephole to look at the nation's culture, its traditions and its history. Intercultural insensitivity may lead to misunderstanding. A multilingual person can act as a bridge between two distinct cultures and actually promote world peace.

So we know that we are living in the world of globalization. And the universal language in it is English. It is one of the most important languages in the world and the chief language of international business and academic conferences, and the leading language of international tourism. Most of the universities worldwide include English as one of their major subjects.

English proficiency is required for most professional areas but becomes essential in the tourist industry because of its specific characteristics. Therefore, students should be prepared with specific language skills in their university stage.

It does not matter whether you are a housekeeper in London, the maitre d'hotel of a restaurant in Singapore or the concierge of a hotel in Sydney, it is almost guaranteed that you will be expected to have not only a passive understanding of the English language, but confidence in actively using it.

English for tourism is an essential tool in any field where they develop their career: tourist information, management, promotion of tourist destinations, tourist activities, intermediary companies, hospitality and transportation.

Students of tourism have a high motivation to learn English and the practical application of this. In the Tourism degree, the English subject is based on the specific needs of the professional profile of the student. They will probably use more often orally English than in written form, but they must be able to elaborate written documents such as letters or budgets. They should keep telephone conversations, making presentations to audiences, attending fairs and congresses and understand all types of written information on tourist destinations.

There are many reasons why we begin to study foreign languages. But first of all it's an effective medium of international communication. And it opens up opportunities and careers that didn't even exist some years ago. A good knowledge of foreign languages can help us to find a good job in our field – Tourism. The more general aim is to make our intelligence and culture. Knowledge of many languages improves our cognitive skills and interpretive abilities. So, foreign language study is rewarding, indeed.

LITERATURE

1. *Amardeep Kumar*, Importance of English Language <http://www.articledashboard.com>
2. *Manali Oak*, Importance of Foreign Language Study <http://www.buzzle.com>

THE INTERNET'S EFFECT ON SOCIETY

Mamadzhanov Z.I.

Scientific adviser: A.I. Imamova, lecturer
(*Kazan National Research Technical University
named after A.N. Tupolev*)

Before we know it, technology is going to pass us by. With the invention of the computer and the Internet, the possibilities are endless. Society is changing

by leaps and bounds, with no chance of stopping in the near future. All this change with computers and the effects that it will have on the way we live tomorrow, influences our development. The Internet affects us in every way, most importantly with our social lives, our jobs and our entertainment.

In a real-life situation the majority of people would avoid speaking to a disfigured individual or a child even if they themselves were intellectual or occupied another high-ranking position in society. The Internet can allow people to gain positions and gain friends that they would never otherwise have the chance to in real life. Many people have set up their own web design businesses and claim on their web sites “We offer these services...” but really it is just one person. Some of these people are very young, even under the age of 18.

For example, the maker of the popular online fantasy game Parallel Universe is only 19 years of age but he has managed to construct, on his own, a large online game with hundreds of users. He has managed to deal with servers, acquire banner ads, reply to hundreds of emails and fix bugs in his game all by himself. If he had gone to a software development company and was employed to work on a game; he would likely be shunted to a far less important job than core design and coding. This shows how the Internet can give someone a great deal of experience and social status (among players and coders who like his game).

On the BBC Television show Making a Genius a young boy was mentioned who acted like a boy of his age in conference and public, but when he communicated via email he came across intelligent and like an adult. Some adults were unimpressed by his intelligence and do not think it was actual intelligence because they had not spoken to him via email. This is another example of how the Internet can break the barriers of age and social class [2].

If you chat you can meet many interesting people which come from all over the world. Distance is not important any more. You can meet people which are not able to find friends in reality because of their appearance. In cyberspace there is no appearance - the character of a person counts. But you also can meet people, who cheat on you and fool you. That can be funny, but it is not if you want to meet “real” friends. Sometimes, if you meet your online friends it can be very thrilling. You make your own picture of your chat-partner in your mind. And what about your friends in reality? There will be less time left for them, if you sit in front of the PC all the day. But there is also the possibility to make your real friends your online-friends.

Searching for information you will find a huge amount of it on every topic you are searching for. This can be very comfortable. You only have to type in a word and you will find everything about it. But be careful! There is also false information. Sometimes it is hard to distinguish between true and false information.

Often you have the possibility to listen to music on the Internet. You may also download it for free. That is very cheap because you only have to pay the telephone-costs and the music is for free. What does that mean for the musicians? They will not get all their money they would normally receive. That is not too dangerous for the well-known musicians but it can become dangerous to the little ones who cannot afford to lose a part of their income.

What about communicating with an online-friend? You will send him/her an email. It is faster than a letter, cheaper than a telephone call and easier to use than a radio set. But: is the encryption-code secure enough? Many hackers will try to read the message you send to your friends. This leads to the next problem of the Internet: how can you provide privacy in a non-private world? Everybody wants to know everything about everyone. How can you say: "This is my private zone, nobody can get into it." A few minutes later someone will try to get into the privacy-zone. Why? Everyone thinks there must be something very interesting and secret inside this zone. Nothing is more interesting than a forbidden place. There is some special anonymity about the Internet. You may tell anything about yourself and everyone will believe you – if nobody checks the information. You also may swap your gender and nobody will recognize it.

Society has also changed on the Net in the balance of power. The power members of society: celebrities, professional criminals, fashion setters, etc (all these people have been given their power through their titles) become much less powerful than they are in real life. The social group of advanced computer users, geeks, nerds, dweebs, hackers (they have many names) have a much larger power on the Internet because of their knowledge of its mechanics, and not just a position they have been given. The point about the balance of power change is not that the people who have "authority by position" lose some of their power, but that anyone can get to that position via knowledge.

For example, in a recent survey of the best legal advice on the Web, a 15-year-old boy managed to come in the top 200, purely by virtue of the knowledge of the law he had acquired from watching and reading lots of crime fiction and television legal shows. This knowledge (combined with some common sense) then allowed him to know exactly how to advise people with serious legal problems.

New Internet users are walking into an area that has been dominated by this group since it was created, and their inexperience makes them targets for net crime and pranks. People who are considered cool in real life are easily made fun of on the Net, and far more damage can be done. Many social groups are picked on at school or other areas, but geeks have an equal footing from which to fight back once their enemies come on to the Internet.

From the number of television advertisements for Internet shopping sites today, we all know that shopping is becoming a strong enterprise on the Internet. By selling items over the Internet, companies can save money on employing shop assistants, buying shops and land, administration costs and many other things. The advantage for us – the shoppers – is that the shops then sell their goods at lower prices and are able to buy many more of the “embarrassing” items without being stared at in a busy shopping centre.

However, because it is cheaper to run Internet sites, and less staff are needed, the workforce suffers. If a company went into complete Net integration, hundreds of jobs would be lost because a small team of people can run an Internet site. Another bad factor is that people will not leave their homes to go out shopping, so they will not socialize in or around shops, get needed exercise, or help their local economy. Many shopping sites are international so their profits may not be going into your country’s economy at all.

The workplace is becoming increasingly stressful for many people, with longer hours, polluted air in big cities, and so on. The Internet offers an alternative. Some businesses are starting to allow their employees to work at home for two to four days a week, sending their work in via e-mail or a direct connection to their company’s Internet. Working from home has many advantages:

- You can take short breaks for snacks and relaxation
- You don’t need to pay for childcare
- You save money on fuel by avoiding driving to work every day
- You can start when you like – early or late

However, this system only works for computer-oriented jobs and it can also result in people not doing the work at all and just staying at home and watching TV, and even increasing their stress by leaving work until the last minute [1].

Society is increasingly accepting of sexual material, and the Internet has increased that: it is saturated by domain names with a sexual nature, owned by pornography web sites that charge a small entry fee. These sites allow people to view pornographic material anonymously, without being called a pervert, or being embarrassed by purchasing sex magazines. Whether this will enhance people’s sex lives and attitudes to sex, or make people only think about sex and result in more sex-related crime, is unknown at this stage.

The Internet allows anyone who may not have the courage, or in whose locale it may not be acceptable, to reach out to others with their beliefs and ideas. This means that people who have a certain view can promote it without being worried about others laughing or holding prejudice against them: the Net provides places where they can find other people who agree with them. The only adverse effect is that beliefs that are illegal or socially unacceptable such as child

pornography, neo-Nazism, racism, etc, can be broadcast through the Net with little or no censorship.

The Internet is here to stay, and it's really up to us how it affects society. It has allowed people from all over the world to express their ideas, communicate and have fun. It has allowed minority groups much more power than they have in real life. There are many changes to society because of the Internet; whether they enhance or ruin our life is up to us.

LITERATURE

1. *Manuel Castells*. "Lessons from the History of the Internet", in *The Internet Galaxy*. – Oxford University Press, 2001. Ch. 1, Pp. 32-35. ISBN13: 978-0-19-925577-1 ISBN10: 0-19-925577-6;

2. *Julie Rehmeyer*/ «Mapping a medusa: The Internet spreads its tentacles», *Science News*, Vol. 171, No. 25, 23 June 2007, Pp. 387-388.

WHAT IS GLOBAL LANGUAGE?

Mamadzhanov Z.I.

Scientific adviser: A.I. Imamova, lecturer
(*Kazan National Research Technical University
named after A.N. Tupolev*)

English has inarguably achieved some sort of global status. Whenever we turn on the news to find out what's happening in East Asia, or the Balkans, or Africa, or South America, or practically any place, local people are being interviewed and telling us about it in English. And yet, of course, English is not sweeping all before it, not even in the United States. According to the U.S. Bureau of the Census, ten years ago about one in seven people in this country spoke a language other than English at home – and since then the proportion of immigrants in the population has grown and grown. Nowadays many new arrivals do not speak English well and some may not even see the point of going to the trouble of learning it.

The aim of our research is to find out what global language is and what fundamental paradox the global English has.

The methods used in our research are literature analyzing, observation and modeling. The research was based on the works of two authors: David Graddol and David Crystal.

According to David Graddol, the globalization of English isn't going to happen the way people expect it to. He ticked off a dizzying array of eventualities that could transform the world language picture: political alliances that have yet to be formed; the probable rise of regional trading blocs, in such places as Asia; the Arab world, and Latin America, in which the United States and other primarily English-speaking countries will be little involved; the possibility that world-changing technological innovations will arise out of nations where English is little spoken; a backlash against American values and culture in the Middle East or Asia; or the triumph of English values and culture in those places [1].

A paradox is that the typical English-speaker's experience of the language is becoming increasingly simplified, even as English as a whole grows more complex. If these two trends are occurring, and they are, then the globalization of English will never deliver the tantalizing result we might hope for: that is, the monolingual English-speakers may never be able to communicate fluently with everyone everywhere. The evidence strongly suggests that the range of realistic hopes and fears about the English language is narrower than some may suppose. Much discussion of what is likely to happen to English is colored, sometimes luridly, by what people desire – for their children, their neighborhoods, their nations, their world. Human aspirations, of course, have a great deal to do with what comes to pass. And language is very much tied up with aspirations. By David Crystal's estimate, for example, two thirds of the world's children grow up in bilingual environments and develop competence in two languages – so it is an open question what the native language of a good many of those children is [2].

In summary, we want to make a conclusion that the globalization of English does not mean that if we who speak only English just sit back and wait, we'll soon be able to exchange ideas with anyone who has anything to say. We can't count on having much more around the world than a very basic ability to communicate. Outside certain professional fields, if English-speaking Americans hope to exchange ideas with people in a nuanced way, we may be well advised to do as people elsewhere are doing: become bilingual. This is easier said than done. If learning a second language was so simple, no doubt many more of us would have picked up Spanish or Chinese by now. It is clear, though, that the young learn languages much more readily than adults. Surely, American children who are exposed to nothing but English would benefit from being taught other languages as well.

At the same time, English is flourishing, and people here and everywhere are eager to learn it to the extent that it is practical for them to do so. It would behoove us to make learning English as easy as possible, for both children and adults, in any country.

LITERATURE

1. *David Graddol* "The Future of English?" – The British Council, 1997, pp. 23-24;
2. *David Crystal*, "English as a Global language". – Cambridge University Press, 2003. Pp. 181-183.

TIME MANAGEMENT: SETTING PRIORITIES

Marat M.M.

Scientific adviser: R.R. Valeyeva, senior lecturer
(*Kazan National Research Technical University
named after A.N. Tupolev*)

Time management is the art of arranging, organizing, scheduling, and budgeting one's time for the purpose of generating more effective work and productivity. There are an abundance of books, classes, workshops, day-planners, and seminars on time management, which teach individuals and corporations how to be more organized and more productive. Time management has become crucial in recent years thanks to the 24/7, busy world in which we live.

Student has a special time concern and unique perspectives on various aspects of time management. Many of your activities are scheduled for you as lectures, tutorials and lab times are. You may find though, a substantial chunk of your time is flexible but must still be allocated to things like homework, commuting, a part-time job, some recreational time and some social time with friends.

Setting priorities is important for your time management. In some case, people consider the key in time management is your ability to prioritize. You choose your most important thing and keep it on your pursuit. Prioritize will avoid you from feeling overwhelmed and confused though you are facing tons of tasks in your day.

You can see the important of setting priority in a few factors below:

- The limited of time. No matter what tasks you have you will always have 24-hour day, you cannot wish to get an additional time to complete them. It could takes all of your time and make you overwhelmed. Prioritize is only a trick to overcome your limitation in time and the amount of task that could be unlimited. It helps you eliminating your less important task and keep the most important on the list. The principle is simple "if you could not get all the tasks done, do not leave all undone".

- The pareto principle. It is said that the 80% result come from our 20% effort. It means if you wish to achieve the major part of your goal, you do not have to complete all of the tasks. All you have to do is find your 20% tasks and then focus your time and effort to make them complete.

- The Quadrant II principle. In time management matrix, Dr. Stephen R. Covey divides our tasks into four quadrants. The one that urgent and important, not urgent but important, not important but urgent and not urgent and not important. Our focus should lay on Quadrant II tasks (i.e. Important but not urgent). This quadrant deals more with prevention, preparation and maintenance. It helps you minimize the problem in your future and keep your goal on your pursuit.

- Maintain your focus. Setting priorities will require pruning the list. It enables you to choose and filter only the tasks that important for your life. You will no more distract your mind with a long list of tasks.

Setting priorities gives you more satisfaction in your efforts, it keeps you achieve your most important things in your limited time. It will be helpful to maintain your productivity at the appropriate level and minimize the used of your time. Prioritize should be one of your main skills in managing your busy life.

HISTORY OF TIME MANAGEMENT

Mukhametzyanov A.R.

Academic Supervisor: R.R. Valeyeva

*(Kazan National Research Technical University
named after A.N. Tupolev)*

To begin with, I would say that in this paper I summarize the article and offer comments about selected aspects possibly identify some relevant changes and suggest areas where additional research would be helpful to understand the current state of time-management concept.

The author of the article, N. Nayab, gave us a chance to get to the roots of the time-management theory by providing the information about how everything started in pre-industrial world. As an example the ordinary life of a usual worker is being described and presented – author clearly emphasizes the fact that their success greatly depended on the weather changes and forces of nature. Back then people didn't have a precise schedule and they simply worked when the sun was up and organized holidays when conditions were too severe to perform their duties. However, the industrial revolution changed the situation - people became capable of adjusting weather to their needs and working even more owing to the invention of artificial light. That was the point when time started gaining its importance, but still minute or two wasn't a big deal.

Then, N. Nayab proceeds forward the 19th century and presents three reasons why the concept of time-management irreversibly had changed. Firstly, because of the development of telegraph and mail, secondly, because of the capitalization of the industry and last but not least ideas about time of famous scientists such as Newton. Thomas Jefferson and Benjamin Franklin made huge contribution to the development of the concept. Wearing a watch was a sign of maturity and was associated with a child becoming an adult. The author also brings up the time when the very first timetables were used and people who were always on time were awarded. Also, it was the time when first books about time-management were published and actually were in a huge demand. Work and household activities started separating into two different fields and each of them required time.

In the 20th century time-management and management itself started interfering. Loads of theories started occurring about how to distribute one's time effectively and how to motivate staff members of a company by using aims and payments for accomplishing those aims. Adaptation and multi-tasking played an important role in lives of people in 20th century. All the aforementioned aspects augmented the significance of time-management as a branch of science.

In the last paragraph N Nayab describes how time-management evolved to what we think of it today. Nowadays, the concept of time-management is as important as never before – people need to find the balance between work and their home duties. Steven R. Kove divided the development of time-management into four parts such as traditional beginning, proceeding to planning then ability to prioritize and eventually effective usage of special alerts and planners that help you to keep up with ongoing events.

Steven R. Kove developed a theory that is still actual today – that we have to pay attention to the vital problems solving which will benefit us in a long run.

PRELIMINARY ESTIMATE OF DIRECTIONAL CHARACTERISTICS OF CONFORMAL ANTENNA ARRAYS

Nikishina D.V.

Scientific adviser: L.U. Valiyeva, associate professor
*(Kazan National Research Technical University
named after A.N. Tupolev)*

The application of conformal antenna arrays in the on-board radio-electronic equipment of unmanned aerial system of new generation is considered very promising at present. There are data concerning the attempts to build the

modifications of the on-board electronics with conformal active arrays (it is partially implemented in B-2 used by the USA Air Force).

The main arguments in favor of the idea of conformal active arrays are: broadening of the zone of the coverage area, increase of the radio-frequency line potential, absence of radar domes in the fore-body of the aircraft or special suspension units containing antennas.

Full-scale calculation and the analysis of conformal antenna arrays present great difficulties, therefore it is advisable to make a preliminary estimate of the directional properties of such antennas. The technique is based on use of the principle of equivalent currents. The antenna is a conformal system of radiators on the part of the aircraft surface.

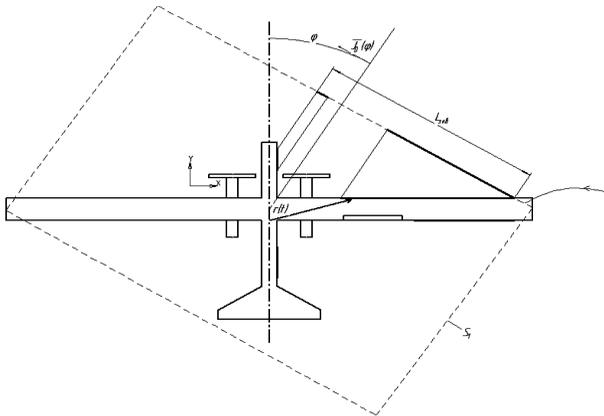

Fig. 1

Placement of conformal antennas where $\vec{r}(t)$ – a vector directed from datum point to the point on the surface of the aircraft where the radiating elements are located, S – an auxiliary surface, φ – direction of radiation of the antenna.

Then, the linear dimension of the equivalent aperture makes:

$$L_{эKB}(\varphi) = \int_{t_1}^{t_2} B(t) dt,$$

where: $dt = (\vec{\varphi}_0, d\vec{r}(t))$, $B(t) = \begin{cases} 1, & \text{in the absence of shadowing} \\ 0, & \text{in the presence of shadowing} \end{cases}$.

The second measurement (in the perpendicular direction to the diagram plane) is defined by the overall dimensions of the section of the device surface:

$$L_{\text{эКВ}} \leq L_{\text{рабap}}.$$

Therefore, from the obtained value of $L_{\text{эКВ}}(z)$ it is possible to estimate the most achievable gain factor (GF) in the direction u , and also to estimate the width of the radiation pattern (RP) and the azimuthal and elevation planes:

$$KY(\varphi) \leq \frac{4\pi}{\lambda^2} L_{\text{эКВ}}(\varphi) L_{\text{эКВ}}(z),$$

$$\text{ШДН}_{\varphi} \geq (51..60) \frac{\lambda}{L_{\text{эКВ}}(\varphi)} \text{ (degree)}$$

$$\text{ШДН}_{\theta} \geq (51..60) \frac{\lambda}{L_{\text{эКВ}}(z)} \text{ (degree)}.$$

The calculation of RP of the antennas can be carried out in the following way. For each quadrant (2 «forward» and 2 «backward») the antenna located «in-line» on the aircraft surface, as is shown in Figure 1, is considered. For each quadrant:

$$F(\varphi) = \int_{t_1}^{t_2} g(\varphi) J(l) e^{jk((\vec{r}_0(\varphi), \vec{r}(\varphi) - \vec{r}(\varphi_0)))} dt, \text{ where } J(l) = 1$$

– for antennas of the K-band and S-band (UHF band);

$$J(l) = \sum_1^M \delta(\vec{r} - \vec{r}_0)$$

$$\text{and } J(l) = \begin{cases} 1, & \text{in the absence of shadowing} \\ 0, & \text{in the presence of shadowing} \end{cases}$$

– for antennas of the VHF band.

Thus, for the assessment of achievable attributes it is necessary to use the aircraft outline drawings, to define possible places of installation of antennas, to determine the values $L_{\text{эКВ}}(\varphi)$ and $L_{\text{эКВ}}(z)$, and to evaluate the achievable attributes, using ratios given above.

FEATURES OF TRANSFER OF PROVERBS AND SAYINGS FROM ENGLISH ON RUSSIAN

Nikolaeva D.V., Khabibullina A.R.

Scientific adviser: I.A. Raskhodova, senior lecturer
(*Kazan National Research Technical University
named after A.N. Tupolev*)

For a long time it has been noticed that the wisdom and spirit of people are shown in their proverbs and sayings, and the knowledge of proverbs and sayings of these or those people promotes not only the best knowledge of language, but also the best understanding of a view and character of the people. The proverb expresses the finished judgment. Sayings differ from proverbs by incompleteness of conclusion. The main difference between a proverb and a saying is in expressing the general judgment of the proverb, and a saying the judgment of partial character. In oral speech there are proverbs and proverbs-sayings. We can say that it is possible to allocate such basic sources of origin of English proverbs and sayings: national, literary, bible origin, loan and use of citations of Shakespeare as proverbs and sayings. Proverbs and sayings are of diverse; they are out of time and space. The translator should understand not only the sense of the text being translated but also its own phraseological richness of language which the translation carries out. To translate a proverb or a saying correctly it is necessary first of all to define whether there is a similar set phrase in Russian.

Proverbs and sayings can be divided into the following categories:

- 1) English proverbs and sayings which are equally translated into Russian, i.e. the English variant completely corresponds to Russian;
- 2) English proverbs and sayings which are partially translated into Russian, i.e. the English variant differs a little bit from Russian;
- 3) English proverbs and sayings which have a completely different translation into Russian, i.e. the English variant doesn't correspond to Russian, but the general sense of the statement remains.

Having analyzed about 100 proverbs and sayings and their translations it is possible to tell that any English proverb and saying has a corresponding Russian equivalent in national folklore, correct and high-grade translation of a proverb or saying from English language demands not only knowledge of lexicon that can refer to a literal translation only, but it is necessary to retell competently its basic matter.

APPROXIMATION OF CONSTRUCTION CONTOURS BASED ON SPLINE-POWER ANALOGY

Odinokov S.A.

Scientific advisers: A.S. Kretov, G.Sh. Zakirova
(Kazan National Research Technical University
named after A.N. Tupolev)

The methods based on application of splines stand out among other methods of approximation of curves and surfaces by possibilities, efficiency and frequency of use. For quite a while in the process of drafting the flexible curves (fig. 1) have been used, since they produce smooth curves on large-scale sections. Their most widely used mathematical analogue, virtual model, is called the cubic spline. Corresponding methods of approximation are well developed.

Nowadays other methods of surface spline-approximations are being developed. One of them is the use of deflections function of Kirhgoff's multibasic plate. Under the problem of boundary conditions approximation, exact solution for a plate is unknown, and the result acquisition is only possible in the form of the approximate solution of the defining equation. As a result a two-dimensional spline is retrieved from the minimum condition of a functional by means of numerical methods one of which is the final element method (FEM). Here the analogy is traced between purely mathematical construction of approximation and approximation of a curve or a surface affected by deformation of an elastic element. We name this fact spline-power analogy.

On the basis of spline-power analogy it is possible to approximate curves by the virtual models of direct and bent laths; surfaces – by virtual models of plates and shells, which allows the use of final element program complexes. This work is devoted to the research of this possibility. A pre-ready program – ANSYS program complex has been used for this endeavor.

Approximations of a real curve (aerodynamic wing profile) have been executed in different ways. The error arose mainly in the area of big angles of a curve's slope, but even there by the last variant of calculation it was less than a four hundred-thousandth of a profile chord.

The results of test approximation of function $y = \sin(x)\cos(y)$ have been used as an example of approximation of surface. When a quarter of displacements was set, the approximation error in controllable points hardly exceeded 0,5 % of the maximum values.

Approximation of the surface of aircraft canopy (fig. 2) has been made by deformation of various virtual models of plates and shells. At first the canopy

surface was calculated by plate deformation. Its accuracy appeared unsatisfactory. The greatest error arose in the areas of big angles of slope of canopy surface to a plane, reaching 69° . Another choice of approximation has been the deformation of a conic shell, which initial and final radiuses coincide with canopy radiuses. In this case the error at the control points has improved greatly, and has only exceeded one percent by a small margin.

The conducted numerical studies mostly show satisfactory accuracy of achieved results, and that confirms the possibility of application of the offered approximation technique based on the spline-power analogy, for the computation of real practical tasks in the area of airplane, rocket production and other fields of technology. However, not every virtual bent lath or shell suits the approximation purposes.

The most noticeable advantages of this method are:

The offered method of approximation of curves and surfaces is very versatile, especially for creation of virtual models of firm bodies, when the universal finite element method is used.

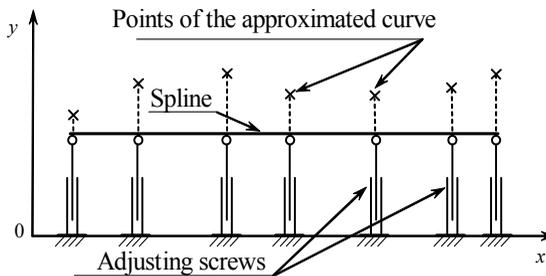

Fig. 1. Spline design option

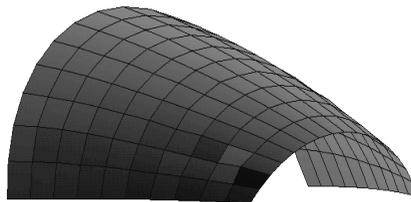

Fig. 2. Result of approximation of aircraft canopy

If some reasons cause a change of geometry of a surface, for example, as a result of burning out of a layer of thermal protection, it is possible to use the same program complex for estimation of these changes and description of the surface, as well as for calculation of durability and temperature of the damaged structure.

BEDEUTUNG UND FUNKTION DER FACHSPRACHEN

Pawlitschewa I.W.

Wissenschaftliche Leiterin: L.I. Gisatullina

(Kasaner Staatliche Technische Universität namens A.N. Tupolew)

In allen Sektoren der globalisierten Wirtschaft kommt der Kommunikation, insbesondere der Fachkommunikation eine große Bedeutung zu. Fachsprachen gehören zu den standardisierten Sprachvarietäten. Sie haben auch die Funktion von Gruppensprachen und Umgangssprachen der jeweiligen Fachleute, unterscheiden sich jedoch durch die erwähnte Standardisierung bzw. Normierung von den übrigen nicht standardisierten Gruppen- und Umgangssprachen. Das Lexikon der Sprachwissenschaft von Bußmann definiert die Fachsprache so:

„Sprachliche Varietät mit der Funktion einer präzisen, effektiven Kommunikation über meist berufsspezifische Sachbereiche und Tätigkeitsfelder [1].“

Die bekannteste und vielleicht auch die genaueste Definition der Fachsprache wurde von Lothar Hoffmann im Jahre 1984 vorgestellt:

„Fachsprache – das ist die Gesamtheit aller Sprachlichen Mittel, die in einem fachlich begrenzten Kommunikationsbereich verwendet werden, um die Verständigung zwischen den in diesem Bereich tätigen Menschen (und die Popularisierung der fachlichen Inhalte sowie den Kontakt zu bestimmten Nicht-Fachleuten) zu gewährleisten“ [2].

Das bedeutet, dass die Fachsprachen der Gesamtsprache (z.B. der Deutschen Sprache) untergeordnet sind. Sie werden auch Subsprachen genannt.

Die weitgehende Normierung soll heute vor allem auch zu übersetzungsgerechtem Schreiben führen. Solche Fachsprachen werden auch als kontrollierte Sprachen bezeichnet.

Experten eines bestimmten Fachgebietes werden von Laien nicht richtig verstanden, weshalb ihre Fachsprache als *Fachjargon* oder auch als *Fachchinesisch* bezeichnet wird. „Chinesisch“ steht hier für „unverständlich“. Eine abgeschwächte Variante davon ist *Fachlatein* – in der Regel nicht abwertend gemeint, sondern gemischt aus distanzierenden und respektvollen Konnotationen. Ursprung des Begriffs ist, dass im europäischen Mittelalter die Gelehrten aller europäischen Universitäten grundsätzlich in Latein schrieben und diskutierten. Latein als eine Sprache der Wissenschaft hat sich in der Terminologie bis heute in Botanik und Medizin erhalten.

Ein Fachjargon hat aus soziolinguistischer Sicht zwei Funktionen. Zum einen bezeichnet er innertheoretisch Sachverhalte präzise, um darüber kommunizieren zu können. Zum zweiten kann er für die Gruppe ein Gefühl der Zusammengehörigkeit vermitteln. Einzelne Fachbegriffe einer Fachsprache werden auch „Terminus technicus genannt“. Die Gesamtheit aller Termini eines Gebietes bildet eine Terminologie. Terminologien können beispielsweise in einem Wörterbuch, einem Glossar oder einem Thesaurus formuliert sein.

Viele Termini und Fachsprachen sind durch Fortschritte der Wissenschaft in rascher Entwicklung begriffen. Der Sprachgebrauch in verschiedenen Disziplinen ändert sich auch dadurch, dass immer mehr Fachwörter – vor allem englische – in Gebrauch kommen.

Erst seit dem 20. Jahrhundert und besonders seit den 50er Jahren des 20. Jahrhunderts erscheint eine genuine Fachsprachenlinguistik. Vordem hat sich die Fachsprachenforschung vornehmlich auf den Wortschatz orientiert, aber seit der Mitte des 20. Jahrhunderts erscheinen sich verschiedene Forschungsschwerpunkte der Fachsprachenlinguistik [3].

Man muss auch betonen, dass der Anteil der Fremdwörter in der deutschen Sprache nicht gering ist, vor allem sind das die Wörter aus der englischen Sprache. Wenn es um die Fachsprache geht, ist der prozentuelle Anteil noch wesentlich höher, da die Fachsprache viele Termini verwendet.

ЛИТЕРАТУРА

1. *Bußmann, H.* Lexikon der Sprachwissenschaft. Stuttgart: Kröner, 2002. – S. 211.
2. *Hoffmann, L.* Kommunikationsmittel Fachsprache. Berlin: Akademie-Verlag, 1984. – S. 53.
3. *Roelcke T.* Fachsprachen. Berlin: Erich Schmidt, 1999. – S. 188.

ЭТАПЫ ЯЗЫКОВОЙ АДАПТАЦИИ ИНОСТРАННОГО СТУДЕНТА, ОБУЧАЮЩЕГОСЯ В РОССИИ

Ринта Тривиньо Хулиан Фернандо (студент из Колумбии)

Научный руководитель: Т.Е. Григорьева, канд. филол. наук, доцент
(Казанский национальный исследовательский технический
университет им. А.Н. Туполева-КАИ)

Учёба в России становится хорошим и языковым, и жизненным опытом для иностранного студента. Одним из вопросов, которые не только привлекли мое внимание, но имели исключительно важное значение в процессе адаптации к русской жизни, был, без сомнения, язык. Всем известно, что русский язык является одним из четырех самых трудных для изучения языков в мире из-за сложности его структуры, падежной системы изменения существительных, видов глаголов и лексического богатства русского языка в целом. Именно этот аспект представляет наибольшую сложность для людей, кто, подобно мне, являются выходцами из стран с совершенно иным типом языка (разноструктурные языки), и, как правило, с нулевым уровнем знания русского языка на момент прибытия в Россию. С моей точки зрения, за 16 месяцев, которые я живу в России, мне удалось поэтапно достигнуть довольно неплохого уровня владения языком. Первый шаг в освоении русского языка состоял в том, чтобы выучить предложения: «Я не говорю по-русски», «Я студент из Колумбии», «Вы говорите по-английски?» Конечно, в данный период не приходится даже мечтать понимать то, что люди отвечают на это, не говоря уже о том, чтобы выражать просто согласие или несогласие с помощью известных на момент прибытия в страну простейших «да» или «нет», ведь для этого как раз требуется понимание русской речи.

Вторым и, возможно, наиболее травматическим шагом, должны были стать начавшиеся занятия по русскому языку. Занятия проходят полностью на русском языке и лишь небольшую часть объяснения занимают знаки, мимика и жесты терпеливого преподавателя. Трудности начинаются с азов – со знакомства с русским алфавитом, первыми попытками читать на кириллице, с различения звуков б/в, ы/и. Студентам, владеющим аналитическими языками (английский, французский, испанский, португальский и др.), невероятно трудно выучить многообразные падежные окончания и постоянно контролировать правильность их упот-

ребления в речи. Трудно понять, что русские не используют глагол «быть» в настоящем времени. Трудно привыкнуть к тому, что в этом языке нет артиклей, столь необходимых в испанском или английском языках, а также многие другие детали.

Третьим этапом в освоении русского языка являются походы в магазин. Трудности заключаются не только в столкновении с новой культурой и совершенно разными концепциями «обслуживания клиентов», но и в столкновении с проблемой взаимопонимания между покупателем и продавцом (кассиром) при минимальном языковом уровне. Приходится включать фантазию и прибегать к пантомиме, или показывать написанные в блокноте или калькуляторе цифры.

Четвертый шаг – это попытки поговорить с людьми, вернее, чтобы они поговорили с тобой. Для таких случаев я подготовил буклет, который включает в себя вопросы: «Как дела?» «Что вы делаете?» и другие общие вопросы, которые можно задать всем.

Пятый шаг, заключается в том, чтобы начать понимать и отвечать на типичные вопросы, которые задают люди: «Откуда вы приехали?» «Вам не холодно?», «Какой ваш родной язык?», «Почему вы приехали учиться сюда?» Также на этом этапе происходит овладение автобусными маршрутами, некоторыми несложными инструкциями, наём такси.

На шестом этапе иностранец уже понимает почти всё, что говорят люди, хотя ещё и не может ответить с такой же точностью, из-за недостатка словарного запаса. На этом этапе вы начинаете понимать разговоры в автобусах.

Седьмой шаг – начало занятий в университете вместе с русскоязычными студентами. Это первые попытки понять, что говорит преподаватель на лекциях, язык которых сильно отличается от разговорного языка, от повседневной речи, научиться расшифровывать рукописные тексты, попытки самостоятельно записать лекции и делать заметки на русском языке и стать полноценным студентом. Наступает этап, когда иностранный студент уже в состоянии рассказывать анекдоты, играть словами и думать на русском языке. На этом этапе вы стараетесь говорить на русском все время, с окружающими людьми, с друзьями, которые заставляют вас чувствовать себя частью их мира, так или иначе заставляют вас начать любить эту страну, начинаешь понимать ее истинное величие и чувствовать себя активной частью общества снова. И на этом этапе можно сказать: моя жизнь имеет еще один мир – мир, который охватывает русский язык и уникальный менталитет русского народа.

РАЗВИТИЕ АНГЛОЯЗЫЧНОЙ ТУРИСТСКОЙ ТЕРМИНОЛОГИИ В КОНТЕКСТЕ СТАНОВЛЕНИЯ МАССОВОГО ТУРИЗМА

Торопова А.М.

Научный руководитель: С.П. Фирсова, канд. пед. наук, доцент
(*Марийский государственный технический университет*)

Туристическая терминология является мало изученной и нуждается в инвентаризации, несмотря на то, что в течение нескольких последних десятилетий такая сфера человеческой деятельности, как туризм и оказание туристических услуг, быстро развивалась и теперь превратилась в весьма разветвленную и перспективную отрасль. Именно в середине XX века происходит резкое увеличение числа новых специальных лексических единиц в пределах английской туристической и русской туристической терминологий.

Сфера оказания туристических услуг в России в значительной степени ориентирована на использование обширной словарной базы, заимствованной из других языков. В силу исторических и социальных причин в профессиональной сфере туризма наиболее употребительным признается английский язык.

Актуальность настоящей работы определяется еще и необходимостью разработки и упорядочения туристической терминологии.

Цель исследования заключается в проведении многоаспектного сравнительно-сопоставительного анализа особенностей развития и функционирования туристической терминологии в английском и русском языках.

Поставленная цель потребовала решения конкретных задач: провести отбор и инвентаризацию лексического материала в английском и русском языках в пределах рассматриваемых терминологических подсистем для последующего описания, анализа и сопоставления; изучить семантические явления (синонимии, полисемии, омонимии), позволяющие установить родовидовые отношения между терминами; на каждом этапе многоаспектного анализа туристической лексики английского и русского языков выявить общие черты и несоответствия анализируемых терминологий.

Отмечено, что «исследуемая терминологическая лексика характеризуется большим количеством общеупотребительных слов, наличие которых свидетельствует, во-первых, о том, что рассматриваемая терминология имеет тесные связи с общеупотребительным языком; во-вторых, рассматриваемая терминология обслуживает не только специалистов в области туризма, но и в силу

своей специфичности является востребованной людьми, пользующимися ее услугами» [2].

Следует отметить, что некоторые английские термины не имеют в русском языке полных эквивалентов. Их заменяют используемые в настоящее время предтермины, что свидетельствует о молодости исследуемой профессиональной отрасли. На относительную молодость сферы туризма указывает наличие явления, при котором многие русские термины существуют в речи, но еще не зафиксированы словарями. Установлено, что количество специальных словарей по туризму в английском языке больше, чем в русском языке.

Анализ английской и русской терминологий международного туризма показал, что английская терминология развивается, стремится к законченности своего формирования, находится на научном этапе в развитии профессиональной отрасли, в то время как русская терминология по международному туризму находится на донаучном этапе своего развития. «В качестве доказательств такого состояния русской терминологии можно назвать следующие явления: широко представленная разветвленная синонимия терминов, обилие заимствований, наличие многословных словосочетаний, в которых атрибутивные компоненты могут состоять от 2 до 11 элементов, наличие квазитерминов, предтерминов и псевдотерминов большой протяженности» [1].

Проведенный анализ исследуемой лексики подтвердил влияние как внутриязыковых, так и внеязыковых факторов на зарождение и последующее оформление данной терминологии. Исследуемая терминология имеет открытый характер, что обусловлено высокой степенью популярности такой сферы человеческой деятельности, как международный туризм, и, в итоге, превращением ее в весьма разветвленную и перспективную народно-хозяйственную отрасль.

ЛИТЕРАТУРА

1. *Имамутдинова, Э.Т. (Белан, Э.Т.)* Формально-структурные особенности терминов международного туризма в английском и русском языках // Перевод и переводоведение. Тезисы выступлений на научной теоретической конференции МГОУ (14 апреля 2005). – М., 2005. – С. 25.

2. *Имамутдинова, Э.Т. (Белан, Э.Т.)* О некоторых особенностях формирования терминологии туризма в английском и русском языках // Проблемы теории языка и переводоведения. – Сборник статей № 25 – М., 2005. – С. 40-44.

ЭФФЕКТИВНЫЕ ТЕХНОЛОГИИ ПРОДВИЖЕНИЯ ТОВАРОВ НА ПРИМЕРЕ АНГЛОЯЗЫЧНЫХ РЕКЛАМНЫХ ТЕКСТОВ МАЛОГО ФОРМАТА

Фирсова П.А.

Научный руководитель: Е.В. Кудрявцева, ст. преподаватель
(*Марийский государственный технический университет*)

Являясь неотъемлемым элементом современной культуры, реклама находится в фокусе изучения большого числа наук, в том числе лингвистики. Как лингвистов, так и рекламодателей интересуют способы повышения эффективности рекламы за счёт использования определённых языковых средств, которые позволят сделать сообщение более броским и привлекающим внимание. Во многом эту задачу призваны решить рекламные тексты малого формата.

Ряд экстралингвистических факторов – высокий темп жизни современного человека, стоимость рекламных площадей и некоторые другие – заставляют производителей рекламных объявлений формировать их как тексты, сокращённые по форме и максимально насыщенные семантически, то есть как тексты малого формата. Следовательно, основной типологической особенностью малоформатных текстов является визуальная краткость. Так, минимальный объём англоязычных малоформатных текстов при определённых условиях может составлять одно словосочетание или слово, максимальный – 40-60 знаков.

В контексте ограниченного пространства стандарты создания рекламных текстов не требуют наличия в их составе всех вербальных компонентов, и в ряде рекламных объявлений заголовков, эхо-фраза, слоган или другие элементы могут отсутствовать.

Еще одной отличительной особенностью малоформатных текстов является их семантико-прагматическая трансформация, которая выражается в выполнении различными текстовыми элементами, помимо своих собственных, функций других элементов, в результате чего в структуре рекламного объявления возникает комплексное образование. Наиболее распространёнными случаями семантико-прагматической трансформации [1] англоязычных текстов являются: объединение заголовка и лидер-абзаца, объединение основного текста и слогана, объединение заголовка и слогана, объединение эхо-фразы и слогана.

Визуальная краткость малоформатных текстов достигается с помощью компрессии. Компрессия проявляется как в плане выражения (струк-

турная компрессия), так и в плане содержания текста (семантическая компрессия). Степень компрессии англоязычных рекламных текстов варьируется в зависимости от их тематической направленности (реклама потребительских товаров и реклама услуг). Степень семантической компрессии в рекламе потребительских товаров гораздо выше, так как при рекламе услуг существует необходимость передачи информации большего объема, чем при рекламе товаров.

В качестве фундаментального приема манипулятивного воздействия в рассматриваемых рекламных текстах можно выделить прием связывание [1]. Он характеризуется соединением рекламируемого предмета с фактами характеристиками и ситуациями с помощью искусственной и логически не обоснованной связи. В вербальной части рекламных объявлений прием связывания применяется для присвоения рекламируемому объекту по сути отсутствующих у него характеристик. Наиболее эффективным и распространенным способом манипулирования является связывание одновременно на вербальном и на невербальном уровнях, поскольку изображение больше, чем вербальные элементы, облегчает процесс объединения рекламируемого продукта с соответствующим коммуникативно-предметным полем.

Как вербальные, так и невербальные средства выступают в качестве инструментов достижения основной цели – образовать текст, который мог бы наиболее эффективно воздействовать на адресата, заставляя его совершить покупку или воспользоваться услугой.

ЛИТЕРАТУРА

1. *Македонцева А.М.* Лингвопрагматические характеристики англоязычных креолизованных рекламных текстов малого формата: Автореф. дисс. к. филол. н. – М., 2010. – 27 с.

SOME HISTORICAL INFLUENCES ON THE ENGLISH PRONUNCIATION

Khadeeva M.Sh.

Scientific adviser: R.R. Valeyeva, senior lecturer
(Kazan National Research Technical University
named after A.N. Tupolev)

The English language started about 1500 years ago in England, and its history is very rich. There were only a few thousand words in old English. It had

a lot more endings than Modern English. The average user knows between 30.000 and 60.000 words. The bulk of English words, about 90 % originally come from Latin. English is probably the most widespread language on Earth. People all over the world speak English.

The history of Great Britain helps to understand the present condition of English. I can give some examples of quite peculiar pronunciation of words:

1. Break – weak – bread;
2. Sew – few;
3. Beard – heart – heard;
4. Cow – low;
5. Horse – worse, lord – words;
6. Done – gone – stone;
7. Do – go, come – home;
8. Hear-pear;

It is a language of the Germanic group.

During the period from the 6th to the 3rd century B. C people called the Celts spread across Europe from the east to the west. More than one Celtic tribe invaded Britain. Powerful Celtic tribes, the Britons held most of the country. To this day the descendants of the ancient Celts live on the territory of the British Isles. People in most parts of Wales speak Welsh, a Celtic tongue. In the Highlands of Scotland as well as in the western parts of Ireland the people speak a tongue of Celtic origin too.

Some words of the Celtic language can still be found in Modern English and most of them are geographical names. Many rivers, hills and towns are still called by their old Celtic names. Thus in England there are several rivers called Avon which in Celtic means a river. Some rivers have the name of Derwent, which in Celtic means clear water. The chalk highlands in the southern and south-eastern parts of England are called «the Downs». This name comes from the Celtic word down which means «bare, open high-land».

Other conquerors – Romans – remained in Britain for about 4 centuries. Many words of Modern English have come from Latin. The words which the Romans left behind them in the language of Britain are for the most part the names of the things which they taught the Celts. For example, the word street came from the Latin stratum which means «road», port from the Latin portus, wall from vallum.

The names of many modern English towns are of Latin origin too. The Roman towns were strongly fortified and they were called castra which means

«camps». This word can be recognized in various forms in such names as Chester, Winchester, Manchester, Leicester, Gloucester, Doncaster, Lancaster.

After the Roman legions left Britain the Angles and Saxons began to migrate to Britain and conquer the country. As a result of the conquest the Anglo-Saxons made up the majority of the population in Britain.

The Anglo-Saxon language, or English, has been the principal language of the country since then, although it has undergone great change.

The Norman conquest brought about very important changes in the life of the Anglo-Saxons.

They brought their language, laws and customs. Under their rule the English language changed greatly as they spoke a foreign tongue: a Norman dialect of French, a tongue of Latin origin, while the Anglo-Saxons spoke English, a tongue of Germanic origin.

Norman-French became the official language of the state, official documents were written in French or Latin. The richer Anglo-Saxons learnt to speak the language of the rulers, thus two languages were spoken side by side.

Words of Germanic origin make up the basic vocabulary of Modern English. The Anglo-Saxons spoke the simple countryman's language and in Modern English simple everyday words are mostly Anglo-Saxon, like eat, land, house and others. But as there were no English words to describe the more complicated feudal relations many words were adopted from the French language. Thus the vocabulary of the English language was enlarged due to such Norman-French words dealing with feudal relations as manor, noble, baron, serve, command, obey; or words relating to administration and law, such as charter, council, accuse, court, crime; or such military terms as arms, troops, guard, navy, battle, victory and other words characterizing the way of life and customs of the Norman aristocracy.

Many French words and expressions came into the English language, many synonyms appeared. Anglo-Saxon words are usually concrete, French words have abstract character, for example:

1. Work – labour;
2. Life – existence;
3. Woman – female;
4. Leave – abandon;

Sometimes words changed their meanings: harvest – meant – осень, but in Modern English – урожай, French word – autumn – is used for – осень, etc. Many new words were brought by traders and travellers:

1. Umbrella – from Italian;
2. Skates – from Dutch;

3. Tea – from Chinese;

4. Cigar – from Spanish.

Many scientific words came from Greek and Latin.

Nowadays English is the language of progressive science and technology, trade and cultural relations, commerce and business. It is absolutely necessary for ever educated person, for every good specialist.

IMPROVING THE EFFECTIVENESS OF THE CONSTITUTIONAL COURT OF THE RUSSIAN FEDERATION

Khasanova A.E.

Scientific adviser: A.N. Vedina, PhD, senior lecturer

(Kazan National Research Technical University

named after A.N. Tupolev)

The work of the Constitutional Court is always in the focus of public attention. Independent and authoritative constitutional surveillance is an indispensable attribute of a democratic state system. Commending the work of this body, it is hard to miss the defects of legislative bases of its activities. The Constitutional Court plays a very important role in the observance of public authorities of essential rights and freedoms of citizens. It is faced with factors that adversely affect its activities, are not contributing to fast and strict restoration of violated rights of citizens, and all that reduces (sometimes significantly) the effectiveness of the Constitutional Court. I would like to point out such problems as duration of the review by the Constitutional Court of citizens' complaints on the violation of their constitutional rights, inability to review the Constitutional Court's decisions, the improper execution of the decisions of the Constitutional Court by public authorities and citizens, no retroactive legislation towards the Court's decisions that recognize the law provisions to be inconsistent with the Constitution. In my work I would like to consider an important factor that prevents normal operation of the court as the duration of cases of citizens' complaints. One of the obstacles with the most impact that often prevent proper protection of the rights and freedoms of citizens is the lack of deadlines for complaints consideration.

The time span from the date of application submission to the final decision is about six-nine at best, which in many cases significantly reduces the

effectiveness of the solution for a particular applicant. The problem of cases duration could be solved in various ways, such as (by analogy with the civil procedure legislation) legislative embodiment of the total period of applications consideration, ranging from application to final decision, review by experts and the final decision, or endowing the courts of general jurisdiction and arbitration courts of law to directly apply the provisions of the Russian Federation Constitution. In conclusion, I would like to note that the importance of the decisions taken by the Constitutional Court is unquestionable. Taking that into account, the legislator should set deadlines for complaints consideration to improve the efficiency of the Constitutional Court.

PERSONNEL MANAGEMENT

Антонова М.Ю.

Научный руководитель: А.Н. Ведина, канд. пед. наук,
ст. преподаватель

*(Казанский национальный исследовательский технический
университет им. А.Н. Туполева-КАИ)*

In many organizations, there are one or more people who are responsible for managing the welfare and performance of everyone within the organization. This task of overseeing programs and setting policies that affect everyone associated with the organization can be referred to as personnel management. It sometimes is referred to as human resources (HR) management as well.

The function of a personnel manager usually begins with the staffing process. He or she might be focused on screening and interviewing applicants. The HR manager might also oversee, or at least be involved in, the creation of entry-level training programs as well as continuing-education opportunities for people who are already working for the organization.

HR functions for companies often include drafting vacation and sick leave that apply to all employees. The personnel management team also might be responsible for administering the benefits that are provided to employees.

The next aspect of personnel management is the emotional welfare of the people in the organization. Many personnel managers understand that a happy employee can be an asset to a company. To this end, many personnel managers try to provide opportunities for people who are in need of counseling to receive treatment.

Depending on the size of the organization, it might be possible for one person to handle all of the personnel management functions. As an organization grows, however, it might be necessary to expand from a single personnel manager to a personnel management team. Although this adds to the cost, many organizations have found that overseeing the welfare of their personnel ultimately benefits the organization financially.

АНГЛИЙСКИЕ СЛОВА И ВЫРАЖЕНИЯ В РЕЧИ СОВРЕМЕННОЙ РОССИЙСКОЙ МОЛОДЁЖИ

Ишмуратова А.А.

Научный руководитель: Л.Р. Махмутова, канд. филол. наук
(*Казанский национальный исследовательский технический
университет им. А.Н. Туполева-КАИ*)

Речь молодежи, язык, на котором она общается – это живой организм, который год от года меняется и открывает в себе всё новые и новые возможности. Язык молодежи – это язык довольно широкой части общества, современной, прогрессирующей, движущейся вперед; это тот язык, который молодые люди используют в повседневном общении. Долговечность слов и понятий молодёжного сленга невелика, так как на смену одному «модному словечку» приходит другое, более интересное и современное, которое входит в общий лексикон и активно употребляется наряду с остальными.

Одним из источников новых слов, употребляемых молодежью, в последнее время стали иностранные языки. Глобальная сеть, интернационализация, возможность общаться с людьми из разных уголков мира с помощью различных средств связи – всё это способствует тому, что молодые люди изучают другие языки.

Основным источником в силу своей доступности и простоты является английский язык. В речи молодых людей всё чаще слышатся английские слова, которые помогают им наиболее точно и эпатажно выражать свои мысли. Употребление иностранных слов становится модным и привлекательным, речь молодых людей выглядит интереснее и острее, ведь там используется уже не один, а несколько языков.

С целью выявления особенностей речевого общения молодых людей в возрасте от 16 до 23 лет, нами проводилось наблюдение над речью носите-

лей языка. Результатом анализа полученных данных явилось составление небольшого словаря наиболее употребляемых слов с гипотезой об их происхождении.

Cool (от англ. «здорово») используется в значении «здорово, классно, интересно; хороший, классный». Например, *Купил себе новую куртку! – Кул, поздравляю!*

Respect, disrespect (от англ. «уважение, неуважение») употребляется соответственно чтобы выразить свое уважение/неуважение, поддержку, согласие. Например, *Ты сделал это, молодец, респект!*

Location (от англ. «положение, местоположение») используется чтобы обозначить свой круг общения, круг интересов, среду обитания, комфортную зону. Например, *Здесь здорово, это мой локэйшн.*

Trouble (от англ. «беда») употребляется в аналогичном смысле, когда попадаешь в какую-то непростую ситуацию, беду, проблемы с чем-либо. Например, *У меня трабл с деньгами.*

Look (от англ. «внешность, облик») этим словом описывается внешний вид человека, то, как он одет, выглядит, его образ, наряд. Например, *Модный лук, неудачный лук; Как тебе мой лук?*

Fun (от англ. «веселье») – употребляется в том же смысле, часто в различных интерпретациях типа «по фану» – с радостью, ради шутки, с хорошим настроением. Например, *Мне по фану смотреть этот фильм.*

Go (от англ. «идти») используется в качестве заменителя русского глагола «идти», в смысле пойдём, пошли, поехали. Например, *Гоу гулять на улицу?*

Check (от англ. «проверять») применяется в значении «проверка», часто применяется в виде «чекать», «чекнуть» – проверять, проверить. Например, *Чекать звук; Прочекай как работает телевизор.*

Helper (от англ. «помощник») помощник, часто говорят о нижестоящих, бесплатных рабочих. Например, *На этот раз хелперов было мало.*

Skill (от англ. «навык») используется в значении «опыт, умение, навык, способность», обычно используется в смысле навыков игры в компьютерные игры. Например, *Ты отлично прокачал этот скил.*

Upgrade (от англ. «совершенствовать») применяется в смысле улучшения качеств чего-либо, усовершенствования, повышения способностей. Например, *Я проапгрейдил свой жесткий диск; Сделай апгрейд, и он будет работать быстрее.*

Этот список можно продолжать бесконечно, ведь каждый из нас может найти какое-нибудь интересное для себя слово и использовать его по назначению. Далее оно распространится среди друзей, знакомых, а вскоре,

может быть, станет популярным. Чаще всего именно так и происходит. Ведь общение между людьми позволяет обмениваться не только какой-либо информацией, но и способами её передачи.

ЛИТЕРАТУРА

1. Англо-русский словарь общей лексики «Lingvo Universal».
2. Итоги проведенного наблюдения над речью носителей языка.

СЕКЦИЯ 4

**ЯЗЫК И КУЛЬТУРА РЕЧИ.
ЯЗЫКОЗНАНИЕ**

**МИЛЛИ СЭНГАТЬНЕ ҮСТЕРҮДӘ
«БАРС-МЕДИА» ИННОВАЦИОН ЭШЛЕКЛЕ
ҮЗӘГЕНЕҢ УРЫНЫ**

Нурышева Л.Ф.

Фәнни житәкче: Г.Ф. Зиннәтуллина, филол. ф. кандидаты
*(А.Н. Туполев исемендәге Казан милли тикшеренү техника
университеты)*

1. Тел – халыкның милли хәзинәсенә иң мөһим өлеше. Ул мәдәниятне саклап калу һәм борынгы традицияләргә дәрәҗә бирергә өчен кирәк. Туган тел, гомумән алганда, жәмгыять үсешен өчен нигез булып тора. Кызганычка каршы, хәзер татарлар күбесенчә рус телендә аралаша. Бары авылларда яшәүчеләр генә саф татар телендә сөйләшә, кайберәүләр өйләрендә туган телендә гапләшә, шулай ук аралашуда, гомумән, татар телен кулланмаучылар да бар.

2. Татар теленә үсеш төрле коммуникатив чаралар аша башкарыла. Туган телгә мөһабәтне музыка, эстрада сәнгате, кино тәрбияли. Болары бигрәк тә замана кешесенә өчен кызыклы да һәм шул ук вакытта һәркемгә файдалана алырлык.

3. Инновацион Эшлекле Үзәк «Барс-Медиа» татар телен саклап калу, баеп өчен төрле проектлар оештыра һәм тормышка ашыра. Бу эш татар шоу-бизнесы, кино сәнгате, масс-медиа һәм күңел ачуга кырылган чаралар үсешен аша да башкарыла.

4. «Барс-Медиа»ның хәзерге хәле: проблемалары, яңа проектлары.

Республикада яхшы кинолар төшерү – республиканы популяр итү, аны халыкара майданда танырлык итү.

Н.ГЫЙМАТДИНОВАНЫҢ "КҮҢЕЛ" ХИКӘЯСЕНДӘ КУЛЛАНЫЛГАН ТЕЛ-СУРӘТЛӘУ ЧАРАЛАРЫ

Сабитова Р.Ә.

Фәнни житәкче: Г.Ф. Зиннәтуллина, филол. ф. кандидаты
(*А.Н. Туполев исемендәге Казан милли тикшеренү техника
университеты*)

Нәбирә Гыйматдинова... Бүгенге көндә татар укучылары арасында бу исемне ишетмәгән кеше аздыр. Язучының әсәрләрен укыганда күңелдә ниндидер дулкын күтәрелә дә каз тәннәре чыга... Н. Гыйматдинованың геройлары – барысы да үзенчәлекле сыйфатларга ия булган кешеләр. Аларның берсе дә “күктән алып” язылмаган, барысының да прототиплары бар.

Нәбирә Минәхмәт кызы Гыйматдинова (Бикчурова) 1956 елның 20 октябрәндә Аксубай районы Карасу авылында туа. Карасу авылы мең еллык тарихлы авыл. Ул Татарстанның атказанган мәдәният хезмәткәре, Фатыйх Хөсни һәм Фәиз Зөлкарнәй исемендәге бүләкләр иясе.

Нәбирә Гыйматдинованың “Күңел” хикәясендә сүз хатыны Сәлимә үлгәннән соң, жиде ел ялгыз яшәгән Минһаж абый турында бара. Минһаж абый образы укучыны битараф калдыра алмас. Ник шулкадәр аяусыз икән тормыш дигәннәре? Әсәр ахырында бирелгән Минһаж абый сүзләре күңелгә үтеп керә: “Ни бит, Мәдинә апа...чагыштырмадым да, ни бит...Сәлимәгә житми бит.”

Нәбирә Гыйматдинова тормыш чынлыгын сәнгать югарылыгына күңел һәм акыл күзе белән үткәреп яктырта. Автор әсәрләрендә сурәтләү чараларын уңышлы файдалана.

Фразеология – әдәби әсәрдә төп тел сурәтләү сараларыннан берсе. Аннан отышлы файдалану язучының отышлы ягы. “Күңел” хикәсендә фразеологик әйтелмәләрне күп табарга була: *күңел тулу, йөрәк ярасы, уртак тел табу, аяз көнне яшен сугу, телеңне йоту, чәч үрә тору...*

Өлеге әсәрдә Нәбирә Гыйматдинова геройлар сөйләмендә инверсия күренешен куллана, бу исә үз чиратында эмоция өсти. Автор диалекталь сүзләр кертеп жибәрә – бу инде геройны күз алдына китерүдә тагын да кызыктырак өстәмә буяу:

“- Көлмәгәч – жырыламагач, бу дөнья нәстәмә! ”

“- Әнә, теге зәңгәр тәрәзәле йорт, узмагаек тагы, алай кызулама. ”

Минһаж абый образын сурәтләгәндә чагыштыру алымы кулланыла. Алар авторның эмоциональ мөнәсәбәтен белдерүгә хезмәт итә: *“Сәнәк-жәпләредәй озынча бармаклары, кияу егетләре кебек, бала кебек гөнаһсыз елмаюы...”*

Бер үк бәйләү чарасын күп тапкыр кабатлау нәтижәсендә текстның хиссилеген арттырырга мөмкин:

“- Эчкән чәем чәй түгел, ашаганым аш түгел, ахирәт.”

Кабатлау әсәрнең тәэсирлеген, андагы мәгънәви һәм хисси кыйммәтне көчәйтү, язучы теләгән урыннарда укучының игътибарын юнәлтү, янгыраш – аһәң гармониясен тудыру кебек вазифаларны башкара.

“- Минъа-аҗ, Минъа-аҗ! Кер әле.”

“Бүтән бармыйм, бүтән бармыйм!”

Әсәрдә эпитетлар да табып була. Эпитет – грек теленнән кәргән сүз, кушымта дигәнне аңлата. Ул, башлыча, исемнәргә кушылып килә; предметларның сыйфатын, характерлы үзенчәлекләрен ачыклай. Шуңа күрә, эпитетлар ролендә күбрәк сыйфатлар килә.

“Йокылы күзләр, нүңелле барулары, салкын һава, мескен ат, җунле ир-ат, чибәр ана”.

Нәбирә Гыйматдинованың “Күңел” хикәясе ачык аңлаешлы тел белән язылган. Язучының әсәрләрен тагын бер кат күзәнән кичерәм. Җиңел аңлаешлы, матур тел белән язылган әсәрләренә тәрбияви әһәмияте зур. Алар балаларда һәм яшүсмерләрдә табигать өчен җаваплылык хисен үстерүгә, ата-анага мөхәббәт, өлкәннәргә, хезмәткә ихтирам тәрбиялүгә ярдәм итә, укучылар күңелен туган телебезгә якынайта, ана хөрмәт уята.

ШӘҺӘР ШАРТЛАРЫНДА ТАТАР ХАЛЫК БӘЙРӘМНӨРЕН, ЙОЛАЛАРЫН, ГОРЕФ-ГАДӘТЛӘРЕН САКЛАУ ЮЛЛАРЫ

Рафикова А.И.

Фәнни житекче: Г.Ф. Зиннәтуллина, филол. ф. кандидаты
*(А.Н. Туполев исемендәге Казан милли тикшеренү техника
университеты)*

Шәһәр шартларында, татар милләтен, татар телен, татар үзәнен саклап калу – милләтебез алдында торган иң зур бурыч. Элек, революциягә кадәр, шәһәрләрдә татарлар аерым бистәләр, мөхәббәтләр төзеп, анда татарның үз милли мәктәп – мәдрәсәләре, мәчетләре, клублары, күпсанлы бәйсез газет – журналлары, һәм бигрәк тә, татар рухлы, татар җанлы үз милли эшмәкәрләре, милли буржуазия, милли капиталы булып, алар татар милли хәрәкәтен, татар мәдәниятен күтәрү өчен финанс ярдәме күрсәтеп, халкыбыз үз тормышы, үз милли гореф-

гадәтләре белән яшәп яткан вакытта, – бу мәсьәлә алай кискен тормаган. Ә бүгенге көндә, үзек хакимиятнең милләтләргә бетереп, аларны гомумроссия казанында эретеп россияннәргә, аннан соң русларга әйләндерү сәясәте алып барган бер вакытта, бу мәсьәлә, милләтебез өчен булыргамы, булмагамы соравына күптән әйләнде инде. Чит этник культура, чит мәдәният шартларында да үз халкын, үз милләтен бик яхшы саклап калган, ул гына да түгел, чамасыз үсешкә ирешкән халыкларга мисаллар тарихта бар. Әрмәннәр мәсәлән, дөньяның төрле почмакларында үз диаспоралары белән яшиләр, гасырлар буена үз милләтләрен югалтмыйлар. Ул яктан яһүдләргә тиңнәр юк. Алар ике мең ел буена борынгы туган жирләреннән читтә яшәсәләр дә милләтләрен дә, диннәрен дә югалтмаганнар.

Татар халкының бик күчелле бәйрәмнәре, бай гореф-гадәтләре һәм йолалары бар. Мәсәлән, ел фасылларына бәйле "Сабантуй", "Нәүрүз", "Сөмбелә", "Яңа ел", "Карга боткасы" бәйрәмнәре, ислам диненә бәйле "Корбан гаеде" һәм "Рамазан" бәйрәмнәре, йолаларга бәйле каз өмәсе, балага исем кушу, яңгыр теләү, орлык чыгару һ.б. Безнең халкыбыз элек-электән табигать белән янәшә торган, аны хөрмәт иткән шуңа бәйле рәвештә "Каен бәйрәме" үткәргән. Еллар үткән саен бу бәйрәмнәр яңара, аларның формалары үзгәрә һәм эчтәлекләре тулылана бара.

Һәр халыкның да рухи мәдәниятендә туган тел төп урынны алып тора. Халыкның милли йөзә, аның гореф-гадәтләрен йолаларын, туган телен – үз ана телен белгән очракта гына саклана.

Татар халкының мең елларга сузылган тормышында тупланган тәҗрибәсе, гадәтләре, кешене шәхес итүче сыйфатлары, бай тарихы, тәрбия зиннәтләре бар. "Хәтердән башка йолалар, тәрбиядән башка рухи хәзинә, рухи хәзинәдән башка шәхес, ә шәхестән башка халык – тарихсыз" – дип әйтәләр халыкта.

Ә бүген халкыбызның милли традицияләрен торгызу, саклау һәм киләчәк буыннарга тапшыру өчен мөмкинлекләр зур.

Кешелек туплаган рухи байлык, әдәп-әхлак кагыйдәләрен үтәп итеп житкерү өчен әби – бабайларыбызның, төрле авырлыктар белән яшәүләренә карамастан сынмавы, сабыр, инсафлы, мәрхәмәтле булып калуын житкерү кирәк. Бу максаттан халкыбыз бәйрәмнәре – шәхесне иҗтимагый тормыш таләпләренә күнәктәрү чарасы. Алар һәр кешенең йөрәк түрендә саклана, үз туган ягына тарта.

Мин шушы гаиләнең үз туган телен яратучы, үз милләтен хөрмәт итүче бер вәкиле. Шуңа күрә эшемдә республикада яшәүче халыкларны бербөтен – халкым дип атадым. Төрле милләт кешеләре булсалар да, алар күп еллар бергә яшиләр. Шулай булгач, зур бер

Халык дип әйтергә хокукыбыз бардыр, минемчә, чөнки татар халкының милли бәйрәме – Сабантуй, керәшеннәрнең һәм башка христиан диненә караган Питрау (Петров день) кебек бәйрәмнәрне олылап, бергәләп бәйрәм итә башладык. Татар халкының традицион йолалары һәм бәйрәмнәре республикабызда яшәгән төрле милләт халыклары: рус, башкорт, чуваш, мари, удмуртлар белән дә зур уртаклык булуын күрсәтә. Бу исә, элек-электән үк бер-берсе белән аралашып, бер төсле булган табигый шартларда тормыш-көнкүреш тәҗрибәсе туплап көн итү нәтижәсе булып тора дип әйтергә мөмкин.

Шунысы кызганыч, әле эти-әниләрнең барысы да милли бәйрәмнәргә белмиләр яисә алар турында хәбәрлар гына. Халык арасында Сабантуй һәм Олы көнне беләләр. Хәтта шәһәрбездә бәйрәмнәрдә катнашмаучылар да юк түгел. Кызганычка каршы, андый гаиләләр очрый әле. Үз горел-гадәте, йола һәм бәйрәмнәргә белмәгән эти-әниләрнең балаларына яхшы тәрбия бирә алуларына шик туа, чөнки милли горурлык, туган теленә, туган жиренә мөхәббәт алар аша гына тәрбияләнә. Халыкка милли горел-гадәт, йола һәм бәйрәмнәргә турында газета-журналларда мәгълүматлар бирү, катнашырга өндәү бүгенге көн бурчларының берсе.

ТАТАР ХАЛКЫНЫҢ МИЛЛИ ТАМГАЛАРЫ

Валева Д.И.

Фәнни житәкче: Р.Г. Шакирова

(Казан шәһәре Идел буе районы 78 нче урта мәктәпнең югары квалификация кәтегорияле татар теле һәм әдәбияты укытучысы)

Милли тамгаларны белү – ул милләтебезне, телебезне, мәдәниятебезне, сәнгәтебезне белү дигән сүз. Без бу тамгаларыбыз аша рухи кыйммәтләребезне сакларга һәм киләчәк буыннарга тапшырырга тиешбез. Милли тамгаларыбызны белүнең кирәклегә милләтнең тормышын, холкын аңлау өчен дә кирәк. Чөнки бу тамгаларга милләтнең асылы салынган. Тамгаларда аның мәдәнияте һәм мәдәният үсеше тарихы ята. Милләт тамгалары аша милләтнең холкын “укырга” була.

Фәнни эшебезнең максаты: “Милли тамга” төшенчәсе бирү; милли тамгалар аша татар милләтенең нинди рухи мирасын саклауын ачыклау; туган телебезгә, халкыбыз тарихына, милләтебезгә мөхәббәт тәрбияләү.

“Милли тамга” төшенчәсенә тукталып үтик. Нәрсә соң ул “милли тамга (символ)”? Тамга (символ) дип, предметны, кайсыдыр милләт

тормышында булган ниндидер вакыйганы, процессларны алмаштыра, аның милли, рухи кыйммәтлеләгән тәшкит итүче жисемне атылар. Татар халкының милли тамгаларында халыкның рухи дөнъясы, милли үзенчәлекләре чагылган. Бу тамгалар аша татар милләте нинди рухи кыйммәтлеләкләрен саклый һәм яшь буынга тапшыра соң? Һәм аларга нинди тамгалар керә?

Татарның милли тамгаларына: калфак, читек, беләзек, алка, муенса, көмеш, яшел төс, орнамент, агач, ярым ай, лалә чәчәге, бүре, милли сыйфатлар, Казан кремле, Сөембикә манарасы, Кол Шәриф мәчете, сабантуй, өпчөмак, бәләш., чәк-чәк кыйммәтлеләкләре керә. Аларга бәяләмә биреп үтик.

Кешене киemenә карап каршы алганнар, акылына карап озатканнар безнең милләттә. Татар милли киemenәре – үзе бер гүзәл дөнъя. Татар халкы, башка халыклар кебек үк, элек-электән үзенә генә хас булган милли киemenәре белән аерылып торган. Милли киemenәребезне санап китәбез: калфак, кәләпүш, түбәтәй, камчат бүрек, читек-кәвеш, чигүле альяпкычлар, бәби итәкле күлмәкләр, камзуллар. Татар осталары камиллек, нәфислек, затлылык, һәм зәвыкылык үрнәге булырлык бик күп гүзәл әсәрләр ижат итеп калдырган. Халкыбыз арасында гаять киң таралган хәситә, алка-йөзекләр, чулпылар белән беррәттән, яка чылбыры да XVIII – XIX йөз зәркан сәнгатенә визит карточкасы булып саналырга лаек. Орнамент. Безнең милләткә хас сәнаигъ жыелма: әйбер бизәү һәм көнкүреш тормышны нәкышләү хөкем сөргән. Бу тармакның жанлы теле – орнамент. Безнең орнаментның асылын үрмә гөлләр һәм лалә чәчәге тәшкит иткән. Бу орнаментлары: манаралы таш һәм агач мәчетләр, сыр-сыр бизәкле кабер ташлары, асыл кулъязма китаплар, кадерле шамаилләр, алтын жепләр белән чигелгән милли калфаклар, зиннәтле хәситәләр, каюлы читекләрдә күрергә була.

Көмеш металл. Безнең милләт өчен иң кыйммәтле металл булып көмеш санала. Ярым ай. Бу тамга – ислам дине тамгасы. Без, мөселманнар булу сәбәпле, аны бик горуранып йөртәбез. Тарихи тамгаларыбыз рәтенә Казан кремле, Сөембикә манарасы, Кол Гали һәм Кол Шәриф керә. Бу тамгалар аша татарны тану бер дә кыен түгел. Чөнки алар безнең тарихыбыз.

Тирәк агачы. Безнең борынгы бабаларыбыз кабиләнәң, ыруның, йортның символы итеп бай тирәк, караулы тирәк (су талы) утыртканнар, аны изгеләштергәннәр. “Тирәгәң барда, терәгәң бар”, – дип безнең милләт. Тирәк ата-баба нигезе итеп кабул ителгән.

Бүре тамгасы безнең милләттә бик борынгыдан килә. Бүре – ирек сөющән табигатъ хайваны. Шуның өчен безнең милләт үзен ирекле яшәргә

омтылган бүрегә тиңлэгән. Һәм инде бу тора-бара аның тамгасына әверелгән. Менә шушы сыйфаты өчен, ерткыч хайван булганы өчен түгел, аны ирек, бәйсезлек тамгасы итеп кабул иткән дә.

Милли сыйфатлар. Һәр милләтнең яшәешендә формалашкан үзенчәлекле һәм аның холкында (характерында) өскә калкып, кычкырып тора торган сыйфатлар бар. Без татарлар холкында мөстәкыйльлек, бәйсезлеккә омтылу, горурулык, аралашу осталыгы, мәгърифәтлелек, сабыр булу, кунакчылык, чисталык, хезмәт сөючәнлек, ярдәмчеллек бар. Милли ризыкларыбыз белән дә бөтен дөньяга танылган. Татарның милли аш-суында өчпочмак һәм бәләш аерым урын алып торалар. Безнең Татарстан Республикасының дәүләт гербына берничә тамгабыз (символыбыз) салынган. Анда милләтебез төсө – яшел төс тә, хайваны – ак барс та, чәчәге - лалә дә бар. Бу дәүләт гербында безнең асылыбызны ача торган күп кыйммәтлелекләр күзаллана. Рухи мирасыбыз гел тулыландырып торганда гына юкка чыкмаячак, онытылмаячак.

ШӘРЫК ДӨНЬЯСЫ БЕЛӘН БӘЙЛЕ КАЗАН ШӘһӘРЕ ЭРГОНИМАРЫ

Солтанова А.Ө.

Фәнни житәкче: Р.М. Әмирова., филол.ф.кандидаты
(*Казан медицина университеты*)

Соңгы берничә дистә ел эчендә татар эргонимиясенә зур үзгәреш кичеруе күзәтелә. Эргоним дигәндә, барлык төр юнәлештә дә эш алып бара торган оешма атамалары күздә тотыла [Подольская, 1988: 95]. Бертөрле калып белән ясалган, билгеле бер тәртип белән номер бирелгән һәм, нигездә, совет идеологиясен, рус милләтенә хас үзенчәлекләрне генә туплаган атамалар XX гасыр ахырында безнең халкыбызның гына түгел, башка милләтләрнең дә гадәт-йола, карашларын чагылдыра алган, матур яңгырашка, тирән мәгънәгә ия эргонимнар белән алмаша башлый. Бу, иң беренче чиратта, илдә барган сәяси-ижтимагый үзгәрешләр белән бәйле. Сүз иреге, матбугат иреге, дин иреге кайту, халыкта милли рухның уянуы, әлбәттә, Казан шәһәренең эргонимиясенә дә үтеп керә. Казан шәһәре эргонимиясендә төп урынны алып торган рус яисә халыкара сүзләргә нигезләнеп ясалган атамалар белән беррәттән, халкыбызның һәм башка төрки телләрнең милли мәдәниятенә, традицияләренә, милли үзенчәлекләренә нигезлэнгән эргонимнар барлыкка килә. Шуның белән бергә, Казан шәһәренә Европа илләре мәдәни һәм матди байлыгының үтеп

керә башлавы татар эргонимиясенә яңа бер төсмер өсти, ягъни илдә барган сәяси, милли, мәдәни үзгәреشلәрнең һәрберсе теге яки бу дәрәжәдә эргонимиядә чагылыш таба.

Аннары Казан шәһәренең элек-электән үзәндә Көнчыгыш һәм Көнбатыш цивилизацияләрен берләштергән үзәк булып торуын да онытырга ярамый. Казан шәһәренең һәрбер атамасы үзәндә бик күп милләтләргә хас булган горейф-гадәтләренә, мәдәни-дини үзенчәлекләренә саклый. Шулардан чыгып, Казан шәһәрәндә кулланылышта йөргән эргонимнарны берничә төргә бүлеп карарга мөмкин: Казан шәһәренең көнчыгыш илләре традицияләрен саклаган, аларның милли-мәдәни үзенчәлекләрен үзәндә туплаучы үзәк булуына ишарә иткән эргонимнарның бер төркеме кеше исемнәренә нигезләнеп ясалган. Урта Азия илләрендә киң кулланыла торган антропонимнардан саналган *Нагмир*, *Сәид*, *Әсхәр*, *Мостаф* исемнәре башкалабызда эргоним ролен үти: *"Нагмир" сәүдә комплексы*, *"Әль-Сәид" күчемсез милек агентлыгы*, *"Әсхәр" гараж кооперативы*, *"Мостаф" төзелеш-проектлау оешмасы* һ.б. Шулай ук азык-төлек кибетләренең атамалары арасында да Көнчыгыш илләрендә кулланылышта йөргән антропонимнарга нигезләнеп ясалганнарын байтак очратырга мөмкин. Мәсәлән: *"Асмар" азык-төлек кибете*, *"Рамсар" азык-төлек кибете* *"Бахир" азык-төлек кибете*, *"Раузан" азык-төлек кибете*, *"Сурахан" азык-төлек кибете* һ.б.

Кайбер очракта эргоним буларак кулланыла торган антропоним янына татар һәм башка төрки халыкларда сословие термины буларак кулланылган сүзләр дә килергә мөмкин. Мәсәлән, *"Давид бәк" кунакханәсе* һ.б.

Ил, дәүләт, милләт исемнәре дә эргоним ясауда катнашырга мөмкин. Мәсәлән: *"Turkish airlines"*, *"Туркистан" кафесы*, *"Үзбекистан һава юллары" авиакешимасы*, *"Үзбәк ашлары" кафесы*, *"Төрөк ашлары" кафесы*, һ.б. *"Самарканд"*, *"Ташкент" кафелары*, *"Токио" рестораны* һ.б. эргонимнары да Шәрәк дөнәясин чагылдырган атамалар буларак киң кулланылышка ия.

Өлеге саналган оешмаларның эшчәнлегә теге яки бу яклап эргонимнарда чагылыш тапкан милләт белән бәйлә. Алар шул милләтнең ашын-сыен тәкъдим итәләр, яки шул илләрдә чыгарылган машиналарга ремонт ясау, кирәк-ярак сату белән шөгәльләнәләр. Бу сәүдә нокталарының һәркайсы Казан шәһәренең күпмилләтле кала икәнлеген, көнчыгыш һәм төрки дәүләтләренә рухи башкаласы булуын күрсәтә. Моны теге яки бу халыкның милли ризыкларын тәкъдим иткән ашханә, кафе, ресторан, барларның атамалары да раслый. Мәсәлән, *"Халва"*, *"Кебәб Хаус"*, *"Султан-Кебәб" кафеларының*, *"Шаурма" сәүдә нокталарының ата-*

малары Урта Азия халыкларының милли ризыклары буларак мәгълүм. Кыскасы, әлеге эргонимнарның һәрберсе, беренче чиратта, Казан шәһәренең күпмилләтле кала булуына ишарә итә, икенчедән, алар шәрык илләренең милләте, гореф-гадәте, этнографик күзаллаулары һәм антропонимик байлыгы турында шактый тулы мәгълүмат бирә, татар халкының башка төрки һәм Көнчыгыш илләре белән рухи уртаклыгына да ишарә итә.

ИКЕТЕЛЛЕЛЕК ШАРТЛАРЫНДА КОММЕРЦИЯ ОЕШМАЛАРЫ АТАМАЛАРЫНЫҢ КУЛЛАНЫЛЫШЫНА БӘЙЛЕ ОРФОГРАФИК ХАТАЛАР

Галиуллина А.И.

Фәнни житәкче: Р.М. Әмирова, филол. ф. кандидаты
(*Казан медицина университеты*)

1992 нче елда “Татарстан халыклары телләре турында”гы Закон кабул ителә, 1994 елда аны гамәлгә ашыру буенча дәүләт программасы раслана. Республикабызда яшәүче халыклар язмышы өчен аеруча мөһим булган әлеге норматив документларны дәүләт тарафыннан тормышка ашыру мөһим мәсьәлә булып килеп баса.

Телләрне саклауда һәм аларның кулланылыш даирәсен үстерүдә төп урыннарның берсен мәгариф системасы алып торса, икенче юнәлешен эш кагәзьләре, рәсми документлар, урам исемнәре, төрле белдерүләр һәм, ниһаять, элмә такталарның татарча язылуы тәшкил итә. Татар һәм рус телләрен дәүләт телләре дип игълан ителгәннән соң, урам, дәүләт учреждениеләре, төрле оешма исемнәрен тәржемә итү тел белемендә күнүзәк проблемаларның берсенә әверелә.

Боларны тормышка ашыру максатыннан, Министрлар кабинетында, Дәүләт Советында, редакцияләрдә һәм Институтларда югары эзерлеккә ия булган тәржемәчеләр эшли башлый һәм барлык документлар, шул исәптән дәүләт органнары, оешма атамаларының да татарча вариантлары тәкъдим ителә (Хәйруллин, 1994: 37).

Мәкалә кысаларында анализ өчен 100ләп коммерция оешмалары исемнәре алынды. Коммерция оешмаларының атамаларына, нигездә, төрле сәүдә оешмалары, кибет, чәчтарашханә, кафе, ресторан, төрле сервис – салоннар, шулай ук сирәк кенә уку-укуыту, фәнни, житештерү белән шөгьльләнүче оешмалар, ягъни дәүләтнең катгый контроле астында булмаган оешмаларның атамалары кертелә. Материалны өйрәнеп анализ ясаганнан соң, коммерция оешмаларында, нигездә, орфографик хаталар төп урынны алып тора дигән фикергә килдек.

Коммерция оешмаларының атамаларында очрый торган орфографик хаталар – элмә такталарда татар теленең үзенчәлекле хәрефләрэн хаталы язу очраклары. Татар алфавитында, рус алфавитынан аермалы буларак, татар теленә генә хас алты фонема бар: ә, ө, ү, ж, ң, һ. Русчадан татарчага тәржемә иткәндә бу хәрефләрне еш кына рус хәрефләре белән алыштыралар:

а) коммерция оешмаларының атамаларында да түбән күтәрелешле ә авазының а, е яисә э хәрефләре белән язылуын күрсәтергә мөмкин. Мәсәлән:

“Айсберг” ижтимагый-әхлакый үзеге. Дөрес варианты – “Айсберг” ижтимагый-әхлакый үзеге.

Кулинария “Милэш”. Дөрес варианты – “Миләш” кулинариясе.

ООО “Рэйхан”. Дөрес варианты – “Рәйхан” җаваплылыгы чиклэнгән жәмгыяте.

“Столичный” сәүдә йорты. Дөрес варианты – “Столичный сәүдә йорты.

ООО “Визави – Бәхетле очрашу”. Дөрес варианты – “Визави – Бәхетле очрашу” җаваплылыгы чиклэнгән жәмгыяте.

«Хәләл ит» кибете. Дөрес варианты – “Хәләл ит” кибете.

“Адәм” киём-салым кибете. Дөрес варианты - “Адәм” киём-салым кибете һ.б.

Кагыйдә буларак, күпчелек очракта ә хәрефе урынына башка сузык авазларны язу белән бәйле хаталар татар әдәби һәм сөйләм телендә ныклап үзләшкән гарәп-фарсы алынмалары язылышында китә. Мондый хата-төгәлсезлекләр, югары да искәртелгәнчә, сингармонизм законына буйсынмаган сүзләрдә күренә:

“Сәламәтлек” даруханәсе. Дөрес варианты – “Сәламәтлек” даруханәсе,

“Шарык” кибете. Дөрес варианты – “Шәрык” кибете һ.б.

Аеруча – ханә лексемасының язылышы күпчелек очракта хата белән бирелә:

Дарухәнә – Даруханә,

Чайхана – чәйханә,

Ашханә – ашханә һ.б.

б) татар теленә хас ү хәрефенең күпчелек очракта у белән бирелүе дә зур хата булып тора:

Сәүдә йорты “Корзинка”. Дөрес варианты – “Корзинка” сәүдә йорты.

“Ак бүре” спорт комплексы. Дөрес варианты – “Ак бүре” спорт комплексы.

“Аяз күк” кафесы. Дөрес варианты – “Аяз күк” кафесы.

“Саудагер” сәүдә комплексы. Дөрес варианты – “Сәүдәгер” сәүдә комплексы һ.б.

в) татар теленә хас иренләшкән ө авазының о, хэтта э белән бирелеше шулай ук зур хаталардан санала:

“Тоньяк балкышы” сәүдә ноктасы. Дөрес варианты – “Төньяк балкышы” сәүдә ноктасы.

“Айгәль” кибете. Дөрес варианты – “Айгөл” кибете һ.б.

г) тартык авазларны белдергән хәрәфләргә бәйле төгәлсезлекләр дә татар сүзләрен аңламау, аларның язылыш кагыйдәләрен белмәү нигезендә яисә игътибарсызлык аркасында килеп чыга. Мәсәлән:

“Энже” кибете. Дөрес варианты – “Энже” кибете.

“Яна бистә” кибете. Дөрес варианты – “Яна бистә” кибете һ.б.

д) график принципның бозылуы да бик күп орфографик хаталарга китерә. Оешма атамаларында чагыштырмача еш кулланыла торган учреждение, предприятие кебек сүзләр коммерция оешмаларының атамаларында да учреждения, предприятия формасында бирелә:

“Элеком” предприятиясе. Дөрес варианты – “Элеком” предприятияесе.

“Татинвест” предприятиясе. Дөрес варианты – “Татинвест” предприятияесе һ.б.

Оешмаларга исем бирү, яисә аларны тәржемә итү Татарстандагы тел халәтен, татар теленң бүгенге хәлен, татар халкының, дәүләтнең телне үстерүгә мөнәсәбәтен күздә тотып, системалы рәвештә башкарылырга тиеш.

Материалны өйрәнеп анализ ясаганнан соң, бу төр хаталарның килеп чыгышы – рус теленнән татарчага тәржемә иткәндә, тәржемәчеләр тарафыннан телебезнең кагыйдә-нормаларын һәм үзенчәлеген исәпкә алынмауда дигән фикергә килдек. Элмә такталарда очраган хаталардан арыныр өчен, татар теле мәсьәләләре белән шөгыйльләнүче рәсми органнарның һәм жаваплы кешеләрнең, тел норма-кагыйдәләрен саклап, хәзерге татар әдәби телендә эш итүләре зарур.

ТАТАР ТЕЛЕНДӘ МЕДИЦИНА ТЕРМИНАРЫНЫҢ СИНОНИМНАРЫ

Сәмигуллина Л.Л.

Фәнни житәкче: Р.М. Әмирова, филол.ф.кандидаты

(Казан медицина университеты)

“Татар телендә медицина терминнары” дигән жөмләнә ишетү белән күз алдына тел сындырырлык дару исемнәре, яисә ике табибның гади

халыкка аңлашылмаган телдә әңгәмә корулары килеп баса. Һәркем үз организмында нинди үзгәрешләр баруын белергә тели. Тик күп вакыт табиб диагноз куйгач, аның ни әйтергә теләгән аңлый алмый интегәбез. Ә бит сүз ясалышының кайбер нечкәлекләрен, киң таралган терминнарның синонимнарын белсәң, тел әйләнмәс диагноزلарны су урынына эчеп була. Әйтик, “ангиос” – кан тамыры, “артрон” – буын, “аден” – биз, “гастер” – ашказаны, “гема” – кан, “гонос” – орлык, “дерма” – тире, “дистрофе” – туклану нормада булмау, “кардиа” – йөрәк, “мастос” – күкрәк, “психе” – күңел, “пневмо” – үпкә, “трофе” – туклану һ.б. дигән иң мөһим терминнарны белү дә күп нәрсә аңларга ярдәм итә. Сүз ясалышына килгәндә, “а-, ан-” алкушымчалары “юк” дигән мәгънәгә белдерә, димәк “аритмия” сүзгә “ритм юк” дигәннә аңлата. Шулай ук, “дис-” – какшау, эшчәнлек кимү (“дизентерия” – эчәклек эшчәнлегә нормада түгел), “-ит” окончаниесе – ялкынсыну (“артрит” – буыннар ялкынсынуы), “-ома” – шеш (“ангиома” – кан тамырлары шеше), “-патия” – чирләү, интегү (“психопатия” – күңел авыруы), “-алг” – авырту (“невралгия” – нервлар авыруы) дигәннә аңлата.

Әйе, күп кенә медицина терминнары латин теленнән алынган. Бу жентекле өйрәнүгә таләп итә торган өлкә. Хәзерге вакытта медицина терминнарын татар теленә тәржемә итү белән тел белгече Р.Р. амсутдинова шөгьльләнә. Галимә “Татар телендә медицина терминологиясе” дигән кандидатлык диссертациясе яклады.

Татар телендә медицина өлкәсенә караган терминологик сүзлекләр моннан 70 еллар элек барлыкка килгән. Терминологик сүзлекләргә төзү эше 20 гасырның 20 нче елларыннан башлап 3 этапта алып барылган. Беренче этап үз эченә 20-40 нчы елларны, икенче этап – 40-90 нчы елларны үз эченә алган, ә өченче этап “Татарстан Республикасы халыклары телләре” турындагы ТР Законын кабул иткәч, 1994 нче елдан башлана.

Татар теле диалектларга бай тел. Һәр диалектта гәүдә өлешләр, кешенең эчке органнарын, төрле авыруларны билгели торган терминнар бар. Әлегә терминнар әдәби татар теленен синонимнары булып торалар.

Хәзер синоним һәм диалект төшенчәләренә берәз тукталып үтик. Синонимнар дип якын мәгънәгә яки мәгънәдәш сүзләргә атыйлар. Бер үк яки якын мәгънә белдергән сүзләр төркемә синонимик рәт барлыкка китерә. Мәсәлән: дару – шифа – им, кулбаш – иң – инбаш – жилкә һ.б. Диалект – бер өлкәгә үзгән генә хас булган сөйләм. Татар теле өч диалекттан тора: урта, көнбатыш (мишәр), көнчыгыш (Себер татарлары теле) диалектлары.

Кайбер диалектларда, медицина терминнарын атау өчен, шул диалектга гынә хас сүзләр кулланылар. Шулай итеп, төрле диалектлар

синонимнар сүзләр барлыкка китерәләр. Мәсәлән: *кыскыч*, *шипцы* сүзе Астрахань якларында “атавыз” дип әйтелә. *Аяк балтыры* – “аякчумите, аякчелтере” (Буа ягында), *аяк бите* – “аяк чәпәге” (Өлки районында), *баш очы*, *түбәсе* – “бачыш”, “лепкә” (Башын бәреп, лепкәсен тишкән.) (Куйбышев өлкәсендә), *бөөр* – “бевөр” (Пенза өлкәсендә), *бавыр* – “бүвер” (Гәйнә татарларында), *грыжа* – “гырис” (Пенза өлкәсендә), *дару* – “дарман”, “дәрю” (Пенза өлкәсендә), *саңгыраулык* – “дебет” (Мәләкәс районында), “дөбрән” (Өлки районында), “колакай” (Гәйнә татарларында), “сагыр” Тары татарларында. *Цинга авыруы* – “дәнгелә”, “зәңгелә” (Мөслим, Актаныш якларында), *жылкә сеңере* – “ень” (Көнбатыш диалектта), (Агач астында калып ене өзәлгән.), *аңкау* – “камакош” (Пенза, Мәләкәс якларында), (Өллә нигә камакошым авыртып тора.), *чәчәк авыруы* – “кунак” (Себердәге Бараба татарларында), (Палам кунактан шатыр булып калды. (Балам чәчәк авыруыннан шулай шадра булып калды.), *азык юлы* (пищевод) – ашказаны “курыклык” (Тары татарларында), *кызамык авыруы* – “кызылча” (Төмән якларында, Тары татарларында), (Минем балама кызылча цыккан), *трахома*, *күз авыруы* – “кырма” (Пенза якларында), *имгәнү* – “биртек” (Пенза өлкәсендә), “миндәү” (Мөслим, Актаныш якларында), *авыру* – “каста” (Пенза, Актаныш якларында), “рәнжү” (Өлки, Мамадыш, Теләче якларында), “сирләү” (Свердлов өлкәсендә), “сөсәк” (Тары татарларында), “чиргә олыгу” (Мөслим, Актаныш якларында), *тез* – “тубык” (Гәйнә татарларында), “тумык” (Себер татарларында), *бизгәк авыруы* – “туңдыру авыруы” (Буа ягында), *күкрәк* – “тевеш” (Пенза якларында), *калак сөяге* – “яурин калак” (Себер татарларында), *ияк* – “яяк” (Куйбышев өлкәсендә), *тиф авыруы* – “яң” (Тары татарларында), *астма*, *бума авыруы* – “үзенеке” (Пенза өлкәсендә)дип йөртәләр.

Медицина өлкәсендә эвфемизнар, ягъни табулашкан сүзләр еш очрый. Алар да синонимнар барлыкка китерәләр. Мәсәлән: туберкулез-чахотка-тбс. Табиб кеше, авыруның психологиясен аңлап, эвфемизнарны дәрәс куллана белергә тиеш.

Медицина терминнарының синонимнарын белү, төрле диалект вәкилләренә сөйләшләрә белән кызыксыну ни өчен кирәк соң? Юкса, медицинаның үз терминологиясе бар бит. Алай гына түгел. Табиб һөнәре катлаулы һөнәр, ул үз эшенә төгәл, тирәнтен белү өстенә, тел үзенчәлекләрен өйрәнүне дә таләп итә. Кайда гына эшләсәң дә, авыл жиремә ул яки шәһәрмә, ярдәм сорап килгән һәрбер кешегә тиешле

медицина ярдәме күрсәтү өчен, безгә аның зарларын аңлый белергә кирәк. Ә авыруны аңлау – дәрәс диагноз куярга беренче адым.

ИЛАҢИ МАТУРЛЫК (Ә.ЕНИКИНЕҢ “МАТУРЛЫК” ӘСӘРЕ)

Хамзина А.

Фәнни житәкче: А.Р. Биктимирова, филол. ф. кандидаты
(*А.Н. Туполев исемдәге Казан милли тикшеренү техника
университеты*)

Ә. Еники – билгесезне танып белергә, яңалыкка омтылган, гыйлемнең көченә ихлас ышанган шәхес. Аерым алып аның милли традицияләргә, шәригать кыйммәтләргә мохитендә алган тәрбиясе игътибарга лаек.

Ә. Еники – күпме генә сөйләсәң дә сөйләп бетермәслек, күпме генә язсаң да, язып бетермәслек шәхес. Билгеле булганча, әдип турында шактый еллар фәнни тикшеренүләр алып барыла, аның әсәрләргә галимнәрнең күз уңында кала килә. Без анализларга алынган “Матурлык” әсәрә дә – күп кенә тикшеренүләргә дучар булган әсәр. Бу эшебездә без Ә. Еникинең бу искиткәч әсәрә тагын тукталырга булдык.

Кызыксынып, әсәрдә матурлык төшенчәсе ничә тапкыр кабатлана, дигән сорауга җавап табарга телибез. Анализлаганнан соң, бу төшенчәнең берничә аспектта каралганын белдек:

Тереклектә булган матурлык:

1. “Тургайлар сайравы. Тургай сайраганда дөнья ничектер искиткәч җәеләп, киңәеп, яктырып киткәндәй була” (84 бит).

2. Кәккүк. “Кешеләрнең исләренә ниндидер бик мөһим нәрсәне төшерер өчен табигать тарафыннан яратылган күзгә күренмәс сәер кош” (84 бит).

3. “Гүя бу зураеп ачылган сыңар күздәгә өнсез карашта, без адәм затына гына түгел, бөтен жан иясенә хас ниндидер менә үзе эшлэгән мөгҗизага таң калу һәм шуңа чиксез куану, шуның белән әйтеп бетергесез горулану ап-ачык чагылып тора иде. Шәкерт әнисе, гыйлем иясе булчак кешенең әнисе...” (89 бит).

4. “Томан аша караган тулы ай төсле, Бәдретдиннең әнисе үзенә сүзсез шатлыгы белән яктырып утыра” (89 бит).

5. Өлкәннәргә карата, дусларына карата Бәдретдиннең матур мөнәсәбәте

6. Әнкәсенә булган мэхәббәт, ярату, хөрмәт хисләре.

7. “Сәер генә, серле генә һәм сөйкемле генә егет иде Бәдретдин” (83 бит).

8. “Май урталарында, беренче жылы янгырлар явып узган иде. Бөтен нәрсә дәррәү кузгалып, күтәреләп, үсеп бара, сөрелмәгән

чирэмнәрдә яшь үлән былтыргы корыган үләнне басып, каплап та киткән, кайберләре чәчәкләрен ачарга өлгергән” (83 бит).

Тере булмаган дөнья матурлыгы:

1. Бәдретдиннең чип-чиста йорты.
2. Кулдан ясалган скрипка.
3. Скрипкада уйнау.
4. “Булган кадәрәсен бик пөхтә тышлап, битләре керләнмәсен өчен көмеш кәгазьдән тоткыч ясап, кадерләп кенә саклый иде” (83 бит).
5. “Бәдретдин үзе шигырьләр яза иде. Ул күбрәк табигать күренешен гади генә сүрәтләгән яки үзенчә берәр тормыш фәлсәфәсен әйтергә тырышкан” (83 бит).
6. Кунакчыллык.
7. Яхшы уку (истикамәтле вә ижтиһатлы шәкерт булган).
8. Акча эшләп, үз көнен күрергә, башкаларны борчымаска тырышу.

Кыскасы, санап кителгән һәр мисал, һәр өзек Ә.Еникинең бу эсәрен юкка гына “Матурлык” дип атамавын раслап тора. Эсәр чын мәгънәсендә матур. Иң күп өлешне, әлбәттә, мөнәсәбәтләр матурлыгы алып тора; бу, нигездә, Бәдретдин образы аша ачыла. Нинди генә матурлык турында сөйләнсә дә, алар эсәр тукумасында тиешле урынын һәм аһәңен тапкан.

БӘРӘСКӘ АВЫЛЫ ТАРИХЫ

Шәрәфиев А.Р.

Фәнни житәкче: Г.К. Закирова, филол. ф. кандидаты
(*А.Н. Туполев исемдәге Казан милли тикшеренү техника университеты*)

Бәрәскә - Казан артының борынгы һәм зур авылларының берсе. Аның вакыйгаларга бай чал тарихы, халкыбызның мәгърифәтен һәм мәдәниятен үстүргә керткән өлеше бар. Мин күптәннән үз авылым тарихы белән кызыксынам һәм горуруланып әйтә алам: ” Авылыбызда кыйммәтле тарихи урыннар бар “. Менә шул тарихи ядкарьләргә өйрәнү, барлау һәм саклау – безнең һәрберебезнең изге бурычы.

Әтнә төбәгенә татарларның килеп урнаша башлавы Болгар дәүләтенең XIII гасырда монголлар тарафыннан харап ителүеннән соң башланган. Үзәге Иделгә Кама (Чулман) елгасы койган урыннан көньяктарак урнашкан Болгар дәүләтенең халкы, басып алучылар изүе

аеруча көчлө булгач, туган жирлөрөн ташлап, төньякка, урманнарга качкан. Мондый күчү процессы XIII гасыр ахыры XIV гасыр башында башланып, төрлө ижтимагый сәбәпләр аркасында, берничә гасыр давам иткән. Казансу, Ашыт елгалары буенда беренче мәртәбә татарларның торак пунктлары барлыкка килүе дә XIV гасыр башларында булса кирәк.

Эзләнү эшемне мин туган авылым – Бәрәскә тарихын өйрәнүгә багышладым.

Эзләнү эшемнең **төп максаты** – Бәрәскә авылы тарихына кагылышлы булган материалларны табып, аларны шушы эзләнү эшенә туплау.

Шулай ук мин үз алдыма түбәндәге **бурычларны** куйдым:

1. “Бәрәскә” атамасының килеп чыгышы турында мәгълүмат туплау.

2. Авылыбыз тарихына кагылышлы вакыйгаларны барлау.

3. Бәрәскә мәчете тарихын өйрәнү.

4. Авыл дөрбәләренең тарихын чагылдыру.

5. Мәктәп музеега яңа материаллар туплап биру.

Безнең авыл моннан 472 ел элек, ягъни XVI гасырның 1539 елларга кадәр үк инде, безнең туган авылыбыз барлыкка килгән дип әйтергә була. Моңы Түбән Бәрәскә зиратында хатын – кыз исеме язылган болгар-татар кабер ташы табылу раслый. Әмма дә ләкин 11-12 гасырларга караган кольчуга һәм 13-14 гасырларга караган чүлмәк табылу авылыбыз тагында иртэрәк барлыкка килгәндер дигән фикергә этәрә.

Бәрәскә атамасының килеп чыгышы

1. Ике авыл элек жир өчен сугышканнар. Шул вакытта “бәр аска” дип сугышчыларга куәт биреп торучылар булган. “Бәр аска” дигән сүздән Бәрәскә исеме аталып калган.

2. Бәрәскә урнашкан урында элек каенлык урманы булган. “Березка” сүзеннән Бәрәскә исеме калган диләр.

3. Хәзерге Бактачы, Яңа Бәрәскә авылларында яшәүчеләр Бәрәскәдән күчеп утырганнар. Ул жирләр Бәрәскә авылыныкы булган. Шул Бактачы, Яңа Бәрәскә авыллары урнашкан жирләрдә Бараскин исемле мари яшәгән, бу жирне бәрәскәлеләр шул Бараскин исемле маридаң алган булганнар. “Бараскин” сүзеннән “Бәрәскә” дигән исем калган.

1. Свод памятников археологии РТ, 155 стр.

2. Авылдашыбыз Кадыйров Хәснетдин истәлекләрәннән.

3. Авылдашыбыз Сафаров Бари истәлегеннән. Шулай ук Гарипова Ф.Г. “Хәтеремнән чыкмый нич тә...” , 2003 ел, 36 бит.

ОНОМАСТИКА МУСЛЮМОВСКОГО РАЙОНА РЕСПУБЛИКИ ТАТАРСТАН

Муртазина А.И.

Научный руководитель: Л.Р. Садыкова, канд. филол. наук,
преподаватель

*(Казанский национальный исследовательский технический
университет им. А.Н. Туполева-КАИ)*

У каждого человека на нашей планете есть своя родина, свой родной край, где он родился, жил, учился, работал, творил, места, где жили его предки, живут его родители, родственники, друзья, коллеги, любимый человек и т.д. Знать, изучать и передавать из поколения в поколение их историю, происхождение имен и названий – это долг каждого из нас. Не зря говорят: «Нельзя построить будущее, не зная прошлого».

Целью нашего исследования является изучение истории происхождения, ономастики деревни Бүләк (Подарок) Муслимовского района Республики Татарстан, а также знакомство со знакомыми личностями, вышедшими из данного села.

Промышленность. Муслимово находится в 319 км к юго-востоку от Казани. Расположен на р. Ик (приток Камы), в 110 км к северо-востоку от железнодорожной станции Бугульма. Автодорога Муслимово-Азнакаево. 10 августа 1930 году постановлением Всесоюзного Центрального исполнительного Комитета был создан Муслимовский район. Расположен он на востоке Республики Татарстан, граничит Азнакаевским, Мензелинским, Сармановским, Актанышскими районами нашей республики и Бакалинским районом Республики Башкортостан. В районе имеются 72 населенных пункта, из них 57 татарских, 8 русских, 3 русско-татарских и 3 марийских. Население – более 22 тысяч человек. Основную часть составляют татары – 89,1 %, русские – 7,5 %, марийцы – 3,4 %.

Редакция газеты «Авыл утлары» перевоплотившись в ГУ «Информационно-редакционный центр» творческий коллектив, которого активно информирует жителей о событиях в районе и в мире через местную газету «Авыл утлары» («Сельские огни»), телевидение и радио. 9 мая 2004 года в с. Муслимово открылся мемориальный комплекс, зажегся вечный огонь. Здесь увековечены имена участников Великой Отечественной войны, барельефы погибших воинов-афганцев, поставлены слитые бюсты Героев Советского Союза, Социалистического труда и кавалера ор-

дена Славы I, II, III степени – уроженцев нашего района, в ближайшее время будет установлена военная техника. Мемориальный комплекс является большим культурным достоянием района, играет большую роль в патриотическом воспитании подрастающего поколения.

СРАВНИТЕЛЬНАЯ ХАРАКТЕРИСТИКА ТАТАРСКИХ И РУССКИХ СКАЗОК

Фадеев В., Егорова Ю.В.

Научный руководитель: Л.Р. Садыкова, канд. филол. наук,
преподаватель

*(Казанский национальный исследовательский технический
университет им. А.Н. Туполева-КАИ)*

Как известно, в литературе есть такие разделы, как проза, поэзия и фольклор. Фольклор - это творчество, создаваемое народом из покон веков. Одним из жанров, составляющий этот раздел, является сказка.

Слово «сказка» засвидетельствовано в письменных источниках не ранее XVII века. От слова «казать». Имело значение: перечень, список, точное описание. Современное значение приобретает с XVII – XIX века. Ранее использовалось слово баснь, до XI века – кошуна.

Слово «сказка» предполагает, что о нём узнают, «что это такое» и узнают, «для чего» она, сказка, нужна. Сказка целевым назначением нужна для подсознательного или сознательного обучения ребёнка в семье правилам и цели жизни, необходимости защиты своего «ареала» и достойного отношения к другим общинам. Примечательно, что и сага, и сказка несут в себе колоссальную информационную составляющую, передаваемую из поколения в поколение, вера в которую рождается на уважении к своим предкам.

Сказка фольклорная – эпический жанр письменного и устного народного творчества: прозаический устный рассказ о вымышленных событиях в фольклоре разных народов. Вид повествовательного, в основном прозаического фольклора (сказочная проза), включающий в себя разножанровые произведения, тексты которых опираются на вымысел. Сказочный фольклор противостоит «достоверному» фольклорному повествованию (несказочная проза) (миф, былина, историческая песня, духовные стихи, легенда, де-монологические рассказы, сказ, предание, быличка).

Сказка литературная – эпический жанр: ориентированное на вымысел произведение, тесно связанное с народной сказкой, но, в отличие

от нее, принадлежащее конкретному автору, не бытовавшее до публикации в устной форме и не имевшее вариантов. Литературная сказка либо подражает фольклорной (*литературная сказка, написанная в народно-поэтическом стиле*), либо создаёт дидактическое произведение на основе нефольклорных сюжетов. Фольклорная сказка исторически предшествует литературной.

Сюжет фольклорной сказки, в отличие от сюжета литературной сказки, существует во множестве текстов, в которых допускается некоторая степень импровизации исполнителя сказочного материала. Тексты фольклорной сказки противостоят друг другу по степени схожести-несхожести как вариант-вариации. В сказковедении ставится проблема авантекста, разрешение которой решает вопрос о творческом мастерстве исполнителя сказочного фольклора, ведь он не запоминает текст сказки целиком, а порождает текст на глазах у слушателей, восстанавливая конструктивные элементы текста, – тематические (мотивы) и стилистические («общие места», формулы и пр.). Сказитель хранил в памяти сказочные сюжеты целиком или в форме единиц сюжета, т. н. мотива, и воспроизводил в исполняемой сказке. Сказковедение перечислило все обнаруженные сказочные сюжеты, собрав их в составленные *указатели*. Некоторые сказочные сюжеты встречаются в одном тексте (контаминация сюжетов). Сказитель, для придания эпического замедления, использовал приём утращения действия в сказке. В сказковедении идёт постоянный поиск метода полного описания структуры текста фольклорной сказки. Для удобного описания текста исследователи выделяют, помимо композиционно-сюжетного и стилистического уровней текста, ещё идейно-тематический и образный уровни. В архаические времена (распад первобытно-общинного строя) фольклорная сказка напоминала миф (*мифологическая сказка* или *миф-сказка*), однако и поздняя *классическая сказка* сохранила реликты мифологического сознания. Задача фольклористики, как междисциплинарной науки, стоящей на границе лингвистики, литературоведения, этнографии, вскрыть в тексте эти реликты.

В Европе первым собирателем сказочного фольклора стал французский поэт и литературный критик Шарль Перро (1628 – 1703), в 1697 году издавший сборник «Сказки матушки Гусыни». В 1704 – 1717 годах в Париже вышло сокращённое издание арабских сказок «Тысячи и одной ночи», подготовленное Антуаном Галланом для короля Людовика XIV. Однако начало систематическому собиранию сказочного фольклора положили представители немецкой мифологической школы в фольклористике, прежде всего члены кружка гейдельбергских романтиков брата

Гримм. Именно после того, как они издали в 1812 – 1814 годах сборник «Домашние и семейные немецкие сказки», разошедшийся крупным тиражом, интерес к родному фольклору проявили писатели и учёные других стран Европы. Однако у братьев Гримм были предшественники в самой Германии. Например, ещё в 1782 – 1786 годах немецкий писатель Иоганн Карл Август Музеус (умер в 1787 году) составил пятитомный сборник «Народные сказки немцев», но опубликован он был только в 1811 году его другом поэтом Виландом. В России начинателем собирания русских народных сказок явился русский этнограф Александр Николаевич Афанасьев. Подготовленный им сборник «Русские детские сказки» вышел в Москве в 1870 году. Большой вклад в собирание и организацию детского фольклора внесли такие личности как Авдеева, Даль. В истории собирания детского фольклора оставил заметный след и этнограф-собираатель Шейн. Он выделил детский фольклор как особую область науки. Вклад в популяризацию и коллекционирование сказок внёс также украинский поэт Малкович

Целью нашего исследования является изучение основных образов-символов в русском и татарском фольклорах на примере самых популярных сказок и выявление их специфики в сравнительной характеристике.

В данной работе использованы основные сюжеты сказок, а также рассмотрены сферы жизни, отразившиеся в том или ином виде сказок:

- а) в бытовых сказках;
- б) в сказках о животных;
- в) в волшебных сказках

РӘСӘЙ ТАРИХЫНДА ТАТАРЛАР

Лабуткина А.Ю.

Фәнни житәкче: Г.Ф. Зиннәтуллина, филол. ф. кандидаты
(*А.Н. Туполев исемдәге Казан милли тикшеренү техника университеты*)

Үз тарихын өйрәнгән кешенең генә киләчәге бар. Тарихны өйрәнү әллә нинди рухи байлыklarга ачкыч табу белән бер ул.

Шушы тема кысаларында якташларыбыз булган танылган шәхесләргә өйрәнү безнең төбәгебезнең талантлы шагыйрь-язучыларга, рәсем сәнгате һәм театр сәнгате эшлеклеләренә, сәясәтчеләргә, фән өлкәсендә ачышлар ясаучыларга, жәмәгать эшлеклеләренә, куруку белмәс

батырларга һич тә ярлы түгел икәннен күрсәтә. Бу – рухи байлык, рухи “ундырышлылык” күрсәткече. Бу күрсәткеч һич кенә вакыт белән чикләнми: якташларыбыз булып саналган атаклы шәхесләр булган, алар бар һәм, әлбәттә, булачак.

Хезмәтнең максаты булып, төрле дәверләрдә Рәсәй тарихында теге яки бу дәрәжәдә мөһим роль уйнаган якташларыбызны барлау, алар турында мәгълүмат бирү куелган иде. Әлеге максатка ирешү юлында хронологик тәртиптә якташларыбыз булган атаклы шәхесләргә ачу, аларның эшчәнлеген белән танышу эшләре алып барылды. Нәтижә ясап әйткәндә, безнең ягыбыз талантлы, ошат, исемнәре беркайчан да онытылмас, милли яңарыш, ил күләм алганы өчен корәшкән шәхесләргә шактый бай. Алар турында бик күп әдәбият иҗат ителгән һәм һаман да иҗат ителеп тора. Алар опытылмый. Алар горурылык булып хәтер саңдыгында ята.

Шәхесләр – күлдәге тамчы гына. Чыпшыкта, әлбәттә, аларның саңы йөзләр, меңнәр белән санарлык. Еллар үткән саен, кешелек тарихына чал керә барган саен, атаклы якташларыбызның да исемлеген озыйна, исемнәре бары арта гына бара. Алар һәрчак илебезнең күркәмлеген, матурлыгын, иминлеген, алганы өчен көрәшәләр. Бәләкәй чактан ук һәрбер бала аларның исемен ишетеп, горурылып үсә.

РАЗВИТИЕ АНТРОПОНИМИКИ В СОВРЕМЕННОМ РУССКОМ ЯЗЫКЕ

Ахмадулина А.Ф.

Научный руководитель: О.В. Коптева, канд. филол. наук, доцент
*(Казанский национальный исследовательский технический
университет им. А.Н. Туполева-КАИ)*

Внимание к системе имен собственных, в частности, антропонимов, определяется их особым положением как слов, развивающихся по законам языка, но помимо лексического компонента включающих также этнографический, исторический, социальный, культурологический аспекты информативности. Личные имена, отчества, фамилии людей, безусловно, являются частью лексико-семантической системы, функционируют в ее рамках и одновременно весьма чутко реагируют на любые изменения, происходящие в обществе. Именно особым положением антропонимов и связанными с этим проблемами определяется актуальность выбранной темы. Весь процесс развития именованных человека – непрерывный поиск удобной формы, отвечающей потребностям лю-

дей в четкой идентификации личности, юридически закреплённой и соответствующей традициям, обычаям, своеобразной моде и, естественно, времени.

В русском языке формальные показатели добавляют к семе «человек» сему отнесения к определенному полу, но и это не абсолютно, ср. имена Валя, Женя и т.п., которые могут обозначать лиц как мужского, так и женского пола. Далеко не случайно апеллятивные номинации вытесняют собственные, когда речь идет о незнакомом собеседнику человеке. Когда нам мы говорим, что выходим замуж, на вопрос кто он, следует ответ инженер, студент, приезжий и т.д., но не Вася или Петр Петрович (если, конечно, спрашивающий не знаком с последними). Концепция личного имени, т.е. отношение членов языкового коллектива к своим именам, постепенно меняется, и это ведет к перестройкам антропонимических систем. Для современного русского человека наиболее естественно двухкомпонентное именование. Это может быть: имя + отчество (Иван Петрович, Мария Ивановна); имя + фамилия (Василий Кудрявцев или Вася Кудрявцев, Татьяна Смирнова или Таня Смирнова); имя + прозвище: Ольга Рыжая, Жора Хомяк. С 1990-х годов в России в деловых и политических кругах стало распространяться двухкомпонентное именование, состоящее из полной формы имени и фамилии: Галина Старовойтова, Сергей Ковалев. В предшествующие эпохи такой способ именования использовался лишь в артистической среде: Изабелла Юрьева, Аркадий Райкин. Мода на имена собственные объясняется сложным взаимодействием языковых и внеязыковых факторов, влияющих на выбор имен. При этом одного лишь языкового или внеязыкового «толчка» обычно бывает недостаточно для зарождения или прекращения моды. Важна вся совокупность факторов, часто не поддающихся прямому и непосредственному наблюдению.

Были выделены некоторые тенденции, связанные с влиянием СМИ:

- 1) называние старыми именами. Например, Фекла Толстая, Полина Дашкова, Арина Шарапова, Дарья Донцова;
- 2) называние сокращенными формами имен: Гоша Куценко, Наташа Королева, Влад Сташевский и т.д.;
- 3) заимствование иностранных имен, очень часто их сокращенных форм: Дэн, Марго, Кэт и т.д.;
- 4) подражание публичным людям. Например, детей звезды начали называть детей иностранными именами, например, Анджелина, что служит примером для подражания;
- 5) употребление двухкомпонентного именования вместо традиционного для русского именной трехчастного: Алла Пугачева или Алла Борисовна; особенно хорошо видно в наименованиях политиков (Владимир Жириновский т.д.);
- 6) называние детей именами героев сериалов: Александр (стал очень популярен после сериала «Бригада») и т.д.

В современной русской антропонимике преобладают традиционные имена, однако существуют тенденции, которые негативно влияют на

развитие именной системы. По результатам исследования выявлено, что в регионах данные тенденции более прослеживаются, чем в центре. Например: 1) появление имен-дублетов отличающихся одной буквой (Дарья – Дария, Наталья – Наталия); 2) в качестве официальных имен используются словообразовательные цепочки: Данил – Даниил – Данила.

Антропонимы являются важными компонентами русского языка, и их неправильное употребление приводит к нарушению взаимопонимания в процессе межкультурной коммуникации. Носители языка не испытывают трудностей при восприятии и употреблении личных имен, но для иностранцев это является проблемой, связанной с тем, что русская именная система имеет ряд особенностей. Русские собственные имена отличаются своеобразием и обилием формообразующих средств и многозначностью форм субъективной оценки. Антропонимика русского языка богата, разнообразна и сложна, поэтому ее изучение является очень перспективным как теоретически, так и в практике обучения.

ДИСКУРС КАК ОБЪЕКТ ЛИНГВИСТИЧЕСКОГО ИССЛЕДОВАНИЯ

Багавеева А.Р.

Научный руководитель: О.В. Коптева, канд. филол. наук, доцент
*(Казанский национальный исследовательский технический
университет им. А.Н. Туполева-КАИ)*

Дискурс (англ. *discourse*) – социально обусловленная организация системы речи, а также определённые принципы, в соответствии с которыми реальность классифицируется и репрезентируется (представляется) в те или иные периоды времени. В 1970-е годы дискурс понимался как связанная и согласованная последовательность предложений или речевых актов. С позиции современных подходов, дискурс – это сложное коммуникативное явление, включающее, кроме текста, еще и экстралингвистические факторы (знания о мире, мнения, установки, цели адресата), необходимые для понимания текста.

Г.А. Орлов рассматривает дискурс как категорию (естественной) речи, материализуемой в виде устного или письменного речевого произведения, относительно завершённого в смысловом и структурном отношении, длина которого потенциально вариативна: от синтагматической цепи свыше отдельного высказывания (предложения) до содержательно цельного произведения (рассказа, беседы, описания, инструкции, лекции и т.п.). Понятие

«дискурс» характеризуется параметрами завершенности, цельности, связности и др. (то есть всеми свойствами текста), оно рассматривается одновременно и как процесс (с учетом воздействия социокультурных, экстралингвистических и коммуникативно-ситуативных факторов), и как результат в виде фиксированного текста. Структуру разговорного дискурса составляет ряд этапов (вступление в речевой контакт, выдвижение инициальной темы разговора и ее ратификация, смена ролей в ходе коммуникативного акта, смена темы разговора, выход из коммуникативного акта). Текст – более общее понятие, чем дискурс. Дискурс всегда является текстом, но обратное неверно. Не всякий текст является дискурсом. Дискурс – частный случай текста.

Представление о дискурсе как процессе позволяет анализировать текст как явление статическое, зону погашения сил. Более традиционной является точка зрения на текст, во-первых, как на факт письменной формы языка; во-вторых, происходит смешение прямого и метонимического значений: термином «текст» описывается фрагмент текста. И.Р. Гальперин предложил следующее определение: «Текст – произведение речетворческого процесса, обладающее завершенностью, объективированное в виде письменного документа, литературно обработанное в соответствии с типом этого документа, произведение, состоящее из названия (заголовка) и ряда особых единиц (сверхфразовых единств), объединённых разными типами лексической, грамматической, логической, стилистической связи, имеющей определённую целенаправленность и прагматическую установку» [1]. Большой объяснительной силой, на наш взгляд, обладает описание текста как промежуточной стадии дискурса, если понимать под дискурсом совокупность речемыслительных действий обоих коммуникантов. В то же время текст как объективно существующий факт действительности может рассматриваться в качестве продукта (результата) дискурса. В дискурсе текст строится с позиции говорящего, который учитывает адресата, ситуацию и соответственно выбирает для текста определённую структуру, используя языковые, стилистические и риторические средства. В рамках логико-прагматического направления стратегии интерпретации дискурса, которые используют автор и читатель (говорящий и слушатель) при осмыслении текста, включают следующие принципы: связность дискурса – приемы упорядочивания частей текста, установления каузальных связей, поддержания развития темы, детерминирования отношений внутри дискурса, соединения отдельных его частей; организация информации – способы подачи новой и данной информации, приемы выдвижения важной информации и создания фона; риторическая организация – выбор стратегий для выдвижения точки зрения, опре-

деления позиции, построения аргументации и т.д. Национально-культурная специфика построения дискурса непосредственно связана с этнопсихолингвистической детерминацией речевой деятельности, языкового сознания и общения. И здесь, прежде всего, следует иметь в виду возможность различной принципиальной стратегии порождения высказывания, связанную с особенностями языка. Так, при порождении высказывания вьетнамцы пользуются линейным принципом («счетом» синтаксических позиций). У русских при порождении идет постоянный «возврат» назад: наши местоимения, прилагательные, порядковые числительные должны согласовываться в роде, числе и падеже с существительным, которое они определяют и которое чаще занимает во фразе более правую позицию.

ЛИТЕРАТУРА

1. *Гальперин, И.Р.* Текст как объект лингвистического исследования [Текст] / И.Р. Гальперин. – М.: Наука, 2009. – 144 с.

РУССКИЙ ЯЗЫК СРЕДИ ЯЗЫКОВ МИРА

Бараненкова С.Е.

Научный руководитель: Л.П. Гордеева, канд. филол. наук, доцент
(*Казанский национальный исследовательский технический университет им. А.Н. Туполева-КАИ*)

Русский язык входит в число наиболее распространенных языков мира. На земном шаре на нем говорят около 250 млн. человек. По степени распространенности русский язык занимает пятое место в мире, уступая лишь китайскому (на нем говорят свыше 1 млрд. человек), английскому (420 млн.), хинди и урду (320 млн.) и испанскому (300 млн.). Язык – это не только важнейшее средство общения между людьми, но и средство познания, которое позволяет людям накапливать знания, передавая их от человека к человеку и от каждого поколения людей следующим поколениям. Совокупность достижений человеческого общества в производственной, общественной и духовной деятельности называется культурой. Поэтому можно сказать, что язык является средством развития культуры и средством усвоения культуры каждым из членов общества. Русский язык всеми признается одним из важнейших мировых языков, что получило закрепление во включении его в число официальных мировых языков Организации Объединенных Наций. Миро-

вое значение русского языка проявляется не только в широком распространении его изучения в современном мире, но и во влиянии, прежде всего его лексического состава, на другие языки. Богатство и выразительность русского языка не случайны, они связаны с особенностями развития его социально-функциональных компонентов.

Я считаю, что роль русского языка определяется тем великим значением, которое имел и имеет в истории человечества русский народ-творец и носитель этого языка.

Русский язык – единый язык русской нации, но одновременно это и язык международного общения в современном мире. Русский язык приобретает всё большее международное значение. Он стал языком международных съездов и конференций, на нём написаны важнейшие международные договоры и соглашения. Усиливается его влияние на другие языки. В современных условиях русский язык приобретает всё большее международное значение. Его изучают многие люди в разных странах мира. Русский язык, несомненно, – это язык богатейшей художественной литературы, мировое значение которой исключительно велико.

ЛИТЕРАТУРА

1. *Выготский. Л.С.* Развитие устной речи. – М.: Просвещение, 1982.
2. *Леонтьев. А.А.* Язык, речь, речевая деятельность. – М.: Просвещение, 1995.

О СПЕЦИФИКЕ РУССКОГО ПРОИЗНОШЕНИЯ

Василенко С.В.

Научный руководитель: Л.М. Ахметзянова,
канд. филол. наук, доцент

*(Казанский национальный исследовательский технический
университет им. А.Н. Туполева-КАИ)*

ОРФОЭПИЯ (от греч. orthos – «правильный» и epos – «речь») наука, занимающаяся нормами произношения, их обоснованием и установлением.

Орфоэпические нормы называют также литературными произносительными нормами, так как они обслуживают литературный язык, т.е. язык, на котором говорят и пишут культурные люди. Литературный язык объединяет всех говорящих по-русски, он нужен для преодоления языковых

различий между ними. А это значит, что у него должны быть строгие нормы: не только лексические, грамматические, но и нормы орфоэпические. Различия в произношении, как и другие языковые различия, мешают людям при общении, переключая их внимание с того, о чем говорится, на то, как говорится.

Нормы произношения определяются фонетической системой языка. В каждом языке действуют свои фонетические законы, по которым произносятся слова. Например, в русском языке ударный звук [о] в безударном положении меняется на [а] (в[о]ду – в[а]да, т[о]чит – т[а]чить); после мягких согласных ударные гласные [о, а, э] меняются на безударный звук [и] (м[я]со – м[и]сной, в[ѣ]л – в[и]ла, л[е]з – вл[и]зять); в конце слов звонкие согласные меняются на глухие (ду[б]ы – ду[п], моро[з]ы – моро[с]). Такая же мена звонких на глухие происходит перед глухими согласными (ру[б]ить – ру[п]ка, скользить – сколь[с]ко), а глухие согласные перед звонкими меняются на звонкие (ко[с]ить – козьба, моло[т]ить – моло[д]ьба). Изучением этих законов занимается фонетика. Орфоэпические нормы определяют выбор произносительных вариантов – если фонетическая система в данном случае допускает несколько возможностей. Так, в словах иноязычного происхождения в принципе согласный перед буквой е может произноситься как твердо, так и мягко, при этом орфоэпическая норма иногда требует твердого произношения (например, [дэ]када, [тэ]мп), иногда – мягкого (например [д'е]кларация, [т'е]мперамент, му[з'е]й). Фонетическая система русского языка допускает как сочетание [шн], так и сочетание [ч'н], ср. було[ч'н]ая и було[шн]ая, но орфоэпическая норма предписывает говорить коне[шн]о, а не коне[ч'н]о. Орфоэпия включает также нормы ударения: правильно произносить докумЕнт, а не докУмент, началА, а не нАчала, звонИт, а не звОнит, алфавИт, а не алфАвит).

В основе русского литературного языка, а значит и литературного произношения, лежит московское наречие. Так сложилось исторически: именно Москва стала объединителем русских земель, центром русского государства. Поэтому фонетические черты московского наречия легли в основу орфоэпических норм. Если бы столицей русского государства стала не Москва, а, допустим, Новгород или Владимир, то литературной нормой было бы «оканье» (т.е. мы бы сейчас произносили в[о]да, а не в[а]да), а если бы столицей стала Рязань – «яканье» (т.е. мы говорили бы в [л'а]су, а не в [л'и]су).

Орфоэпические правила предупреждают ошибку в произношении, отсекают недопустимые варианты. Варианты произношения, признаваемые неправильными, нелитературными, могут появляться под влиянием фонетики других языковых систем – территориальных диалектов, городского

просторечия или близкородственных языков, преимущественно украинского. Мы знаем, что не все говорящие по-русски люди имеют одинаковое произношение. На севере России «окают» и «екают»: произносят в[о]да, г[о]в[о]рит, н[е]су), на юге – «акают» и «якают» (говорят в[а]да, н[я]су), есть и другие фонетические различия.

Если человек впервые встретил слово в письменном языке, в художественной или другой литературе, а до этого он никогда не слышал, как оно произносится, он может неправильно его прочитать, озвучить: на произношение может повлиять буквенный облик слова. Именно под влиянием написания появилось, например, произношение слова чу[ф]ство вместо правильного чу[с]тво, [ч]то вместо [ш]то, помо[щ]ник вместо помо[ш]ник.

Орфоэпическая норма не всегда утверждает как единственно правильный лишь один из произносительных вариантов, отвергая другой как ошибочный. В некоторых случаях она допускает варианты произношения. Литературным, правильным считается как произношение е[ж'ж']у, ви[ж'ж']-ать с мягким долгим звуком [ж'], так и е[жж]у, ви[жж]ать – с твердым долгим.

Появление многих орфоэпических вариантов связано с развитием литературного языка. Произношение постепенно меняется. В начале 20 в. говорили а[н']гел, це[р']ковь, ве[р']х, пе[р']вый. Да и сейчас в речи пожилых людей нередко можно встретить такое произношение. Очень быстро уходит из литературного языка твердое произношение согласного [с] в частице -ся (сь) (смеял[с]а, встетили[с]).

Орфоэпические нормы устанавливаются учеными – специалистами в области фонетики. На основании чего лингвисты решают, какой вариант следует отвергнуть, а какой одобрить? Кодификаторы (те ученые, которые определяют нормы) орфоэпии взвешивают все «за» и «против» каждого из встречающихся вариантов, при этом принимая во внимание разные факторы: распространенность произносительного варианта, его соответствие объективным законам развития языка (т.е. смотрят, какой вариант обречен, а у какого есть будущее). Они устанавливают относительную силу каждого довода за произносительный вариант. Например, распространенность варианта важна, но это не самый сильный довод в его пользу: бывают и распространенные ошибки. Кроме того, специалисты по орфоэпии не спешат утвердить новый вариант, придерживаясь разумного консерватизма: литературное произношение не должно меняться слишком быстро, оно должно быть устойчиво, ведь литературный язык связывает поколения, объединяет людей не только в пространстве, но и во времени. Поэтому рекомендовать надо традиционную, но живую норму, хотя бы она и не была наиболее распространенной.

ЛИТЕРАТУРА

1. *Аванесов Р.И.* Русское литературное произношение. – М., 1984.
2. *Панов М.В.* История русского литературного произношения. – М., 1990.
3. Орфоэпический словарь русского языка: Произношение, ударение, грамматические формы / С.Н. Борунова, В.Л. Воронцова, Н.А. Еськова // Под ред. Р.И. Аванесова. 6-е изд. – М., 1997.

ИНОЯЗЫЧНЫЕ ЗАИМСТВОВАНИЯ И ИХ ВЛИЯНИЕ НА РАЗВИТИЕ СОВРЕМЕННОГО РУССКОГО ЯЗЫКА

Гурьянова М.С.

Научный руководитель: О.В. Коптева, канд. филол. наук, доцент
*(Казанский национальный исследовательский технический
университет им. А.Н. Туполева-КАИ)*

На сегодняшний день русский язык перенасыщен англо- и иноязычными словами. В их натуральном описании пестрят страницы прессы, эти слова вторгаются в текст, наводняют рекламу. Но одно дело, когда просто употребляется лексика на латинице, и совсем другое, если «чужие» буквы вторгаются внутрь слова, ломают его изнутри.

Примеров таких слов на сегодня можно привести огромное количество. Данные искажения применяются не только в рекламе для привлечения внимания потенциальных потребителей, но также в обыденной переписке молодежи.

Повсюду встречаешь: ве4ер, Земфира, Аллигатор, Бібліотека, курс валют и многие другие. Невольно задаешься вопросом: «Обогащается или портится природная речь благодаря заимствованиям?».

Вопрос очень сложный, и ответить на него сразу, не поразмыслив, не получается.

На наш взгляд, использование иноязычных элементов должно быть разумным, обоснованным, должно служить только обогащению языка. Мы считаем, что использование иностранных слов в родном языке (в русском языке) оправданно только в том случае, если нет эквивалента.

Многие наши писатели прошлых веков боролись с засорением русского языка заимствованиями. Вспомним слова М. Горького, который говорил, что «затрудняет нашего читателя втыкание в русскую фразу иностран-

ных слов. Нет смысла писать концентрация, когда мы имели свое хорошее слово – сгущение».

Однако не всегда замена заимствований исконными словами выигрышна для языка. Например, в пушкинскую эпоху иностранные слова были запрещены. Адмирал А.С. Шишков, занимавший какое-то время пост министра просвещения, предлагал заменить слово фонтан придуманным им неуклюжим синонимом – водовет. Упражняясь в словотворчестве, он изобретал замены заимствованных слов: предлагал говорить вместо аллея – просад, бильярд – шарокат, кий заменял шаротыком, а библиотеку называл книжницей. Для замены не понравившегося ему слова калоши он придумал другое – мокроступы. Такая забота о чистоте языка не может ничего вызвать, кроме смеха и раздражения современников.

Таким образом, можно сделать вывод о том, что как бы мы не относились к словам – иностранцам, ясно одно: они не должны загрязнять язык. Использование заимствований в языке неизбежно. Этого требует научный и технический прогресс, политика, искусство. Если новые иноязычные слова необходимы русскому языку, то они займут своё место в нём, как заняли его слова телефон, школа, тетрадь и многие другие. Если они не нужны, то мода на них скоро пройдёт, как проходят болезни. В противном случае – что выбрать – имидж или образ, саммит или встреча в верхах, римейк или переделка, консенсус или согласие – зависит от каждого человека в отдельности, от уровня его образованности, рода деятельности и многих других факторов. При этом человек, заботящийся о сохранности языка, должен помнить слова А.Н. Толстого: «Там, где можно найти коренное русское слово, – нужно его находить».

ЗНАЧЕНИЕ СЛОВ «РУССКИЙ» И «РОССИЙСКИЙ»

Идиятуллова Д.

Научный руководитель: Л.П. Гордеева, канд. филол. наук, доцент
(Казанский национальный исследовательский технический университет им. А.Н. Туполева-КАИ)

Русский язык – это наш государственный язык, носителями которого являются и русские, и представители других национальностей – граждане России. Однако наше государство называется Россия, а прилагательное от «Россия» – «российский». Замена «русский» на «российский» становится все более популярной и привлекает внимание всех, кто интересуется русским языком.

В наиболее авторитетном толковом словаре Ожегова-Шведовой (2004 год) читаем следующее:

«РУССКИЕ, их, ед. ий, ого, м. – народ, составляющий основное коренное население России» [2004, с. 688].

«РУССКИЙ, ая, ое. – относящийся к русскому народу, к его языку, национальному характеру, образу жизни, культуре, а также к России, её территории, внутреннему устройству, истории; такой, как у русских, как в России. Р. язык (восточнославянской группы индоевропейской семьи языков). Русская философская мысль. Р. критический реализм Р. богатырский эпос. Русское деревянное зодчество. Русская крестьянская община. Русские народные песни. Р. романс. Русское гостеприимство. Русская кухня. Р. национальный костюм. Русская тройка. Русская зима. Русская рубашка (косоворотка). Р. рысак (порода лошадей). По-русски (нареч.)» [2004, с. 688].

«РОССИЯНЕ, ян, ед. янин, янина, м. – то же, что русские (устар., обычно высок.)» [2004, с. 684].

Корни нового расширительного употребления слова «российский» найдены нами в словарях (к примеру, на «Грамоте.Ру»): «1. Относящийся к России, россиянам, связанный с ними. 2. Свойственный россиянам, характерный для них и для России. 3. Принадлежащий России, россиянам. 4. Созданный, выведенный и т.п. в России или россиянами».

В этом отношении замена «русский балет» на «российский» абсолютно оправдана с точки зрения того, кто это употребление допускает, ведь всё, что вышло из современной России, – «российское». Интересно задать вопрос: не захотят ли переименовать «русскую» литературу в «российскую», как это уже произошло с культурой:

«Не забывается российская культура, ее история, выдающиеся личности» (С. Погорельская, журнальная статья, 2003).

«В последние годы интерес к изучению российской культуры стремительно расширяет свою географию...», – сказала супруга российского президента.»

«Российский» по отношению ко всему, что относится к нашей стране, выходит из неё, произведено в ней, возможно лишь для современного периода нашей истории – с 90-х годов XX в. Президент действительно «российский», гимн и флаг – тоже, продукты, выпущенные нашими заводами, – «российские». А вот традиционные народные промыслы – «русские», «карельские», «бурятские», такой же должна остаться литература, культура и язык, связанные с традициями народа. У многих «российская» культура вызывает негативную ассоциацию – достаточно включить телевизор. Вряд

ли оправдано употребление «российский» по отношению к классическому русскому авангарду:

«В XX веке российский авангард стал основой современной архитектуры» (журнал «Строительство», 2004).

Нам кажется, что аналогом для употребления разбираемого прилагательного становится понятие «американский» как вненациональный термин. Сравните определение на «Грамоте.Ру»: «1. Относящийся к Америке, американцам, связанный с ними. 2. Свойственный американцам, характерный для них и для Америки. 3. Принадлежащий Америке, американцам. 4. Созданный, выведенный и т.п. в Америке или американцами.» Из двух параллельных определений следует, что есть «американские» и «российские» продукты, есть «американский» и «российский» образ жизни, «американский» и «российский» менталитет. И даже памятники культуры могут стать «американскими» и «российскими». Станет ли тогда Московский Кремль памятником «российской» культуры? Страшно себе такое представить.

Заметим, что употребление «российский» вместо «русский» не распространяется на другие народы нашей страны, и Президент посещает Дни финно-угорской культуры. Но ведь они тоже россияне, почему их в качестве полной «политкорректной» аналогии не называть «*финнороссиянами» и «*угророссиянами», ввести «*татаророссиян» по аналогии с «афроамериканцами»?

Такое насилие над русским языком представляется нам гораздо более серьезной проблемой, чем допускаемые в СМИ ошибки из числа разобранных выше, но, скажем прямо, это явления одного порядка. Легкость обращения с русским языком, отсутствие у многих журналистов элементарной культуры речи и нежелание работать над ошибками приводят к постепенному искажению русского языка.

ЯЗЫКОВАЯ ЛИЧНОСТЬ: ОСНОВНЫЕ НАПРАВЛЕНИЯ ИССЛЕДОВАНИЯ

Козлова М.

Научный руководитель: О.В. Коптева, канд. филол. наук, доцент
*(Казанский национальный исследовательский технический
университет им. А.Н. Туполева-КАИ)*

С античности проблема «язык и личность» вызывала интерес лингвистов. В европейском языкознании она возникла при рассмотрении со-

циальной природы языка, соотношения языка и речи, языка индивида и коллектива (В. Гумбольдт, И.А. Бодуэн де Куртене, Ф. де Соссюр, Э. Сепир); большой вклад в разработку данной проблемы внесли видные русские лингвисты А.М. Пешковский, В.В. Виноградов, Р.А. Будагов и другие ученые.

Термин «языковая личность» был введен в научный оборот В.В. Виноградовым в 1930-х гг. в книге «О языке художественной прозы». Он исследовал два вида художественной языковой личности – личность автора и личность персонажа. И.Т. Вепрева считает коррелирующими понятиями языковой личности термины «говорящий», «субъект речевого общения», «коммуникант», «индивид» [1]. Как отмечают исследователи, само понятие «языковая личность» до сих пор не является точно определенным, что связано со сложностью и многоуровневостью самой проблемы. В лингвистике под «языковой личностью» понимается личность речевая – человек как носитель языка, взятый со стороны его способности к речевой деятельности, т.е. комплекс психофизиологических свойств индивида, позволяющий ему производить и воспринимать речевые произведения.

В отечественной лингвистике наиболее известна концепция языковой личности Ю.Н. Караулова. В понимании Ю.Н. Караулова языковая личность предстает как *homo loquens* вообще, а сама способность пользоваться языком – как родовое свойство человека (*homo sapiens*). Под языковой личностью в данной концепции понимается «совокупность способностей и характеристик человека, обуславливающих создание и восприятие им речевых произведений (текстов), которые различаются степенью структурно-языковой сложности, глубиной и точностью отражения действительности, целевой направленностью» [2]. Структура языковой личности по Ю.Н. Караулову представляется состоящей из трех уровней: 1) вербально-семантического, предполагающего для носителя нормальное владение естественным языком, а для исследователя – традиционное описание формальных средств выражения определенных значений; 2) когнитивного, единицами которого являются понятия, идеи, концепты, складывающиеся у каждой языковой индивидуальности в более или менее упорядоченную, более или менее систематизированную «картину мира»; 3) прагматического, заключающего цели, мотивы, интересы, установки. Ученые выделяют следующие основные сущностные характеристики языковой личности: языковая способность, языковое сознание, коммуникативная потребность. Языковая способность состоит из следующих компонентов: фонетического, морфологического, синтаксического и лексического. Языковая способность и комму-

никативная потребность являются предпосылками для осуществления общения. Коммуникативная компетенция выступает проявлением языкового сознания в выборе средств общения в конкретной коммуникативной ситуации. Языковая личность является носителем языкового сознания. Языковое сознание – это опосредованный языком образ мира той или иной культуры. Языковое сознание личности реализуется в речевом поведении, которое определяется коммуникативной ситуацией, языковым и культурным статусом, социальной принадлежностью, мировоззрением и т.д. К языковой личности как к задаче исследования, объекту изучения и как исследовательскому приему можно подойти с разных позиций: 1) с позиции психолингвистики – от психологии языка и речи; 2) с позиции лингводидактики – от закономерностей изучения языку; 3) от изучения языка художественной литературы.

Таким образом, неоднозначность термина определяется различными подходами к языковой личности как к объекту исследования. В последние годы ученые пытаются разработать интегральное понятие языковой личности, которое представляется более перспективным, так как в нем возможным станет объединение четырех основополагающих свойств языка и четырех лингвистических парадигм: язык историчен, психичен, системен, социально обусловлен.

ЛИТЕРАТУРА

1. *Вепрева, И.Т.* Языковая рефлексия в постсоветскую эпоху [Текст] / И.Т. Вепрева. – М.: ОЛМА ПРЕСС, 2005. – 384 с.
2. *Караулов, Ю.Н.* Русский язык и языковая личность [Текст] / Ю.Н. Караулов. – М.: «УРСС», 2002. – 264 с.

К ВОПРОСУ О НОРМАХ УПОТРЕБЛЕНИЯ ПАРОНИМОВ

Галимзянова Л.Р.

Научный руководитель: З.Ф. Юсупова, канд. пед. наук, доцент
(*Казанский национальный исследовательский технический университет им. А.Н. Туполева-КАИ*)

Одним из важных качеств культуры речи является точность, подразумевающая умение четко и ясно выражать свои мысли как в устной, так и в письменной речи, строгое соответствие слов обозначаемым пред-

метам, явлениям действительности. Особого внимания при знакомстве с лексическими нормами требуют паронимы, так как их структурное и частичное звуковое сходство и незнание традиций употребления, а иногда и неумение вдумываться в смысл аффиксов приводят к непониманию семантики слова, к неправильному его толкованию. Как показывает практика, употребление паронимов вызывает определенные трудности в студенческой аудитории. Например, довольно часто в речи студентов наблюдается смешение таких паронимов, как *надеть-одеть, невежа-невежда, деловой – дельный, представить – предоставить, подпись – роспись, усвоить – освоить, соучастник – сообщник, расчетный – расчетливый* и другие. Неточность употребления паронимов является следствием разных причин. По мнению М.И. Фоминой, «в одном случае их смешение возникает в результате сближения обозначаемых данными словами реалий типа: *дно – днище, иголочный – игольный – игольчатый, чара – чарка, чаша – чашка* и другие... В другом случае причиной неверного употребления подобиозвучных слов оказывается общность сферы применения называемых ими понятий, предметов, процессов и т.д. или сходства возникающих ассоциативных связей: *анафора – эпифора, брутто – нетто, лоцман – боцман, ланцет – пинцет; варка – варение, формовой – формовочный и т.д.*» [Фомина: 2001, с. 126].

Возникновение речевой ошибки связано также и с неумением различать стилевую принадлежность паронимов. Так, наблюдается смешение нейтральных и разговорных; книжных и разговорных форм: бессмысленность (нейтр.) и бессмыслица (разг.); зубастый (нейтр.) и зубатый (разг.) и др.

На сегодняшний день в научной литературе сложилось двойное понимание паронимов – узкое и широкое. При узком подходе паронимы – это «однокоренные слова, которые принадлежат одной части речи, имеют сходство в звучании (и связи с общим корнем или основой), но различаются своими значениями» [Русский: 2003, с. 326].

При широком понимании «явление паронимии соотносительно с паронимазией – стилистическим приемом организации речевых средств, состоящим в нарочитом сближении в тексте слов, имеющих звуковое сходство: *эскалатор – экскаватор; глух – глуп* и др.» [Бельчиков: 1968, с. 5].

Способы появления паронимов в языке различны. Например, в результате расхождения в значениях слов (невежа – невежда); в процессе переходности в области частей речи (висячий – висящий); в результате развития, например у относительных и притяжательных прилагательных качественной семантики (рыбный – рыбий); на базе омонимии (кулачный – кулацкий); в результате вариантности (венец – веночек) и т.д.

Как известно, паронимы наряду с синонимами, антонимами, омонимами характеризуют богатство русского языка. Поэтому обращение внимания на нормы употребления паронимов на занятиях по русскому языку и культуре речи, стилистике, работа со словарями позволяют, с одной стороны, совершенствовать умения и навыки уместного использования паронимов в речевой практике студентов, обогащать словарный запас, с другой стороны, способствуют усвоению аффиксов, развивают у них языковое чутье, помогают освоить грамматические нормы сочетаемости слов.

На занятиях целесообразно довести до понимания студентов, что паронимы принципиально отличаются от омонимов и синонимов. В отличие от первых паронимы имеют разное написание (*адресат-адресант, абонент-абонент* и др.), а также не имеют полного совпадения в произношении (*вдох-вздых, праздный – праздничный*). В отличие от синонимов при рассмотрении паронимов основное внимание уделяется смысловому различию, а не сходству, взаимозаменяемость паронимов, как правило, исключена. Студенты также должны быть ознакомлены со стилистическими функциями паронимов, которые способны выступать для усиления выразительности и действенности текста: *«По-прежнему давнее кажется давешним» (Б. Пастернак); «Его стихи – сама стихия» (И. Северянин)*.

В семантическом и структурном отношении паронимы русского языка представляют собой довольно пеструю картину. Они охватывают все основные части речи: существительные (*честь – честность, выплата – оплата, факт-фактор*); глаголы (*надеет – одеть, представить – предоставить*); прилагательные (*цельный – целый – целостный; эффективный – эффектный; водный – водянистый*)

При семантизации паронимической пары следует обращать внимание на структуру слов: с одной стороны, на их смысловую общность, близость, а с другой – на отличительные признаки и в значении, и в сочетаемости с другими словами. Эффективным приемом работы по предупреждению ошибок является одновременная подача паронимической пары с подробным объяснением значений слов.

ЛИТЕРАТУРА

1. Бельчиков Ю.А. Трудные случаи употребления однокоренных слов русского языка / Ю.А. Бельчиков, М.С. Панюшева. – М., 1994. – 320 с.
2. Русский язык: Энциклопедия / Под ред. Ю.Н. Караулова. – М., 2003. – 704 с.
3. Фомина М.И. Современный русский язык. Лексикология / М.И. Фомина. – М., 2001. – 415 с.

РУССКИЕ ЗАИМСТВОВАНИЯ ВО ФРАНЦУЗСКОМ ЯЗЫКЕ

Давлетшина Н.И.

Научный руководитель: Л.М. Ахметзянова, доцент
(Казанский национальный исследовательский технический
университет им. А.Н. Туполева-КАИ)

Мы привыкли говорить о заимствовании французских слов в русском языке, тем более что таких слов на сегодняшний день большое множество и их число продолжает увеличиваться. Но кто из нас знал о том, что и во французском языке немало слов, заимствованных из русского языка? В этой работе я хочу рассмотреть вопросы, связанные с проникновением русских слов во французский язык и их изменением в процессе освоения.

С чего начинается взаимное проникновение языков? Конечно же, с взаимодействия между культурами, их культурных, социальных, бытовых контактов. Ни одна из культур не развивается обособленно, поэтому формирование языка есть не только результат внутреннего развития, но и внешних факторов.

Не раз за многовековую историю России и Франции судьбы выходцев из этих стран переплетались самым тесным образом. Только в двадцатые годы прошлого столетия по хорошо известным причинам в одном Париже оказались более 60 тысяч наших соотечественников. В 1924 году во французской столице печатались на русском языке три ежедневных и два еженедельных издания. И сегодня здесь выходит газета на русском языке «Русская мысль» [4].

Самые первые заимствования, а ими, скорее всего, были слова *boyard* (боярин) и *cosaque* (казак), попали на чужбину еще в XV – XVI веках. Также в конце XVI века начали наблюдаться слова, обозначающие специфические черты и предметы русского быта, такие как: *chapka*, *balalaïka*, *tsar*, *kvass*, *mojzik*, *oukaze* [4].

В XIX веке во Франции начали появляться слова, обозначающие политическую обстановку, движения в России (такие как *decabrist* (*decembriste*), *Zemlia i Volia*, *zemstvo*, *pogrom*), а также продолжался процесс заимствования слов, обозначающих культуру и быт русского народа – *vodka*, *samovar*, *zakouski*, *blini*, *pirojki*, *taïga* [3].

Во времена Советского Союза происходит широкое распространение «союзной лексики» во многих странах мира. В это время во Францию пришли такие слова как – *soviât, soviétique, soviétiser, bolchevik, bolchevism, menchevik, trotskist, koulak, kolkhoze, sovkhoze, NEP, NKVD, la perestroïka, la nomenklatura, la glastnost* [3].

Особое внимание следует уделить значению литературы в процессе обогащения французского языка русскими словами. Ведь целый ряд выходцев из России стали известными французскими писателями.

Одна из их представительниц – графиня де Сегюр, на самом деле являющаяся графиней Растопчиной. В своих произведениях она употребляет большое количество русизмов: *dourak, skatina, batiouchka, caftane, kwas, kalatche, ispravnik, staroste, smotritile, kibitka*.

Эльза Триоле (Elsa Triolet) – известная и очень популярная французская писательница. Вообще-то Триоле – это фамилия ее первого мужа, французского офицера Андре Триоле, в девичестве же ее звали Элла Каган, и родилась она не во Франции, а в России.

Триоле также внесла весомый вклад в пропаганду русской литературы во Франции. Она перевела на французский язык произведения Гоголя, Чехова, Маяковского, составила антологию русской классической и советской поэзии (1965).

Сами французские писатели начали употреблять русизмы в своих произведениях. Так, у мадам де Сталь находим: *ropе, moujik, ukase (oukase), verste*; в произведениях Александра Дюма-отца встречаются такие слова, как *tsar, tsarevitche, tsarine, samovar, isba, knout, tropka, rouble, kopeck*; у Проспера Мериме – *kourgane*.

Довольно интересна для рассмотрения книга Константина Казанского – «Русское кабаре», где в главах, посвященных истории русского кабаре во Франции, мы видим такие слова как: *traktir, gouliaki, bouillant, bortsch, pirojki, tcharotchka* [4].

ЛИТЕРАТУРА

1. *Зяблицкая Е.А.* Русско-французские языковые контакты и их результаты. – Новосибирск, 1999. – С. 89-93.
2. *Иванова Е.А.* Русизмы во французском языке. – Новосибирск, 1997. – С. 10-11.
3. *Томахин Г.Д.* Лингвострановедческий словарь. – 1988. – С. 7-38.
4. Статья Виктора Грибкова-Майского «Французская литература и французский язык с российскими корнями».

СЦЕНИЧЕСКАЯ РЕЧЬ И ЕЕ ОСОБЕННОСТИ

Караева А.В.

(Казанский национальный исследовательский технический университет им. А.Н. Туполева-КАИ)

В основе сценического произношения, безусловно, должен лежать нейтральный стиль произношения общества, ведь легкость восприятия – немаловажный аспект любого публичного выступления. Но в то же время сценическая речь является и образцом для зрителей, а значит, должна подчиняться определенным требованиям, соблюдать ряд конкретных норм.

Еще со времен объединения русских земель вокруг Москвы говор этой местности начал приобретать статус нормированного русского литературного языка. И сценическая речь во многом соответствует именно старомосковской норме произношения.

Некоторые особенности сценического произношения:

– произношение [што] (что), а так же [ш] на месте буквы «ч» в ряде слов с «чн»: *коне[шн]о, ску[шн]о, яи[шн']ица* и другие, а также в женских отчествах на «ична»: *Фомини[шн]а*;

– еканье, произношение в предударном слоге на месте «е» и «я», а после «ч» и «щ» на месте «а» звука типа [е]: *[в'е]сна, [р'е]ка, [пр'е]ду* вместо *пряду, [ч'е]сы*;

– старое московское произношение [ж':] на месте «жж», а также на месте «зж» не на стыке морфем: *во[ж':]и, жу[ж':]ать, е[ж':]у, ви[ж':]ать*;

– старомосковское произношение отчеств в сочетании с именами: *Николай Алек[с'еич'], Софья Анд[р'евна]*;

– сочетание согласных на месте «ств» при мягкости [в'] произносится целиком мягко: *торже[с'т'в']енный, обще[с'т'в']енный, рожде[с'т'в']енский*;

– сочетание согласных [т] или [д] с суффиксом -ств- произносится целиком мягко, если мягок последний согласный [в], при этом на месте «дс» или «тс» произносится [ц']: *сле[ц'т'в']ие, бе[ц'т'в']ие, препя[ц'т'в']ие*;

– на месте «щ», а также «сч» при отсутствии ясно членимого морфологического стыка произносится [ш':]: *[ш':]ука, [ш':]от* (счет); то же на месте «сч», «зч», «жч» на стыке корня и суффикса: *разно[ш':]ик, изво[ш':]ик, перебе[ш':]ик*;

– для имитации старого московского произношения, в качестве речевой краски на месте «к» перед глухими [к], [п], [т] может произноситься [х]: *[х]-кому, [х]-полю, [х]то, [х]-тебе*;

Так же и в произношении ряда грамматических форм сценическая речь стремится сохранить старые московские нормы. Например:

– прилагательные на -кий, -гий, -хий: *Островс[кѣи], ти[хѣи], дол[гѣи]*;

– глаголы на -кивать, -гивать, -хивать: *вытас[кѣвь]ть, распа[хѣвь]ть, нать[гѣвь]ть*;

– возвратная частица -сь, -ся: *бою[с], беру[с], мою[с]*.

Но, наряду с этой общей тенденцией, сценическая речь все-таки отходит иногда от старомосковской нормы, принимая общепринятую современную. Например, это произношение гласного [а] на месте «а» в первом предударном слоге после твердых шипящих: *[ша]гать, [жа]ра* и т. д. Или же безударное окончание глаголов 3-го лица мн. ч. II спряжения: *ды[шѣт], го[н'ѣт], лю[б'ѣт]* и т. д.

Хотя требования к сценическому произношению и их реальное воплощение не всегда совпадают, русская сцена стремится придерживаться вышеописанных речевых норм. И несмотря на то, что театру чаще всего приходится иметь дело со стилистически нейтральной речью, он очень бережно относится к исторически установившейся произносительной традиции, поэтому сценическое произношение для зрителя должно быть идеалом, эталоном, к которому следует стремиться.

ТЕКСТ АСТРОЛОГИЧЕСКОГО ПРОГНОЗА В ЛИНГВИСТИЧЕСКОЙ ИНТЕРПРЕТАЦИИ

Коновалова М.В.

Научный руководитель: О.Л. Данилова, канд. филол. наук, доцент
(*Казанский национальный исследовательский технический университет им. А.Н. Туполева-КАИ (Лениногорский филиал)*)

Астрологическими прогнозами, гороскопами в России увлекались еще 1920-е годы, затем во времена «хрущевской оттепели», а в 1970-е сформировались кружки астрологов в Москве, Киеве, Харькове. Однако массовый интерес к астрологическим прогнозам зародился примерно с середины 1980-х и поддерживался газетами и журналами, имевшими в то время колоссальную популярность («Огонек», «Аргументы и факты», «Московский комсомолец»). Вера в астрологию укрепилась в начале третьего тысячелетия, а между 2001-м и 2005-м немного снизилась, об этом свидетельствуют замеры общественного мнения в России. И это объясняется вовсе не необразованностью: верят в гороскопы, регулярно просматрива-

ют их представители разных социальных группах, в больших и малых городах, поселках.

К настоящему времени жанр прогнозов вполне оформился и равноправно с другими функционирует в публицистическом стиле. Для выявления особенностей текста астрологического прогноза нами были рассмотрены газеты «Комсомольская правда», «Моя семья», «Предсказания Оракула» за январь 2012 г.

Текст прогноза тематически разделяется на рубрики, среди которых выделяются «семья (любовные отношения)», «карьера (финансы)», «здоровье» в различных комбинациях. В 90-х годах значительное место в прогнозах занимали «романтические (любовные) отношения». Этот факт характеризует изменения в ценностной иерархии россиянина. Завершается текст астрологического прогноза предостережением, обещанием или рекомендацией (*Берегитесь травм во время занятий экстремальными видами спорта*).

Рассмотрим особенности лексики, используемой в астрологических прогнозах в рубрике «семья (отношения)». Среди существительных закономерно выделяются слова, называющие родственные отношения (*дети, сунруги, родители*); положительно маркированные слова (*защищенность, надежность*), поддерживающие семейные приоритеты; и существительные, используемые в «предостережениях», или в отношении лиц, еще не обретших семью (*проблемы, страхи, сомнения*).

Рубрика «карьера/финансы» по представленной лексике напоминает учебник по экономической теории: многократно употребляются слова, обозначающие финансовые операции (*вложения, займы, вклад*), деловые отношения (*партнерство, продвижение, союз*), многообразны словосочетания со словом «финансовый».

Для сокращения дистанции между автором и адресатом используется разговорные лексика и фразеологизмы (*лезть напролом, почистить пельшки, трудяга*).

Среди важнейших грамматических признаков можно выделить использование настоящего времени или же модальные наречия в сочетании с инфинитивом: *Сейчас успех ждет на новых путях*. Советы и рекомендации адресату выражаются, как правило, повелительным наклоном глаголов: *Не перегружайте себя лишней информацией, учитесь относиться к службе по-философски*. Автор может воздействовать на адресата при помощи нотаций, изрекая истины. Например, в виде сентенции: *Помните, что нельзя объять необъятное*. В виде упрека или угрозы: *Так что после не обижайтесь, если партнер отомстит и пой-*

дет искать счастья с другим (ой). Как видно из всего вышесказанного, текст астрологического прогноза предстает пронизанным модальностями разного значения (долженствования, возможности, предположительности, желательности и т.п.).

Общий же тон отношения и оценок в астрологических текстах доброжелательный и позитивный, выражающий уверенность в благоприятном течении жизни. Например, для характеристики прошедшего года используются словосочетания: *небывалая жара, экстраординарный год, ужасающие наводнения, катастрофические последствия, разрушительное действие Плутона*; для описания начинающегося года употребляются следующие словосочетания: *спокойный год, умиротворенные энергии, успешное начало, заманчивые перспективы, огромные возможности*.

Таким образом, основными лингвистическими особенностями астрологического прогноза являются:

- бытование в текстах элементов научного и разговорного стилей;
- доминирование коммуникативного содержания над номинативным;
- эмоциональное воздействие на читателя;
- отражение в текстах иерархии ценностей среднего россиянина.

АЛЛЮЗИИ В НОМИНАЦИЯХ ГАЗЕТНО-ПУБЛИЦИСТИЧЕСКОГО ДИСКУРСА

Кутлубаева Д.И., Гаврилова А.О., Сеняшин Р.А.

Научный руководитель: О.Л. Данилова, канд. филол. наук, доцент
(Казанский национальный исследовательский технический университет им. А.Н. Туполева (Лениногорский филиал))

Аллюзии широко применяются в газетно-публицистическом дискурсе, дают возможность нагрузить высказывание дополнительным смыслом, благодаря чему достигается яркость, броскость выражений.

В ходе исследования, сплошной выборке подверглись шесть номеров газеты «Аргументы и факты». Нами было установлено, что одна пятая заголовков и подзаголовков составляют аллюзийные (в широком значении) наименования. Аллюзии встречаются как в заголовках, так и подзаголовках примерно в одинаковом соотношении (в подзаголовках составили 53 %, в заголовках, соответственно, 47 %). Это говорит о том, что авторы стараются заинтересовать, привлечь внимание аудитории не только на начальном этапе прочтения статьи, но и по ходу ее изучения.

Какие источники приходят на помощь журналистам и писателям при создании статьи?

Выяснилось, что особое предпочтение авторы отдают устному народному творчеству (24 %): пословицам, сказкам, частушкам, поговоркам, прибауткам. Яркими примерами служат такие заголовки: «Семь раз посмотри – один раз выбери» или «компенсацию по году считают».

Второй источник – литература (20 %). Это, как правило, русская классическая литература. Такие заголовки и подзаголовки, как «без вины аварийные» (без вины виноватые, А.Н. Островский), «как вычислять «Мертвые души?»», «коня на скаку захедшотят» («...коня на скаку остановит», «Мороз красный нос» Некрасов).

Третий источник – популярные кинофильмы (17 %). Так, «Чтоб вы так жили» (Чтоб вы так жили на одну зарплату) к/ф «Бриллиантовая рука»), «Формула сна» (к/ф «Формула любви») являются тому подтверждением.

Четвертый источник – бытующие в народе, часто употребляемые выражения, фразы. (15 %) Сюда относятся просторечия, жаргонизмы. Например, «судью – под суд» («судью на мыло»), «Кого поставили на счетчик?» («поставить на счетчик»), «полный криздец», «не вынося мозг».

Пятый источник – известные и любимые народом песни (14%).

К примеру, «Аты-баты, где ж дебаты?» («Аты-баты шли солдаты»), «Ах, белый теплоход» («Белый теплоход»).

Шестой источник – высказывания известных людей, лозунги, девизы (10 %). Это «Быстрее, проще и ближе» («Быстрее, выше, сильнее» спортивный лозунг СССР), «Голосуй печенью» (слоган Ельцина «Голосуй сердцем»).

По результатам выборки видно, что в семантическом пространстве газеты «АиФ» (газеты российского масштаба) не последнее место занимают аллюзийные заголовки разговорного и просторечного характера. Если десятилетия назад основным источником аллюзий в заголовках были художественные произведения и представляли собой более глубокий подтекст, был неким ребусом, а текст статьи, словно ключ, позволяющий разрешить задачу, то для сегодняшнего дня это большая редкость. Причины подобного снижения, упрощение на наш взгляд, следующие:

1. Нехватка времени для обработки огромного потока информации. «Охота» за сенсациями.

2. У каждого издания существует своя аудитория, в зависимости от ее контингента, социальных и национальных особенностей корреспонденты подбирают источники. Такой состав аллюзий ориентирован на поддер-

жание интереса у публики, что обеспечивает популярность и конкурентоспособность.

3. Отражение общей тенденции вульгаризации русского языка, то есть частое использование в разных дискурсах жаргонизмов и просторечий, отсутствие дифференциации кодифицированных и некодифицированных единиц в индивидуальном сознании.

Таким образом, происходит упрощением выражений, используемых в названиях заголовков текстов газетно-публицистического дискурса, а также применение в качестве источника аллюзий просторечных выражений, часто возникает проблема несоответствия названия заголовков содержанию статей, что в совокупности выражает общее оскудение русской речи. Мы считаем, что основным фактором данных изменений стал ускоренный жизненный темп постиндустриального общества, в котором поступающие отовсюду огромные объёмы информации «запихиваются» в головы обывателей в невероятно короткие сроки, и в нём не остаётся места для обдумывания и выбора форм выражений: стремясь привлечь внимание к очередному яркому заголовку, публицисты и работники рекламы зачастую забывают соотносить форму и содержание статей.

СУБСТАНТИВНЫЕ ФРАЗЕОЛОГИЧЕСКИЕ ЕДИНИЦЫ АНГЛИЙСКОГО, РУССКОГО И НЕМЕЦКОГО ЯЗЫКОВ, ХАРАКТЕРИЗУЮЩИЕ ВЛАСТЬ

Спирина Т.С.

Научный руководитель: Л.Р. Сакаева, д-р филол. наук, профессор
*(Казанский национальный исследовательский технический
университет им. А.Н. Туполева-КАИ)*

Вопросу структурно-грамматической организации фразеологических единиц посвящено достаточно большое количество работ. Проблемы сопоставительного исследования языковых единиц различных языков нашли свое отражение в трудах Е.Ф. Арсентьевой, Л.К. Байрамовой, З.З. Гагиатуллиной, Ю.А. Долгополова, В.М. Мокиенко, А.Д. Райхштейна, А.Г. Садыковой, Л.Р. Сакаевой, Ю.П. Солодуба, Э.М. Солодухо, и др.

Субстантивными фразеологическими единицами (СФЕ) называются те, стержневым компонентом которых является имя существительное. «К субстантивным фразеологическим единицам относятся номинативные

ФЕ, функционально соотносимые с существительным» [2]. ФЕ данного вида представляют собой многочисленную и разнообразную группу.

«Наиболее характерным структурным типом субстантивных ФЕ являются предложно-именные образования, т.е. сочетание имени существительного с именем существительным с препозитивными определениями (или без них) посредством предложной подчинительной связи» [2].

Помимо существительного, в состав СФЕ могут входить прилагательные, причастия, а также предлоги и союзы.

Многочисленной группой СФЕ русского, английского и немецкого языков является группа со структурой «N+N» («существительное + существительное»). В английском языке для СФЕ, характеризующих власть, выделяется атрибутивно-препозитивный тип с примыканием. Примерами данной модели могут служить следующие ФЕ: «the codfish aristocracy»; «state boss»; «a paper tiger». В русском и немецком языках выделяется атрибутивно-постпозитивный тип с управлением, поскольку зависимый компонент, находящийся в постпозиции к стержневому, выражен существительным в форме одного из падежей в русском языке и родительного падежа (Genitiv) в немецком языке: рус. «козел отпущения»; рус. «полнота власти»; рус. «властитель дум»; рус. «бразды правления»; нем. «die Macht der Finsternis»; нем. «das Recht des Sta:rkeren».

Отметим специфическую подгруппу английского языка «N's+N» («существительное в притяжательном падеже + существительное»): «Balaam's ass»; «John Thomson's man». В данном случае в качестве зависимого компонента выступает имя собственное. Однако имя собственное может выступать и в качестве стержневого компонента некоторых ФЕ английского языка: «Brother Jonathan». Как отмечает Е.Ю.Семущина, «Использование имен собственных в качестве компонентов СФЕ является специфической чертой английских СФЕ» [3]. Зависимый компонент ФЕ английского языка может быть выражен сложным словом: «carpet-bagger government».

Подтипом рассматриваемой модели является группа фразеологизмов русского, английского и немецкого языков, состоящих из существительного и предложно-падежной формы другого существительного. В английском языке, для ФЕ, характеризующих власть, выделяется атрибутивно-предложный тип с постпозицией и примыканием. Примерами модели «N+Prep+N» («существительное + предлог + существительное») могут служить следующие ФЕ английского языка, характеризующие власть: «the man on horseback/on the horse»; «toad under a harrow»; «a cog in a machine»; «a bump on a log». Для русского и немецкого языков для ФЕ данной модели выделяется атрибутивно-предложный тип с постпозицией и управлением: рус. «мальчик на

побегушках»; нем. «ein Mann bei der Spitze»; «ein Mann von Gewicht»; «ein Mann von Format»; «ein Mann von Rang».

В немецком языке, как и в русском, большинство предлогов стоит перед существительным, падеж которого они обуславливают: нем. «ein Mann von Format»; нем. «Macht u:ber Leben und Tod»; нем. «das fu:nfte Rad am Wagen»; рус. «мальчик на побегушках».

Для английского языка характерно использование предлогов: «of», «on», «under»: «the top of the heap»; «the reins of government»; «ruler of the roast»; «the run of power»; «power of the keys»; «power of the sword»; «a bump on a log»; «toad under a harrow». В СФЕ русского языка нами было выявлено использование предлога «на»: «мальчик на побегушках». Для немецкого языка характерны следующие предлоги: «bei», «von»: «ein Mann bei der Spitze»; «ein Mann von Gewicht»; «ein Mann von Format»; «ein Mann von Namen»; «ein Mann von Rang»; «ein Mann von Wort».

В русском, английском и немецком языках второй член ФЕ может быть расширен: «N+Prep+Adj+N»; «Adj+N+Prep+N»; «Adj+N+Prep+ Adj+N». Расширение компонента в исследуемых языках может происходить при помощи прилагательного, числительного или местоимения: рус. «последняя спица в колеснице»; англ. «people in high places»; «a big fish in a small pond»; нем. «das fu:nfte Rad am Wagen».

В некоторых английских фразеологизмах можно отметить взаимозаменяемость стержневого и зависимого компонентов: «the master of one's destiny/fate»; «the man on horseback/on the horse»; «king/man of clouts»; «gentleman/man/person of condition». В немецком языке также отмечается данная группа, однако без употребления предлога: «Konig des Himmels/der Ko:nige».

В английском языке нами отмечена подгруппа СФЕ, характеризующих власть со структурой «N+and+N» («существительное + and + существительное»). Компоненты ФЕ данной модели соединены сочинительной связью: «blood and iron»; «the throne and altar»; «fetcher and carrier».

Следующая модель «Adj+N» («прилагательное + существительное») характеризуется атрибутивной связью между компонентами и встречается в исследуемых языках: рус. «вольный казак»; рус. «золотой телец»; рус. «мелкая сошка»; нем. «ein grosses Tier»; нем. «ein dienstbarer Geist»; англ. «a blank cheque»; англ. «the gray/grey mare»; англ. «a strong man». Для русского и немецкого языков выделяется атрибутивно-препозитивный тип ФЕ с согласованием. Для английского языка выделяется атрибутивно-препозитивный тип ФЕ с примыканием. ФЕ английского языка делятся на две группы:

1. Адъективно-именная: «a strong man».

2. Нумеративно-именная группа: «a fifth wheel».

В данных ФЕ порядок расположения компонентов, как правило, закрепленный. Прилагательное расположено перед существительным в русском, английском и немецком языках. В ФЕ модели «прилагательное+существительное» стержневым компонентом является имя существительное, по отношению к которому имя прилагательное выступает как зависимый компонент: рус. «вольная пташка»; англ. «a new broom»; нем. «ein grosses Tier».

Для данной подгруппы характерна константно-вариативная зависимость компонентов. В данной подгруппе взаимозаменяемость компонентов характерна для английского и русского языков:

– взаимозаменяемые существительные: рус. «вольная (ый) птица/пташка/казак»; англ. «black flesh/stock»; англ. «big card/pot/wig/gun/cheese/noise/shot/bug/dog/fish/number»;

– взаимозаменяемые прилагательные: рус. «важная/вольная птица»; англ. «mere/remote circumstance»; англ. «soft/easy touch».

«Данная тенденция характерна и для всех ФЕ антропоцентрической направленности» [1].

Для ряда русских ФЕ характерно положение зависимого компонента после стержневого: «раб божий». Как отмечает Е.Ю. Семушина, «рема (новая важная информация) в русском языке имеет тенденцию располагаться ближе к концу предложения. Поэтому смысловой центр (прилагательное) оказывается в постпозиции к существительному и, кстати, в большинстве случаев в конце предложения» [3].

В качестве зависимого компонента русских ФЕ может использоваться краткое прилагательное: рус. «руки короткие».

Для ФЕ английского языка, характеризующих власть, также выделяются следующие модели: «Р»+«N» (причастие + существительное) Английские ФЕ относятся к причастно-именной группе атрибутивно-препозитивного типа с примыканием. В английском языке зависимый компонент может быть выражен причастием I или причастием II: англ. «sleeping charter»; англ. «ruling circles»; англ. «steering committee»; англ. «sacred cow».

В ходе исследования нами был выявлен ряд общих и специфических черт в структурно-грамматической организации субстантивных фразеологических единиц английского, русского и немецкого языков. Наиболее распространенные структурные модели в анализируемых языках: «Adj+N», «N+N», «N+pr+N». Для английских ФЕ, характеризующих власть, более

характерны структуры «N+and+N», «PartI(II)+N», подтип «N's+N» по сравнению с СФЕ русского и немецкого языков. Характерной чертой ФЕ английского языка является наличие имен собственных, а также сложных существительных в качестве компонентов СФЕ, чем для русского и немецкого языков.

Таким образом, можно отметить значительное сходство структурно-грамматической организации ФЕ, характеризующих власть, в анализируемых языках, что можно объяснить принадлежностью исследуемых языков к семье индоевропейских языков.

ЛИТЕРАТУРА

1. *Арсентьева, Е.Ф.* Сопоставительный анализ фразеологических единиц (на материале фразеологических единиц, семантически ориентированных на человека, в английском и русском языках) [Текст]/ Е.Ф. Арсентьева. – Казань: Изд-во Казанского ун-та, 1989. – 124 с.

2. *Кунин, А.В.* Курс фразеологии современного английского языка [Текст]/ А.В. Кунин. – М.: Высш. шк., Дубна: Феникс, 1996. – 381 с.

3. *Семушина, Е.Ю.* Сопоставительный анализ субстантивных фразеологических единиц и сложных слов, семантически ориентированных на характер человека, в английском и русском языках : Дис. ... канд. филол. наук / Е.Ю. Семушина. – Казань, 2004. – 207 с.

К ВОПРОСУ О СОВЕРШЕНСТВОВАНИИ УСТНОЙ РЕЧИ СТУДЕНТОВ

Стрижко О.А.

Научный руководитель: З.Ф. Юсупова, канд. пед. наук, доцент
(*Казанский национальный исследовательский технический
университет им. А.Н. Туполева-КАИ*)

Главным отличительным качеством литературного языка считается его нормативность. Первое, что выдает любого человека, – это его произношение. Поэтому для овладения высокой культурой речи не менее важно нормативное произношение и ударение, которые регулируются орфоэпическими и акцентологическими нормами. Насколько часто встречаются нарушения норм произношения и ударения в речи студентов? Нами была поставлена цель – попытаться определить уровень произносительных умений студен-

тов. В ходе проведенного эксперимента студентам было предложено ответить на ряд вопросов и выполнить задания. 80 % опрошенных заявили, что считают свое произношение нормативным, соответствующим современным орфоэпическим правилам, 14 % респондентов затруднились ответить, а остальные подтвердили, что нарушают нормы ударения и произношения в разговорной речи. Анализ проведенных письменных работ студентов позволил сделать следующие выводы:

1. Произношение [э] и [о] после мягких согласных под ударением вызывает затруднения у некоторых студентов: вместо [э] они употребляют [о] в таких словах, как *афера, за истекший год, опека* и др.

2. В заимствованных словах вместо мягкого согласного перед [э] некоторые произносят твердый звук: *термин, дефис, музей, декан, эффект* и др.

3. Произношение сочетания **чи** в некоторых словах не соответствует норме: вместо правильного [шн] студенты предпочитают [чн]: *ску[шн]ный, пусть[шн]ный, праче[шн]ная* и др. Не все респонденты знали, что слова *порядочный* и *булочная* в современном русском языке имеют два варианта произношения: с [чн] и [шн]. Не все смогли отметить различие в произношении *серде[чн]ые капли* и *серде[шн]ый друг; копее[чн]ый товар* и *копее[шн]ая душа* и др.

4. Типичными оказались ошибки на постановку ударения в часто употребляемых словах: *свекла, торты, звонит, позвонишь, позвонят, каталог, квартал, завидно, средства, танцовщица, мусоропровод, валовой (продукт), новорожденный, оптовый, сливовое (варенье)* и др.

5. Не разграничивают студенты орфоэпические варианты: общенормативный и профессиональный (последний имеет узкую сферу употребления): *добыча* и *добыча; искра* и *искра; компас* и *компас* и др.

Знакомство с особенностями современного русского литературного произношения и ударения, отработка орфоэпических и акцентологических норм позволяют студентам совершенствовать произносительные умения и навыки, быть внимательными в процессе живого общения. Кроме того, для уточнения современных норм произношения и ударения рекомендуется обращаться к специальным словарям: 1. *Агеенко Ф.Л., Зарва М.В.* Словарь ударений русского языка. – М.: Рольф, 2000; 2. Орфоэпический словарь русского языка: Произношение, ударение, грамматические формы / Под ред. Р.И. Аванесова. – М.: Рус.яз. 2001; 3. *Розенталь Д.Э., Теленкова М.А.* Словарь трудностей русского языка. – М.: Айрис Пресс; Рольф, 2001 и др.

ФОНЕТИЧЕСКАЯ АДАПТАЦИЯ ИНОЯЗЫЧНЫХ СЛОВ

Суховая Е.А.

Научный руководитель: Л.П. Гордеева, канд. филол. наук, доцент
(Казанский национальный исследовательский технический
университет им. А.Н. Туполева-КАИ)

Современные произносительные нормы складывались постепенно в результате столкновения произношения в разных территориальных диалектах, разных социальных группах и отчасти в разных стилях. Новое произношение вытесняет старое, однако и то и другое существуют параллельно довольно длительное время. Во всяком случае, на протяжении жизни одного поколения трудно избавиться от особенностей произношения своей семьи и окружающего общества.

Произносительные нормы фиксируются орфоэпическими словарями, в задачу которых входит и отражение норм ударения. На наш взгляд причины изменения в произношении заключаются в существующих формах современного русского языка: диалектах, просторечье, жаргонах и литературном языке. Также это связано с новым веянием культуры применять в своем лексиконе иностранные слова, хотя многие из нас даже не знают их правильного произношения.

Одно из направлений в ассимиляции иноязычных слов можно считать их фонетическую адаптацию – процесс, постоянно действующий в пределах групп слов, заимствованных в разные периоды истории языка. Принимающий язык, сильный своей системой, всегда стремится подчинить заимствования своим правилам и законам.

Русификации подвергаются произношение безударных гласных в позиции перед ударением; изначально сохранялось, в частности, четкое [о] в словах типа *поэт, бокал, боа, команда, вокзал, роман*. В орфоэпическом словаре 1959 г. «Русское литературное произношение и ударение» (Словарь – справочник, под ред. Р.И. Аванесова и С.И. Ожегова) слова *поэт, поэма, поэтесса* даются с пометой [по и доп. па], а слово *досье* только [до].

На сегодняшний день такое [о] считается устаревшим и по закону русского языка заменяется звуком, близким к «а» [ъ]. Хотя, учитывая стилистическую окраску слов *поэт, поэзия* и экзотичность слова *боа*, желательно сохранить старое четкое [о]. Слова же *вокзал, бокал, команда*, быстро перешедшие в разряд бытовых, произносятся на русский манер.

Много внимания словари уделяют иноязычным словам со звуком [э] в разных позициях ударных (*ректор*) и безударных (*декан*). Русификации по-

добных слов заключается в замене твердого согласного перед [э] на смягченный [е], произношение типа рэктор, пионэр считается неграмотным; в случае же безударной позиции (*декан* – [д'эикан]) произношение звука [э] еще и после смягченного согласного меняет звук – «э» близкое к «и» [эи]. Иноязычных слов с указанным звуком в современном русском языке очень много, грамматически они давно освоены русским языком – многие из них склоняются, однако произношение часто сохраняется исконным, которое характерно для терминологической лексики: *фонема* [нэ], *интеграл* [тэ], *детектор* [дэтэ].

Как видно, процесс русификации протекает неравномерно и противоречиво, с трудно уловимой закономерностью. Уважение к нашему языку начинается, прежде всего, с любви к нему. И первый шаг к этой любви можно совершить с правильного произношения слов.

ЮРИДИЧЕСКИЙ СЛЕНГ В СОВРЕМЕННОМ РУССКОМ ЯЗЫКЕ

Унесихина А.Э.

Научный руководитель: Л.Р. Махмутова
(*Казанский национальный исследовательский технический
университет им. А.Н. Туполева-КАИ*)

Сленг (от англ. *slang*) – терминологическое поле, набор особых слов или новых значений уже существующих слов, употребляемых в различных человеческих объединениях (профессиональных, социальных, возрастных и иных групп).

В английской лексикографии термин «сленг» получил широкое распространение приблизительно в начале XIX века. Этимология этого термина представляется спорной.

Дж. Б. Гриноу и Дж. Л. Киттридж охарактеризовали сленг следующим образом: «сленг – язык-бродяга, который слоняется в окрестностях литературной речи и постоянно старается пробить себе дорогу в самое изысканное общество».

Понятие «сленг» смешивается с такими понятиями как «диалектизм», «жаргонизм», «вульгаризм», «разговорная речь», «просторечие». Под термином «сленг» объединяются разнородные явления – жаргонизмы, разговорные слова и выражения (неологизмы), присущие живому неофициальному общению, случайные образования, возникшие в результате литературных ассоциаций, образные слова и выражения.

Многие слова и обороты, начавшие свое существование как «сленговые», в настоящее время прочно вошли в литературный язык. В отличие от просторечных выражений сленг активно используют в своей речи и образованные люди, представители определённой возрастной или профессиональной группы (например, юристы). Часто этим как раз и подчёркивается принадлежность к определённой группе людей [1].

Лингвисты выделяют так называемое «новое просторечие» («общий сленг»), которое представляет собой обширную группу нестандартных лексико-фразеологических единиц, постоянно пополняющихся за счет различных социолектов. Эти единицы, выходя за пределы профессионального и корпоративного (группового) сленга, начинают употребляться широкими кругами носителей общелитературного языка, не ограниченными определенными социальными рамками (возраст, профессия, уровень образования, общие интересы и др.). В русском языке речь идет о таких номинативных единицах, как *мент*, *следак*, *дать на лапу* и т.п.

Основным источником современного сленга является английский язык в силу своей простоты и распространенности. У представителей многих профессий есть свой корпоративный сленг, в том числе и у юристов. Основной сферой использования юридического жаргона является юридический разговорный язык [2].

Филологи-теоретики утверждают, что сленг возникает на уровне так называемых субкультур. Он может быть профессиональный, региональный, социальный. Следуя этой логике, стоит признать, что наличие сленга в компании говорит о том, что в организации тоже сформировалась своя, уникальная культура.

Многие считают, что запрещать корпоративный сленг бесполезно и это вовсе не вредно, а очень удобно, ведь каждый термин включает в себе набор определенных процедур. Стоит произнести одно слово - и сразу включается нужный процесс.

Методом выборки из словаря юридического сленга нами были выявлены следующие данные: примерно 12 % слов юридического сленга – это англицизмы либо слова, возникшее на основе смешения русского и английского слова. Например, *инхаус* – это юрист неюридической организации; *лоер* – просто юрист; *консалтер* – юрист юридической фирмы и т.п.

Использование сленга, безусловно, засоряет русский язык, но, с другой стороны, помогает коллегам общаться на одном языке, тем более, когда литературный эквивалент сленгу или же просто адекватный термин на русском найти сложно. Мы считаем, что необходимо создать единый словарь юридического сленга для того, чтобы юристы могли упрощать систему своего общения и не видоизменяли слова – жаргонизмы, которые уже исполь-

зуются в юридической сфере. Также крайне важно, несмотря на распространенность сленговых слов, не допустить их проникновения и закрепления на законодательном уровне [3].

ЛИТЕРАТУРА

1. Википедия (Wikipedia.org)
2. blog.pravo.ru
3. www.lawlinks.ru

РУССКИЙ ЯЗЫК – КАК ЭЛЕМЕНТ РАЗВИТИЯ СОВРЕМЕННОЙ РОССИЙСКОЙ ЭКОНОМИКИ

Халикова Д.Р.

Научный руководитель: В.С. Голубева, преподаватель
(*Казанский национальный исследовательский технический
университет им. А.Н. Туполева-КАИ*)

Русский язык в России имеет не только статус государственного языка, что означает, что вся официальная документация на русском языке, но язык в первую очередь, это связь коммуникации людей, иногда и разных культур. Россия сегодня имеет монетарную экономику с наемным трудом. На фоне происходящих в России процессов – демографического кризиса и деградации собственных трудовых ресурсов – возникает острая необходимость в привлечении иностранных трудовых мигрантов. В то же время нынешнее поколение мигрантов плохо знает русский язык, что сильно затрудняет их интеграцию в российское общество. Незнание элементарных основ языка и основ российского законодательства ведет к тому, что мигранты объединяются в диаспоры, главы которых фактически ведут все официальные дела остальных мигрантов. Часто возникает сговор между недобросовестными работодателями и главами диаспор, которые практически «сдают в аренду» мигрантов на кабальных условиях, само собой без трудового договора, отсюда и развитие теневой экономики. Если бы мигранты знали русский язык и основы трудового и миграционного законодательства, то этого можно было бы избежать. Перемена места жительства неизбежно влечет за собой необходимость адаптации к новым экономическим, социальным, природным, а иногда и этнокультурным условиям. В этих условиях можно предложить модель интеграции мигрантов в новое общество, в основу которой должна быть положена концепция необходимости всестороннего развития межнационального и межкультурного «диалога» между мигрантами и старожильческим населением в местах их совместного проживания при условии сохранения определенной культурно-этни-

ческой самобытности. Главное в интеграции мигрантов в новое общество, необходимость создания курсов по социально-культурной адаптации, которая должна включать в себя: изучение русского языка; изучение истории России; ознакомление мигрантов с традициями русского народа; ознакомление мигрантов с историческими памятниками России; изучение и главное соблюдение в дальнейшем законов Российской Федерации.

Для обучения детей иностранных мигрантов необходимо создание школ с этнокультурным компонентом образования, центров дополнительного образования и «школ русского языка». Все выше перечисленное, позволит мигранту, приехавшему в Россию на постоянное проживание, не просто адаптироваться, но и в дальнейшем стать частью современного российского общества.

ЛИТЕРАТУРА

1. *Шурупова А.С.* Адаптация и приживаемость мигрантов //СоЦис. – 2006. – № 6.
2. *Римашевская Н.* Человеческий потенциал России и проблемы «сбережения населения» //Российский экономический журнал. – 2006.

ФОНОВАЯ ИНФОРМАЦИЯ КАК ВАЖНАЯ СОСТАВЛЯЮЩАЯ ПОНИМАНИЯ ХУДОЖЕСТВЕННОГО ТЕКСТА

Шакирзянова И.Р.

Научный руководитель: О.В. Коптева, канд. филол. наук, доцент
(*Казанский национальный исследовательский технический
университет им. А.Н. Туполева-КАИ*)

Верное понимание художественного текста зависит от знания культуры и истории народа, на языке которого создавалось литературное произведение. Социокультурный уклад определенной национальной общности имеет свои особенности, отличающие его от других национальных укладов. Эти особенности отражаются в лексике и составляют в ней фоновую информацию, передающую сведения о национальных формах, видах и проявлениях духовной и материальной культуры. Такая информация свойственна, прежде всего словам, называющим реалии.

В отечественном языкознании вопрос в фоновых знаниях впервые подробно рассматривался в книге Е.М. Верещагина и В.Г. Костомарова «Язык и культура». В ней фоновые знания определяются как «общие для участников коммуникативного акта знания». Иными словами, это та общая для ком-

муникантов информация, которая обеспечивает взаимопонимание при общении. В последующих филологических трудах это определение видоизменялось, но суть оставалась прежней. Фоновые знания неоднородны. По степени их распространенности выделяются три вида: общечеловеческие фоновые знания, региональные и страноведческие. Классификация эта, как замечают сами авторы, не совсем полна. В ней пропущены социально-групповые знания, свойственные определенным социальным общностям людей, врачам, педагогам, шоферам и т.п. Однако опущение это несущественно, так как основное внимание в книге уделяется анализу страноведческих фоновых знаний, составляющих основной предмет исследования.

Множество самых распространенных существительных «окружены» в языке эмоциональным ореолом, «роем ассоциаций», по выражению Ю. Тынянова. Е.М.Верещагин и В.Г.Костомаров такие слова называют коннотативными. Коннотации, т.е. сопутствующие словам стилистические, эмоциональные и смысловые оттенки, не существуют сами по себе, они обычно «группируются» в слове, имеющем свое вещественно-смысловое содержание, накладываются на одно из его значений. Например, в русском языке теоретически каждому существительному и прилагательному с помощью суффиксов субъективной оценки могут быть приданы различные коннотации.

Фоновая информация охватывает, прежде всего, специфические факты истории, государственного устройства национальной общности, характерные предметы материальной культуры прошлого и настоящего, этнографические и фольклорные понятия, т.е. все то, что в теории перевода именуют реалиями. Реалия, как правило, неперевода (в словарном порядке) и, как правило, она передается (в контексте) обычно не путем перевода. Основных трудностей передачи реалий при переводе две: 1) отсутствие в переводящем языке соответствия (эквивалента, аналога) из-за отсутствия у носителей этого языка обозначаемого реалией объекта (референта) и 2) необходимость, наряду с предметным значением (семантикой) реалии, передать и колорит (коннотацию) – ее национальную и историческую окраску.

Так, для верного понимания того или иного текста, необходимо знать хотя бы относительную хронологию подобных реалий и понимать, что кистень, палица, гривна, стольник, скоморох, вече, опричнина – это историзмы Древней Руси; разночинец, шестидесятник, недоросль, черносотенец, казенная палата и т.п. – историзмы России XIX века; совхоз, колхоз, агитпункт, тахановец, исполком и др. – это советизмы. Реалии традиционного быта и национальной мифологии особенно долговечны и существуют на протяжении всей зримой истории народа: борщ, суп, каша, холодец, студень, квас, балалайка, гусли, самовар, сарафан, валенки, ушанка, изба, махорка, леший, водяной, Баба-яга, Чудюдо, Колобок, Жар-птица, Кашей, скатерть-самобранка и т.д.

СЕКЦИЯ 5

**ИСТОРИЯ.
СВЯЗИ С ОБЩЕСТВЕННОСТЬЮ**

ПОЛИТИЧЕСКИЕ ТЕХНОЛОГИИ ОСНОВНЫХ СУБЪЕКТОВ ПОЛИТИЧЕСКОГО ПРОЦЕССА В ПРОВИНЦИАЛЬНОМ ГОРОДЕ

Аверьянова Е.В.

Научный руководитель: О.И. Зазнаев, докт. юрид. наук, профессор
(Казанский (Приволжский) федеральный университет)

Цель исследования – вскрыть сущность политических технологий, применяемых основными субъектами политического процесса в провинциальном городе. Методика исследования: при сборе данных применялись анализ документов (агитационных материалов кандидатов в депутаты и местных отделений партий, политической рекламы в СМИ), анализ политической практики, сообщений СМИ, наблюдение за проведением агитационных акций и иных публичных мероприятий местными отделениями партий, кандидатами в депутаты и др.

Городская политика – объект, редко попадающий в поле зрения политологов, и предпочтение в исследованиях отдается, как правило, столичным городам. Между тем как значительная часть населения России живет в небольших провинциальных городах, и именно с городской политикой сталкивается, прежде всего, обычный гражданин – с действиями городской администрации и местных отделений политических партий, с городскими СМИ, формирующими общественное мнение. Таким образом, городская политика – сфера значимая и интересная для научных исследований.

Обозначим, каковы основные субъекты политического процесса в российском провинциальном городе. Главный субъект – городская администрация. В силу слабой развитости элементов демократической политической системы в России только городская администрация обладает достаточными ресурсами для формирования повестки дня городской политики. Она обладает, например, такими ресурсами, как контроль над городскими СМИ, ко-

торые превращены в пиар-структуры органов муниципальной власти и, прежде всего, их руководителей. В период выборов применяется административный ресурс.

Второй субъект политического процесса в провинциальном городе – местные (городские и районные) отделения политических партий. Относительно развита сеть местных отделений только у двух партий – «Единой России» и КПРФ. Другие партии не играют какой-либо значительной роли на муниципальном уровне. Местные отделения «Единой России», как правило, несамостоятельны от городской администрации, являясь только ее придатком. Местные отделения КПРФ в одних провинциальных городах активны, в других же существуют только формально, никак не участвуя в городском политическом процессе.

В городской политике могут участвовать также общественные организации, но, как и партии, в целом они отличаются слабостью и малоактивны. Наконец, субъектами политического процесса в провинциальном городе могут быть бизнес-структуры и отдельные общественные активисты. Несколько акций протеста предпринимателей против ущемления их интересов городскими администрациями, прошедших в 2011-2012 годах в городах Татарстана, подтверждает мысль о растущей политической активности малого и среднего бизнеса.

Проанализируем политические технологии основных субъектов политического процесса в провинциальном городе на примере г. Зеленодольска Республики Татарстан. Зеленодольск относится к числу городов со средней (для Республики Татарстан) степенью политической активности. В Казани, например, действует большое количество оппозиционных общественных объединений и общественных активистов, проводится немало акций протеста. В малых городах Татарстана, напротив, все «тихо и спокойно». В Зеленодольске наблюдается определенная политическая активность.

Я анализировала период второй половины 2010 – начала 2012 годов. Значимое событие в политической жизни Зеленодольска во второй половине 2010 года – муниципальные выборы в городской Совет. Прошедшая избирательная кампания была беспрецедентной для города по количеству затраченных денег и административного ресурса.

В одномандатных округах были выдвинуты кандидаты от партий «Единая Россия», КПРФ, «Справедливая Россия», самовыдвиженцы из «Единства» – созданного накануне выборов объединения оппозиционных бизнесменов и общественных активистов, а также не принадлежащие к политическим объединениям самовыдвиженцы.

На этих выборах сильно возросло количество и интенсивность применяемых избирательных технологий. Кандидаты от местного отделения «Единой России» шли под брендом «Приоритетный проект «Зеленодольск-2015». В их агитационных материалах почти не упоминалось, какая партия их выдвинула, то есть они позиционировали себя как команда нового мэра С.Л. Батина, а партия играла лишь второстепенную роль механизма их выдвижения в депутаты.

«Приоритетный проект «Зеленодольск-2015» преподносился как план работы новой администрации, включавший строительство дорог и т.д. Согласно легенде избирательной кампании правящей элиты, Зеленодольск был поделен на 25 зон, за каждой из которых был закреплен куратор. В его задачи входило отслеживать проблемы жителей этой территории. При этом границы зон «Приоритетного проекта» совпадали с границами избирательных округов на выборах в горсовет.

Большинство «кураторов» было кандидатами в депутаты от «Единой России». Впрочем, новая администрация города поступила хитрее, закрепив «кураторами» также небольшое количество самовыдвиженцев, контролируемых властью кандидата от КПРФ и кандидата от «Справедливой России». Таким образом, провели в горсовет людей, лояльных новому мэру, но создав иллюзию «многопартийности».

Большие деньги были главным фактором победы на этих выборах. Финансовый ресурс городской администрации схлестнулся с финансовым ресурсом объединения оппозиционных бизнесменов «Единство». Самой затратной была избирательная кампания городской администрации. Для каждого из «кураторов» – кандидатов в депутаты было выпущено до десяти печатных агитационных материалов: на стенах домов висели красочные плакаты с их портретами, по почтовым ящикам в несколько «волн» разносились листовки. На улицах стояли агитаторы с рекламирующими кандидатов газетами «Приоритетный проект «Зеленодольск-2015» – их было выпущено три номера, большими тиражами, многополосные, цветные. По всему городу висели рекламные щиты «Приоритетного проекта», кандидаты – «кураторы» организовывали концерты и чаепития для избирателей.

Кандидаты от объединения «Единство» перед выборами благоустроили дворы в своих округах – поставили качели, скамейки, положили асфальт, завезли песок и установили на качелях таблички со своими фамилиями и надписью «Единство». Они также организовывали концерты, выпустили цветные газеты и цветные глянцевые листовки.

Кандидаты от отделения КПРФ и самовыдвиженцы не проводили такой интенсивной кампании, в том числе по причине отсутствия больших

финансовых средств – выпустили небольшое количество листовок, некоторые кандидаты ходили по квартирам, агитируя за себя.

Городское руководство интенсивно применяло административный ресурс: оказывалось давление на «не своих» кандидатов с целью заставить снять кандидатуры, многие кандидаты снялись с регистрации. В день голосования повсеместно под разными предлогами пытались удалить с избирательных участков наблюдателей.

«Приоритетный проект «Зеленодольск-2015» был одновременно и пиар-проектом за кандидатов от «Единой России», но об этом проекте также писали городские СМИ как о плане работы новой городской администрации. Таким образом, городская администрация смогла обеспечить своим кандидатам в депутаты значительное информационное присутствие в избирательных округах. Как результат, почти во всех округах победили «кураторы» «Приоритетного проекта».

Коротко обозначим, какие политические технологии характерны для основных субъектов политического процесса в Зеленодольске. Оппозиционные общественные активисты города, как уже отмечалось, перед муниципальными выборами создали объединение «Единство». Благоустроявая дворы, они делали «реальные дела», и это привлекало симпатии избирателей на их сторону. Однако на такие акции требуются немалые затраты, и, как показали результаты выборов, нет гарантии победы. После выборов лидеры объединения заявили о создании республиканской общественной организации по защите прав потребителей «Единство», но пока активной деятельности организации не наблюдается. Лидеры занимаются в основном ведением информационной войны против мэра города через казанские оппозиционные газеты.

Активизация оппозиции и непродуманные действия самого мэра стали причинами того, что деятельность администрации города постоянно сопровождается скандалами в республиканских СМИ: «Вечерняя Казань» писала о нападении по заказу руководства города на А.Соловьева, «Бизнес-ONLINE» – о бунте предпринимателей городского рынка против снятия с должности их директора и передела собственности на рынке и др.

Можно выделить следующие меры контрпропаганды, предпринимаемые администрацией города: усиленный личный пиар мэра С. Батина в городских СМИ и непоследовательные попытки выстраивать диалог с оппозицией (например, ежегодные встречи с представителями городского отделения КПРФ).

Для местного отделения КПРФ характерны традиционные технологии – коммунисты периодически выпускают листовки, проводят митинги и

пикеты. Однако митинги отличаются малочисленностью и не вызывают резонанса в городе. Местное отделение уже несколько лет периодически издает собственную малоформатную газету, в которой в том числе публикуется критика в адрес местной администрации и мэра, но тираж газеты очень мал для города со стотысячным населением (около тысячи экземпляров). Впрочем, надо сказать, что в период выборов только КПРФ обеспечивает наблюдателями значительную часть избирательных участков в районе и практически все участки в городе, создавая хоть какой-то противовес фальсификациям.

Подводя итог, отметим, что политический процесс в Зеленодольске развивается интересно, и даже провинциальный город может дать примеры применения оригинальных политических технологий.

PR-ПРОЕКТ «СОХРАНИМ ИСТОРИЮ ВМЕСТЕ!» (ВОССТАНОВЛЕНИЕ ИСТОРИЧЕСКОГО ПАМЯТНИКА ДОМА МИХЛЯЕВА (ДРЯБЛОВА))

Азикова А.

Научный руководитель: Ю.Б. Шагбанова, канд. истор. наук, доцент
*(Казанский национальный исследовательский технический
университет им. А.Н. Туполева-КАИ)*

Казань – один из самых активно развивающихся городов России. Наш город всегда славился уникальной, самобытной культурой, отражающей многовековые традиции татарского народа. Однако с каждым годом объектов культурного наследия становится всё меньше. Наблюдается тенденция исчезновения некоторых памятников архитектуры. «Утраченные» памятники не только меняют исторический имидж города Казани, встает проблема сохранения культурно-исторического наследия города, что влияет на развитие национальной культуры, в целом. Поэтому встает необходимость сохранения и развития оставшихся памятников архитектуры и восстановления тех памятников истории, которые в этом нуждаются.

Актуальность проблемы заключается в том, что в условиях активно-го технического и экономического развития городов общественность забывает о необходимости сохранения важной части истории целого народа - объектов культурного наследия. Теряется дух самобытной культуры, хранящийся в памятниках архитектуры.

Объект исследования – исторические памятники города Казани, предмет-исторический объект города Казани – Дом Михляева (Дряблова)

Цель проекта – привлечение общественности к проблеме сохранения одного из исторических зданий города Казани – Дома Михляева (Дряблова), представляющего собой особую значимость в развитии исторического имиджа города.

Исходя из поставленной цели, были определены задачи:

1. Обозначить историческую и инвестиционную привлекательность исследуемого объекта;

2. Представить коммуникационную поддержку сохранения исторического объекта – Дома Михляева (Дряблова)

Для успешной реализации проекта «Сохраним историю вместе!» (восстановление исторического памятника Дома Михляева (Дряблова), на первом этапе избрана стратегия рывка, предполагающая массированную медиа-активность, по завершению ключевого мероприятия лучшей видится крейсерская стратегия равномерного присутствия в информационном поле.

Для решения данной проблемы будут привлечены следующие сегменты целевой аудитории:

1. Активная молодежь в возрасте 17-23 г. (для участия в акциях, флеш-мобах, различных мероприятиях);

2. СМИ (с целью освещения проблемы, оповещения граждан о проводимых мероприятиях и привлечения общественности);

3. Потенциальные инвесторы;

4. Органы государственной власти;

5. Заинтересованные жители города.

6. Общественность города Казани.

Дом Михляева (Дряблова):

– единственный сохранившийся в Казани образец каменного гражданского строительства XVII века;

– этот дом посещали видные политики-преобразователи: Петр I; Екатерина II.

– он также принадлежал первому главе (мэру) г. Казани Ивану Федоровичу Дряблову.

В ходе исследования был разработан план привлечения общественности к данному объекту культурного наследия. Данный план включает следующие позиции:

– создание широкого освещения проблемы в СМИ (в особенности на площадке Интернета.);

– организация флеш-моба среди молодежи (вызовет широкий общественный интерес);

– проведение специальных мероприятий и т.д.

В процессе реализации данного плана ожидается:

– проявление особого интереса со стороны общественности и государственных учреждений и органов власти к заявленному историческому памятнику;

– массовое освещение в СМИ;

– привлечение инвесторов;

– и как конечный результат – восстановление Дома Михляева (Дряблова).

Данная постройка находится в выгодном местоположении. Здесь мог бы располагаться музей XVII века, где была бы собрана информация о быте, культуре, достижениях жителей того времени. Внешний облик можно восстановить, ссылаясь на множество имеющихся фотографий, внутренний, исходя из описаний и информации, хранящейся в архивах.

МОЯ КАЗАНЬ – МОЯ ИСТОРИЯ

Айдарова Я.В., Фахуртдинова Л.А., Шитова М.А.

Научный руководитель: Ю.Б. Шагбанова, канд. истор. наук, доцент
(Казанский национальный исследовательский технический университет им. А.Н. Туполева-КАИ)

Предмет исследования – культурно-историческое наследие. Объект исследования – аспект культурно-исторических ценностей в формировании бренда города Казань. Цель работы: Продвижение Казани как центра с богатым культурно-историческим наследием.

Задачи:

- сформировать мотивации для развития интереса молодежи в возрасте от 18 до 25 лет к истории города Казань;
- обеспечить коммуникационную поддержку для развития культурно-образовательного уровня жителей, повышения степени осведомленности горожан об исторических памятниках города;
- повысить активность и вовлеченность населения в мероприятия культурно-исторической направленности;
- привлечь общественное мнение к проблеме сохранения и реконструкции исторических объектов города.

Теоретико-методологической основой исследования послужили работы авторов Д. Визгалова «Брендинг города», Е. Нескоромной «Продвижение бренда города», С. Перслегина «Города и их бренды».

В ходе анализа ситуации были проведены первичные и вторичные исследования. К первичным исследованиям относятся:

1. Анкетирование
2. Экспертное интервью
3. Анализ сайта Kazuals.ru
4. Анализ публикаций сетевых СМИ

В качестве вторичного исследования был использован опрос, проведенный информационным порталом 116.ru.

В ходе исследования были выявлены следующие проблемы:

- недостаточная осведомленность молодежи об историческом наследии Казани;
- невысокий уровень культурного образования молодежи города;
- недостаточно патриотичное отношение жителей к истории города;
- незаинтересованность молодежи в участии в сохранении культурно-исторического наследия.

Стратегическая установка: Продвижение города осуществляется через воспитание гражданского патриотизма и любви к городу, как центру культурно-исторического наследия, среди активной молодежи от 18 до 25 лет.

Тактические решения:

1. Проведение молодежных квестов, посвященных истории города.
2. Проведение исторических викторин и программ на местных радиостанциях.

Предлагаемые тактические действия

1. Создание наружной рекламы.
2. Создание интернет портала «Моя Казань – моя история».
3. Установка QR-кодов на архитектурных объектах города.

Предполагаемая оценка эффективности реализации проекта будет проводиться по следующим критериям:

1. Проведение запланированных мероприятий и действий.
2. Повышение знаний среди молодежи об исторических объектах.
3. Достижение стратегической цели как ключевой идеи проекта.

Сохранение исторического наследия – это основа экономического, национального подъема города, и одно из необходимых условий высокого уровня развития города. Наличие историко-культурного наследия стимулирует повышение культурного образовательного уровня граждан, обеспечивает развитие культуры, искусства, а также экономические процессы.

ЛИТЕРАТУРА

1. *Визгалов, Д.В.* Брендинг города. – М.: Фонд «Институт экономики города», 2011. – 160 с.
2. *Нескромная, Е.* Продвижение бренда города [Электронный ресурс]/ Е. Нескромная. – Режим доступа: http://pr-club.com/PR_Lib/pr-papers/neskoromnaya.doc. Дата обращения: 26.10.2011
3. *Переслыгин, С.* Города и их бренды [Электронный ресурс]/ С. Переслыгин. – Режим доступа: http://www.archipelag.ru/agenda/povestka/evolution/goroda_jdut_peremen/goroda_i_brendi/. Дата обращения: 4.11.2011

ФОРМИРОВАНИЕ ЗДОРОВОГО ОБРАЗА ЖИЗНИ У МОЛОДЫХ ЛЮДЕЙ

Антонец О.И.

Научный руководитель: О.В. Шиняева, докт. социол. наук,
профессор

(Ульяновский государственный технический университет)

Проблема здорового образа жизни (ЗОЖ) в современном обществе является одной из самых актуальных. Эта проблема требует к себе особого внимания, если касается молодежи. Часто образ жизни, который ведет человек, формируется в результате отсутствия желания или возможности у человека спланировать своё время. Наличие бесцельного свободного времени приводит к тому, что человек, даже не желая того, что бы «убить» это свободное время начинает курить, употреблять алкоголь и т.д., что и формирует не здоровый образ жизни. Отсюда возникает проблема нахождения путей, благодаря которым можно поставить человека на путь здорового образа жизни при условии, по сути равнодушного отношения самого человека к его образу жизни.

В СССР здоровый образ жизни формировался с детского возраста через пионерские и комсомольские организации. В любой школе, а так же в городских дворцах пионеров и клубах были всевозможные спортивные секции, где любой школьник мог совершенно бесплатно заниматься самыми разнообразными видами спорта. Наиболее ярким примером может служить так называемый клуб «Золотая шайба», десятки тысяч мальчишек участвовали сначала в дворовых соревнованиях, потом в районных и городских и, наконец, во всесоюзных. Из их среды выходили выдающиеся

спортсмены с мировыми именами. Так же в Советском Союзе практически в каждом дворе были оборудованы спортивные площадки. Спорт был доступен каждому.

В течение месяца мы наблюдали за поведенческими особенностями жителей Ульяновска в четырех спортивно оздоровительных комплексах (по одному на каждый район города). По результатам наблюдения можно сделать вывод, что главной целью многих людей посещающих фитнес-центры является не укрепление здоровья, а изменение своего внешнего вида. Наиболее популярными видами спорта являются силовые занятия, во время которых быстрее всего происходит потеря веса. В спорт-барах продаются разнообразные добавки, которые не обладают полезными свойствами: напитки для похудения, батончики для похудения, чаи, смеси и т.д. Для достижения своей цели люди нацелены на быстрый результат.

Проанализировав ценовую политику, мы сделали вывод, что спорт в городе Ульяновске не является доступным. Цены на абонементы варьируются от 1000 до 2200 рублей. Например: в фитнес-центре Альбатрос абонемент «Студенческий» на месяц стоит 1600 рублей, а средняя стипендия в Ульяновске ниже этой цифры. Были замечены люди курящие в спортивных комплексах. По результатам опроса работников фитнес-центров, мы выяснили, что жители Ульяновска чаще всего появляются в фитнес-центрах перед летом и для ускорения процесса часто пользуются различными добавками для потери веса. Таким образом, занятия спортом не гарантируют приверженности здоровому образу жизни. Проанализировав данную проблему, мы считаем, что для улучшения здоровья жителей Ульяновска необходимо сделать спорт более доступным. То есть снизить цены на абонементы и увеличить количество спортивно оздоровительных комплексов (СОК). В Ульяновске таких учреждений в разы меньше чем в соседних регионах. Например: в Самаре их около 70, в то время как в Ульяновске всего 20.

Для повышения популярности здорового образа жизни у молодежи необходимо использовать лидеров мнений – успешных молодых людей, которые активно занимаются спортом. Лидеры мнений могут приобщать молодых людей к спорту через беседы, а так же через свой пример. Для этого необходимо размещать их биографии и интервью о спортивных достижениях в газетах и на сайтах.

Так же необходимо сделать более доступными уже существующие бесплатные спортивно оздоровительные комплексы и площадки для занятия спортом. В каждом микрорайоне должно быть не менее двух спортивных площадок. Важно, так же, информировать об их появлении. Сообщений о таких учреждениях практически нет.

Можно сказать, что в Ульяновске спорт не является доступным для каждого. Даже не смотря на старания привлечь людей к спорту, многим на это не хватает средств. Хотя в последние годы появились новые фитнес-центры, СОКи, в настоящий момент строится большой спортивно развлекательный комплекс и крытая арена, однако все эти заведения работают на коммерческой основе.

ЛИТЕРАТУРА

1. *Гуров, В.А.* Здоровый образ жизни: научные представления и реальная ситуация / В.А. Гуров // Валеология: Научно-практический журнал. – 2006. – № 1. – С. 53-59 .

ОСОБЕННОСТИ ФАНДРАЙЗИНГА В СССР

Асхадуллина Э.Р.

(Казанский национальный исследовательский технический университет им. А.Н. Туполева-КАИ)

В условиях рыночных отношений государство не может взять на себя решение всех социальных проблем, поэтому широкое распространение получила такая деятельность как фандрайзинг. Ведь чтобы ею заниматься, нужна инициатива людей с развитым гражданским сознанием. «Мы можем помочь», – это основная мысль тех, кто занимается фандрайзингом. Все собранные средства идут на организацию деятельности некоммерческих организаций или просто на конкретные действия по помощи в определенной проблеме. Обычно эта проблема социально значимая, которая настолько всеобъемлющая, что требует общественного вмешательства.

Вот какое определение фандрайзинга дают признанные авторитеты в области теории и практики PR А.Н. Чумиков и М.П. Бочаров: «Фандрайзинг (от англ. fund-raising – сбор средств) – целенаправленный систематический поиск спонсорских (или иных) средств для осуществления социально значимых проектов (программ, акций) и поддержки тех или иных институтов [1].

Можно сказать, что зачатки фандрайзинговой деятельности были ещё в СССР. Только в то время не было иностранной терминологии. Сам термин «фандрайзинг» в России появился с 1990-х гг., с развитием некоммерческих организаций. До этого же ярким примером фандрайзинга в СССР был Советский Фонд Мира.

27 апреля 1961 года по инициативе людей была создана общественная организация – Советский Фонд Мира. В Фонде мира никогда не было бюджетных денег, главные источники средств Фонда – это благотворительные пожертвования граждан, предприятий, общественных организаций.

За годы своей деятельности Фонд мира превратился в одну из самых массовых и влиятельных общественных организаций, снискавших своими миротворческими и благотворительными акциями огромный авторитет как внутри страны, так и за рубежом. Идеи сохранения мира и борьбы против агрессивных сил всемерно поддерживались населением не только морально, но и материально. По решению учредителей Фонда, поступающие средства в виде добровольно пожертвований, а также заработанные в дни Вахт мира на заводах и фабриках, стройках, тружениками сельского хозяйства, и другие взносы направлялись на реализацию программ по укреплению мира и международной безопасности, оказание помощи народам, борющимся за свою свободу и независимость [3].

Десятки тысяч юношей и девушек из Латинской Америки, Юго-Восточной Азии получали образование в вузах, средних специальных учебных заведениях СССР за счет средств, выделяемых Фондом мира. Безвозмездная помощь, оказываемая развивающимся странам, высоко оценивалась общественностью этих стран. Кроме этого Фонд мира выделял средства на содержание ряда общественных организаций, таких как Советский комитет защиты мира, Советский комитет солидарности стран Азии, Африки и Латинской Америки, Комитет за европейскую солидарность, Комитет советских женщин, Советский комитет ветеранов войны, занимался установкой памятников погибшим советским воинам в Европе, помощь пострадавшим при Чернобыльской аварии [2].

Но во время перестройки активно начал развиваться фандрайзинг как деятельность. Началось это с появлением телемарафонов для получения средств на какую-либо конкретную деятельность. Это было использование новых, отличных от тех, что использовались ранее, инструментов фандрайзинга. В СССР первый телемарафон прошел 7 – 8 января 1990 года, длился 24 часа и был организован ленинградскими журналистами Тамарой и Владимиром Максимовыми в защиту детства. За сутки на его счет поступило более 61 миллиона рублей, не считая пожертвований в иностранной валюте и подарков. Организован он был Советским Детским фондом имени В.И. Ленина, созданном в 1987 г. Это как раз показатель того, что в перестройку у граждан появилась возможность реализовывать свои инициативы, расширять сферы благотворительной деятельности. Ведь в советское время даже понятие «благотворительность» преподносилось как

нечто отжившее и ненужное – не нужны подачек, а нужно менять мир и систему.

В заключение стоит отметить, что сейчас в Российском обществе фандрайзинг воспринимается в основном только как получение грантов. Если в перестройку мы видели расширение уже имеющихся возможностей фандрайзинга, то сейчас идёт тенденция к сужению этого понятия. Наверное, это потому, что именно получение грантов собирает большие средства, больше чем другие инструменты и методы, что приводит к отказу от тех методов, которые использовались в СССР и во время перестройки.

РАЗВИТИЕ ЯПОНСКОЙ КУЛЬТУРЫ В г. КАЗАНИ СРЕДСТВАМИ СВЯЗЕЙ С ОБЩЕСТВЕННОСТЬЮ

Бакиров А.А.

Научный руководитель: А.С. Хакимова, канд. истор. наук, доцент
*(Казанский национальный исследовательский технический
университет им. А.Н. Туполева-КАИ)*

В настоящий момент Япония, несмотря на прошлогоднюю трагедию, является одной из ведущих экономик мира, одним из лидеров в областях высоких технологий, биомедицины и робототехники. Эта страна достигла своих результатов под влиянием богатой истории и культуры, которая вобрала все опыт и знания с разных концов света, став признанным технологическим лидером.

В 90-е годы препятствием для налаживания связей являлось недостаток финансирования, как со стороны федеральных, так и со стороны региональных властей. Решались вопросы внутреннего обустройства государства и международные культурные связи свелись к минимуму. Это привело к тому, что в государстве осталось мало носителей японского языка. Особенно можно учитывать длительность советской власти, которая имела не всегда положительные отношения с Японией, включая, как войну в рамках Великой Отечественной Войны, так и разницу в экономических формациях государств во второй половине XX века.

С 2000 года финансирование начало поступать, но многие связи были потеряны, и требовалось время для создания японо-российской культурной базы. До сих пор этот процесс не закончен, а значит между Японией и Россией останутся пробелы во взаимном восприятии.

Казань является перекрестком культур, народов и религий, это то место, где все равны в возможностях и правах для будущих достижений.

Столица Татарстана, как никакой другой город подходит для привлечения культурного опыта Японии для того, чтобы развивать познания о странах Азии, улучшать международное общение и развивать проникновение японских технологий обучения для создания инновационных продуктов.

Целью проекта «Развитие японской культуры в г. Казани» стало повышение заинтересованности населением города в Японии и японских культурно-технологических достижениях и распространение информации о них. Это может привести в казанское общество такие достижения как японская этика, трудолюбие, почитание старших, знания в области высоких технологий. Для достижения поставленных целей в долгосрочной перспективе проект был разбит на 3 части:

1. Создание информационной базы для донесения сообщений о японской культуре и происходящих событиях в этой области до жителей Казани и Татарстана

2. Развитие конкуренции между существующими организациями развития японской культуры в г. Казани

3. Восполнение образовательных пробелов о японской и азиатской культурах практическими методами

Проект «Развитие японской культуры в г. Казани» рассчитан на несколько лет, уже находится на стадии исполнения:

1. Первая стадия началась в августе 2010 года с подготовки и создания информационной базы. Для этого автором был выбран формат создания бесплатного электронного журнала по японской культуре и анимации в режиме «один номер в три месяца». Целью журнала было обеспечение местного населения информацией о новинках в области популярной японской культуры, включая музыку, кинематографию, музыку и, конечно, анимацию.

Для создания журнала была создана редакция, начата верстка, корректура и создание полностью авторского материала.

Первый номер в таком формате вышел сентябре 2010 года под названием «digitalObserver». Ровно через год в сентябре 2011 года вышел уже первый ежемесячный номер журнала, причем с ориентацией не только на казанскую, но и общероссийскую аудиторию.

2. Развитие конкуренции и увеличение активности организаций связанных с Японской культурой в Казани было особо затруднительной задачей. Дело обстояло в том, что, по сути, все экономические субъекты разделили свои сферы влияния и не способствовали распространению знаний о Японии в полной мере, ограничиваясь требуемыми рамками. Для изменения положения было решено изменить положение сил, через создание дополнительной культурной организации, которая была выведена на рынок в

мае 2011 года в формате «entertainment&cultureevents» под названием «AzumiMedia». Целью организации стало популяризация японской культуры через серии тематических встреч и мероприятий, налаживанием связей с региональными организациями также специализирующихся на продвижении японской культуры. Работа в этой организации, как втором этапе, была закончена с 1-го марта 2012 года.

3. Третий этап связан с непосредственным донесением до общественности знаний о Японии, Азии и их особенностях. Для этого планируется разработать и провести серию тематических семинаров и вебинаров по ключевым моментам развития японской культуры в сферах истории, архитектуры, музыки, кинематографии, анимации. Всего предполагается провести 12 семинаров до конца 2012 года для окончания третьего этапа.

Итогом проводимого первого этапа и завершенного второго стало значительное увеличение осведомленности жителей Казани о культуре Японии. Число ежемесячных читателей сетевого журнала “digitalObserver” превысило тысячу человек. Активизировались другие организации в Казани – начали проводиться постоянные показы японской анимации в Музее естественной истории Татарстана, увеличилась популярность движения корейской популярной культуры. Стартовала инициатива гостевых обменов между Россией и Японией в рамках специального молодежного лагеря «Yokai-den» под Казанью, причем эту идею поддержал лично господин Исидзе Мотоюки, глава информационного отдела посольства Японии в России, на фестивале японской культуры и анимации «Феникс-2012», проходившем в конце марта в Казани.

Все эти уже выполненные и только находящиеся в процессе реализации этапы развития японской культуры в Казани дали свои плоды, которые безусловно дадут толчок к дальнейшему укреплению тесных связей между Японией и Россией.

PR-ТЕХНОЛОГИИ В ИЗБИРАТЕЛЬНОЙ КАМПАНИИ НА ПРИМЕРЕ РОДП «ЯБЛОКО»

Вахрушева Д.И.

Научный руководитель: А.В. Сыченкова, канд. истор. наук, доцент
(Казанский национальный исследовательский технический
университет им. А.Н. Туполева-КАИ)

Тема исследования актуальна в связи с активизацией публичной политики в России, усилением конкурентной борьбы со стороны политичес-

ких партий на выборах в Государственную Думу в декабре 2011 года. В преддверии выборов в силу ослабления позиции доминирующей в парламенте партии «Единая Россия» остальные партии начали активную деятельность по завоеванию симпатий электората. В частности, на укрепление своего положения и получение мандатов в Государственной Думе рассчитывала непарламентская партия «ЯБЛОКО».

Избирательной кампанией принято обозначать все действия кандидата, партии с момента официального объявления дня выборов. Разработка избирательной кампании включает в себя определение стратегии и тактики кампании в зависимости от цели и целевой аудитории кандидата, партии. Для партии «ЯБЛОКО» на выборах в Государственную Думу VI созыва характерна нацеленность на прохождение 7 % барьера.

PR-технологии находят широкое применение в тактических действиях по реализации стратегии избирательной кампании. Они представляют собой реализуемые средствами PR социально-коммуникативные технологии управления внешними и внутренними коммуникациями базисного субъекта PR с его целевыми общественностями» [1].

Тактические действия кампании часто предполагают создание информационных поводов, освещаемых затем в официальных партийных источниках и средствах массовой информации. В кампании партии «ЯБЛОКО» таковыми являются:

1) открытие в Москве «Школы активного горожанина» (мастер-классы, издание брошюры с рекомендациями для горожанина), консультации по вопросам ЖКХ на улицах Москвы – мероприятия для привлечения на свою сторону активной части москвичей, входящих в целевую аудиторию партии;

2) театрализованное представление «Один день из жизни россиянки» в Москве – инициатива гендерной фракции партии, нацеленная на женскую часть электората;

3) серия акций «Территория гласности» во многих городах России; флешмоб «Чуров любит овощи», организация митингов «За честные выборы!» по территории России – направлены на притягивание так называемого «протестного электората», включающего в себя две части целевой аудитории партии: интеллигенцию и средний класс.

В избирательной кампании «ЯБЛОКО» применялись PR-технологии организации специальных мероприятий для различных аудиторий. Непосредственно для представителей интеллигенции и нарождающегося среднего класса: выступление Григория Явлинского на встрече выпускников Школы политических исследований; встреча Григория Явлинского со студентами и преподавателями института Смольный. Мероприятия для средств

массовой информации: пресс-конференция с представлением предвыборной программы в Москве; пресс-конференция в Санкт-Петербурге; пресс-конференция в Туле.

Также, Григорий Явлинский дал интервью или обратился к избирателям через средства массовой информации: «Парламентская газета», «Независимая газета», «Новая газета» (дважды), «Московские новости», «Особый взгляд» (дважды) Телеканал «ВОТ!», «Без дураков» радио «Эхо Москвы». В информационные предпочтения «протестного» электората входят Телеканал «ВОТ!», «Эхо Москвы», «Независимая газета».

В кампании «ЯБЛОКО» было использовано обращение к целевой аудитории через лидеров общественного мнения, известных людей искусства. Свои симпатии к партии в обращении к избирателям выразили: Юрий Шевчук, Евгения Чирикова, Андрей Бильжо, Дмитрий Муратов, Алла Осипенко, Александр Сокуров, Борис Стругацкий, Борис Акунин. Обращения данных персон было направлено скорее на интеллигенцию, нежели на другие слои.

Применена технология создания и запуска агитационных видеороликов в сеть Интернет. 15 видеороликов были опубликованы на официальных источниках партии и размещены в основных социальных сетях и видеохостингах.

Сообщение для аудитории, помещенное в предвыборные ролики, наружную рекламу, раздаточные материалы, публичные выступления Григория Явлинского: «ЯБЛОКО-это альтернатива!», ведь «политика начинается тогда, когда есть альтернатива». Очевидно, что потенциал партии «ЯБЛОКО» противопоставлен политике, проводимой действующей властью. В предвыборном ролике, размещенном в сети Интернет, были использованы отсылки к ответам на вопросы: «WHO is Mr. Putin? Какова политика Путина?»; «Каков модернизаторский потенциал Медведева?»; «Кто будет следующим Президентом?». Это указывает на «негативную стратегию» избирательной кампании, построенную на критике доминирующих в политике персон и партий»[2]. В другом предвыборном ролике был использован прием «наклеивания ярлыков» конкурентам: «красная похлебка с привкусом советской столовой» - КПРФ; «ядовитая смесь с душиком национализма» - ЛДПР; «самодовольные распаренные овощи, с подмоченными номенклатурными корками» - «Единая Россия»[3][4].

Во время избирательной кампании активно наполнялись новостями и сообщениями аккаунты лично Григория Явлинского на ресурсах [livejournal.com.](http://livejournal.com), [facebook.com.](http://facebook.com), twitter.com, [vk.com.](http://vk.com), [youtube.com.](http://youtube.com), [plus.google.com.](http://plus.google.com) [5]. В усиленном режиме работала пресс-служба партии, публикуя пресс-релизы, размещая на сайте материалы о партийных собы-

тиях, опубликованные в средствах массовой информации. Применение этих интернет-технологий следует оценить позитивно в силу того, что среди интернет-аудитории велико количество сторонников партии.

По мнению автора, при организации специальных событий не были использованы в полной мере ресурсы личного обаяния и ораторского мастерства Григория Явлинского. Было проведено мало мероприятий, на которых представитель партии проводил встречи с избирателями в форме диалога. Ввиду долгого отсутствия в публичной политике «живое» общение с аудиторией было необходимо.

В условиях активизации «протестного электората» представляется недочетом организация небольшого количества митингов, пикетов и демонстраций в городах России. Активисты «ЯБЛОКА» чаще поддерживали митинги, на которых доминировали флаги и атрибутика других общественных организаций.

О низкой эффективности применения PR-технологии запуска агитационных роликов говорит результат опроса, проведенного ВЦИОМ: лишь 23 % опрошенных видели агитационные ролики партии «ЯБЛОКО», 15 % о них отзывались негативно, 8 % – позитивно [6]. При высоком рейтинге партии «ЯБЛОКО» в социальных сетях (от 25 до 40 %) [7] недостатком кампании является создание и размещение вирусных агитационных видеороликов низкого качества. В основном представляющие собой монологи Григория Явлинского, они однообразны, не яркие и не располагают к распространению в сети.

Результат личностного позиционирования Григория Явлинского можно отследить по результатам опроса от 4 февраля, проведенного среди граждан, участвовавших в митинге на Болотной площади в Москве, и являющихся представителями целевой аудитории «ЯБЛОКА» [8]. Лучшим выступлением респонденты назвали речь Явлинского (30 %), с уважением к Г. Явлинскому относятся 29 %. Для высокой концентрации целевой аудитории на данном мероприятии результаты ниже желаемого.

Очевидна не решенная с помощью PR-технологий проблема восприятия Григория Явлинского как «самого честного», но «самого слабого» политика, эти же характеристики касаются и партии. Автор замечает, что в избирательной кампании был нарушен принцип не упоминания слабости партии. В предвыборных роликах Григорий Явлинский призывает голосовать за «ЯБЛОКО», не обращая внимания на то, что партию называют непроходной. «Быть в меньшинстве – не стыдно, стыдно быть в стаде». Таким образом, он сам прогнозирует низкий процент граждан, голосующих за партию. Он говорит, что партию можно легко закрыть, но заставить замолчать невозможно. Указывая на честность и принципиальность, он заодно подтверждает слабость позиции партии в реальной политике.

Не эффективно и воздействие на представителей среднего класса. Для партии «ЯБЛОКО» традиционна ориентация на российскую интеллигенцию и средний класс. Как показывают исследования, партии «ЯБЛОКО» гораздо более привержена интеллигенция, нежели представители среднего класса»[9]. Если в предвыборной программе содержатся тезисы о необходимости развития рыночной экономики и оздоровление среды для бизнеса, то в публичных выступлениях, интервью и агитационных видеороликах Григорий Явлинский делает упор на демократические ценности.

Для оценки эффективности всей избирательной кампании следует привести рейтинг партии по данным опросов и по результатам выборов в Государственную Думу. 3,4 % партия «ЯБЛОКО» получила по результатам выборов, по данным Экзитпол ВЦИОМ от 4-го декабря – 4,17 %, по данным опросов известных блогеров в социальных сетях – от 25 % до 45 %. Доля электората, отдающего голоса за демократические партии традиционно держится порядка 10 %. Следовательно, партией «ЯБЛОКО» потеряно около 5,5 % – 6,5 % избирателей в силу некоторых факторов, один из которых - недостаточно эффективная избирательная кампания.

ЛИТЕРАТУРА

1. *Гавра Д.П.* Социально-коммуникативные технологии: сегодня и завтра // PR диалог. 2003. № 2-3 (март – июнь)
2. *Малкин Е., Сучков Е.* Политические технологии. М.: Русская панорама, 2006. 690 с.
3. URL:http://www.youtube.com/watch?v=P3t_ACNHGG0 (дата обращения: 22.03.2012).
4. URL:<http://www.youtube.com/watch?v=hW2f78tYH4I&feature=related> (дата обращения: 28.03.2012).
5. URL:<http://www.yavlinsky.ru/elections/2011/index.phtml?f=21&ff=1> (дата обращения: 30.03.2012).
6. URL:<http://wciom.ru/index.php?id=268&uid=112096> (дата обращения: 24.03.2012).
7. URL:<http://bolshakov.livejournal.com/165759.html> (дата обращения: 25.03.2012).
8. URL:<http://wciom.ru/index.php?id=459&uid=112492> (дата обращения: 20.03.2012).
9. URL:http://www.democracy.ru/library/practice/media/rfelec_gor/page6.html (дата обращения: 20.03.2012).

РОЛЬ СВЯЗЕЙ С ОБЩЕСТВЕННОСТЬЮ В ПРОВЕДЕНИИ РЕБРЕНДИНГА ТЕРРИТОРИИ (НА ПРИМЕРЕ УЛЬЯНОВСКОЙ ОБЛАСТИ)

Гольцер К.В.

Научный руководитель: О.В. Шиняева, докт. социол. наук, профессор
(*Ульяновский государственный технический университет*)

В последнее время одним из наиболее перспективных направлений деятельности по связям с общественностью становится ребрендинг территории, представляющий собой комплекс мероприятий по изменению имиджа города, региона, страны в целом. Территориальный ребрендинг нацелен, прежде всего, на создание конкурентоспособного туристического продукта, формирование инвестиционной привлекательности, снятие социальной напряженности.

Современный имидж Ульяновской области поливариантен и противоречив. Город нуждается в бренде, который придаст новый смысл его имени, объединит богатое прошлое и будет устремлен в будущее. Для решения этой задачи мы разработали PR-проект ребрендинга территории, первым шагом которого стало проведение кабинетного исследования «*Формальные и неформальные символы г. Ульяновска и их роль в сознании жителей и гостей города*».

Основной метод нашего исследования – наблюдение; *его цель* – выявление и анализ ассоциаций, связанных с г. Ульяновском, а также выделение доминантного образа, способного стать основой для нового бренда. Кроме того, для характеристики необходимых показателей нам потребовалось применить такой комплексный метод представления данных, как кейс-стади, где плотное описание достигается не только за счет наблюдения, но и с помощью интервьюирования основных участников и изучения документации.

По результатам исследования, ассоциации и символы, связанные с Ульяновском, весьма разнообразны – от Богдана Хитрово до Гончарова и Карамзина, от Парка Дружбы народов до Ленинского Мемориала, от моста через Волгу до Обелиска, построенного в честь погибших солдат. В целом, 46 % респондентов высказали позитивные ассоциации, 17 % – негативные, 37 % – нейтральные. Однако, навеянные образы Ульяновска преимущественно связаны с прошлым или настоящим, но не направлены в будущее, не коррелируют с потенциалом города.

Это значит, что большинство символов, связанных с Ульяновском, совершенно ему не подходят. С этим согласились 57 % опрошенных. К примеру, наиболее устаревшим и несовременным ульяновцы считают образ нашего великого земляка Владимира Ильича Ленина (20 %), а такой новый символ, как буква «Ё», называют «несерьезным» (11 %). Наиболее подходящие символы, по мнению опрошенных, – это самолет «Руслан», автомобиль «УАЗ», богиня истории Клио. Что касается последней, более 70 % считают ее носителем европейской культуры и покровителем современного Ульяновска. Именно поэтому мы выбрали *Симбирскую Клио* в качестве символической основы нового бренда.

Стоит отметить, что городская символика, имеющая своей целью формирование имиджа г. Ульяновска, также неоднородна и противоречива. Наиболее распространенные ассоциации с городом – авиационная и культурная столица – представлены на билбордах, растяжках, баннерах. В городе активно производится и реализуется сувенирная продукция, связанная с культурно-историческими особенностями Симбирска-Ульяновска. Однако отсутствие единой концепции не позволяет реализовать возможности эффективного ребрендинга территории.

Проведенное исследование показало, что новый бренд города должен опираться на существующий символический капитал. В сознании жителей и гостей города такой символ – «родина В.И. Ленина», однако его необходимо модернизировать в контексте современных реалий. Ульяновск должен позиционироваться как город с богатой историей и культурными традициями.

Анализ символики и содержания существующего имиджа города позволил нам сформулировать новую концепцию бренда: «*Ульяновск – культурная столица постсоветского пространства*». Целью нашего PR-проекта является продвижение бренда территории через культурные объекты и новые символы региона. Его основные целевые аудитории – постсоветская молодежь, культурная и деловая элита – охвачены на трех уровнях – Ульяновск, регионы Поволжья и страны Содружества Независимых Государств.

Для Ульяновска обретение нового символа – стратегическая задача, способ выйти на совершенно иной этап культурного и экономического развития, повысить свою конкурентоспособность в различных сферах деятельности. Связи с общественностью при этом являются наиболее эффективным инструментом, способным не только осуществить ребрендинг территории, но и приумножить ее паблицитный капитал.

РЕГУЛИРОВАНИЕ ИМИДЖА В ПРОЦЕССЕ ФОРМИРОВАНИЯ КОНКУРЕНТНЫХ ПРЕИМУЩЕСТВ ОРГАНИЗАЦИИ

Горшкова Ю.Н.

Научный руководитель: О.В. Антипина, канд. психол. наук, доцент
(*Казанский национальный исследовательский технический
университет им. А.Н. Туполева-КАИ*)

Рост внимания к проблеме формирования сильного имиджа организации не случаен. Имидж становится необходимым условием достижения устойчивого и положительного делового успеха фирмы. Благодаря имиджу организация обретает определенную рыночную силу, что приводит к снижению чувствительности в цене. Имидж уменьшает степень заменяемости товаров их аналогами, защищая организацию от атак конкурентов, и укрепляет позиции на рынке. Активная имиджевая политика приводит к созданию сильного бренда.

Объектом исследования является имидж ландшафтной компании. Предмет – процедура регулирования имиджа компании в процессе формирования конкурентных преимуществ. Цель заключается в разработке подходов к формированию имиджа ООО «Эпл плюс».

Гипотеза исследования: 1) необходимый набор инструментов регулирования имиджа приведет к формированию конкурентных преимуществ организации, благодаря которым сложится позитивный образ предприятия; 2) позитивный образ организации сформирует доверие у потребителей, что приведет к коммерческой эффективности и позволит выделиться предприятию среди своих конкурентов.

Методы исследования: теоретический анализ управленческой и научной литературы; SWOT – анализ; анализ документации предприятия, СМИ, интернет контента.

Анализ рынка конкурентов ландшафтных компаний показал, что потребителями услуг ландшафтного дизайна являются муниципальные образования городов, культурно-оздоровительные и развлекательные учреждения, владельцы загородных домов и участков. В Казани на сегодняшний день более 10 фирм предлагают услуги в этой сфере. Ежегодно появляется около двух новых компаний. Около 50 % от общего количества заказов приходится на долю строительных контор, которые заводят в своем штате ландшафтного дизайнера и предлагают услуги «оптом» – от забора и до кустиков сирени. Вопрос о качестве здесь лучше не поднимать. Учитывая, что рынок

ландшафтных услуг еще очень далек от насыщения, конкуренция на нем отсутствует.

В высшую ценовую лигу входят компании, занимающиеся ландшафтным дизайном более 10 лет и имеющие в своем портфеле множество реализованных дорожных проектов. Это – компании ООО «Парк-сервис», ООО «Ландшафт +», МУП «Горводзеленхоз», ООО «Уютная усадьба». Они предлагают комплекс работ по озеленению, благоустройству – от создания проекта, геосъемки, химического анализа грунтов до строительства гротов, водоемов, фонтанов, посадки редких растений, крупномерных деревьев и предпочитают работать с частными (от 20 соток) или городскими территориями.

Кроме того, на рынке Казани действует еще ряд фирм: ООО «Зооторг – Zootorg», ООО «Климентина СК», ООО «Креатив Коннект», ООО «КРИСПОЛ», ООО «Парклэнд XXI», ООО «Санэкс Био», – они появились в течение пяти последних лет и находятся на этапе завоевания рынка и авторитета среди клиентов.

Сравнительная оценка конкурентоспособности ландшафтной компании методом SWOT-анализа (определения сильных и слабых сторон данного предприятия) показала следующее.

1. Главный конкурент – ООО «Эпл плюс» имеет множество сильных сторон: наличие квалифицированных сотрудников, новые технологии, сотрудничество с крупными поставщиками, продающими качественные материалы, сдержанная ценовая политика, что позволяет зарекомендовать себя как надежную компанию, предоставляющую качественные и экономически выгодные проекты.

2. Малая известность и финансовая нестабильность за счет сезонности работ делают фирму уязвимой в конкурентной борьбе. Для устранения проблемы решено: создать питомник декоративных растений, чтобы привлечь клиентов, повысить узнаваемость фирмы на рынке ландшафтных услуг; освоить новый спектр круглогодичных услуг по флористическому оформлению помещений.

3. Создание эксклюзивных проектов для заказчиков, качественное выполнение работ по реализации и совершенствование мастерства в ландшафтном дизайне служат успешному развитию компании; низкие издержки и умеренная ценовая политика расширяют круг клиентов.

4. Руководству организации стоит налаживать отношения с поставщиками, внедрять совершенные технологии, анализировать рынок для защиты от конкурентов с новыми технологиями и низкими издержками, изменения спроса клиентов и предложения поставщиков.

Практическая значимость исследования: разработаны стандарты внутриорганизационного имиджа для ООО «Эпл плюс», соответствующего ожиданиям целевого сегмента «средних потребителей». Анализ конструктивных и деструктивных способов формирования имиджа можно использовать в учебных целях.

«КАЗАНСКАЯ ШКОЛА АВИАСТРОЕНИЯ»: ПРОДВИЖЕНИЕ КАЗАНИ КАК ИННОВАЦИОННОГО ЦЕНТРА В ОБЛАСТИ АВИАСТРОЕНИЯ

Ефремова А.А., Иванова Н.С., Шитова М.А.

Научный руководитель: И.Р. Феоктистова, канд. истор. наук, доцент
*(Казанский национальный исследовательский технический
университет им. А.Н. Туполева-КАИ)*

На сегодняшний день продвижение территории – одно из наиболее востребованных направлений в связях с общественностью. Все больше стран и городов целенаправленно занимаются своим имиджем, что обуславливает инвестиционную и туристическую привлекательность местности. Позиционирование позволяет привлечь традиционные ресурсы, необходимые для обеспечения развития города (трудовые ресурсы, инвестиции, технологии, офисы ТНК, лидирующие позиции в международных рейтингах).

Проанализировав Казань как объект продвижения, мы пришли к следующему выводу. У города уже есть несколько целенаправленно сконструированных образов. Среди них:

1. Казань культурно-историческая.
2. Казань спортивная.
3. Казань как инвестиционно-привлекательная территория.

В продвижении Казани основной акцент делается на культурно-исторической и спортивной сферах, в то время как продвижение в области науки и промышленности остается на втором плане, хотя научная ресурсная база вполне это позволяет. Поэтому необходимо направить коммуникационные усилия на продвижение научно-производственного образа Казани. Несмотря на текущую ситуацию, следует учитывать большой потенциал развития научного авиастроения в Казани и привлечь дополнительные инвестиции в инновационные технологические разработки данной области.

Цель проекта: позиционирование Казани через продвижение «Казанской школы авиастроения», а именно научных разработок ученых города.

Для реализации поставленной цели необходимо выполнить следующие задачи проекта:

1. Создать программу информационного продвижения казанских авиастроительных научно-исследовательских лабораторий, институтов и конструкторских бюро.

2. Наладить коммуникацию между всеми элементами научно-исследовательских организаций, вузов и производственных предприятий в области авиастроения Казани.

3. Разработать программу по привлечению инвесторов к научному авиастроению города.

Целевые аудитории:

1. Инвесторы (в том числе топ-менеджмент международных и федеральных авиационных предприятий; руководство госкорпораций или отечественных авиалиний; частные инвесторы и т.д.);

2. Партнеры (Аппарат Президента РТ, Мэрия Казани, руководство научно-исследовательских и производственных организаций в области авиастроения Казани);

3. Международные и федеральные ученые и разработчики в области авиастроения.

Административным ресурсом продвижения Казани мы предлагаем сделать координационный центр «Казанская школа авиастроения», который будет организован на базе КНИТУ-КАИ. Наш выбор обусловлен тем, что вуз занимает лидирующую позицию в области научно-исследовательских разработок в авиастроении в Республике Татарстан, а так же в процессе своей деятельности тесно связан с Министерством промышленности и торговли Республики Татарстан.

В ходе проекта предполагается провести следующие мероприятия:

1. Венчурная ярмарка Республики Татарстан,

2. Круглый стол «Казанская школа инновационных научных разработок в области авиастроения»,

3. XI Европейский семинар по авиационному образованию в проектировании «EWADE-2013»,

4. Научно-практические конференции «Инновационные техно-логии в области авиации XXI веке» и «Применение композитных материалов в гражданской авиации – первые достижения»,

5. Цикл вебинаров с ведущими разработчиками в области авиастроения.

Реализация данного проекта, на наш взгляд, приведет к следующим результатам. В научных и инвесторских кругах будет сформировано представление о Казани как инновационном центре авиастроения. К предприя-

тиям и научно-исследовательским центрам Казани будут привлечены инвестиции и заказчики. Со временем в Казани разовьется инновационная научно-технологическая база, на основе которой отечественная авиапромышленность сможет выпускать конкурентоспособную продукцию.

СВЯЗИ С ОБЩЕСТВЕННОСТЬЮ В ДЕЯТЕЛЬНОСТИ ПРЕДПРИЯТИЯ АВИАЦИОННОЙ ПРОМЫШЛЕННОСТИ

Звездина Д.Ш.

Научный руководитель: Ф.Г. Зарипова, доцент
*(Казанский национальный исследовательский технический
университет им. А.Н. Туполева-КАИ)*

На сегодняшний день все более возрастает роль нематериальных ресурсов компании. Большое значение уделяется вопросам деловой репутации предприятия, так как именно она становится его важнейшим нематериальным активом. Стоимость успешных организаций складывается из двух составляющих: 30 % материальных и 70 % нематериальных активов, иными словами, стоимости бренда компании. Связи с общественностью играют в этом ключевую роль.

Казанское авиационное производственное объединение им. С.П. Горбунов более 80 лет является одним из флагманов российского авиастроения. Достижения предприятия вошли в историю отечественного самолетостроения, стали биографией десятков ученых, авиаконструкторов и многих тысяч рабочих и инженеров. Завод им. Горбунова, несмотря ни на что, поддерживал свой имидж и сохранял благоприятное отношение общественности к себе. На данный момент КАПО продолжает удерживать доверие государства. Это подтверждается тем, что на самолетах, выпущенных предприятием, летают первые лица страны. Министерство обороны России выбирает данные самолеты в качестве основополагающих для создания военной авиабазы. Однако много нерешенных проблем все же остается. Это, в первую очередь, необходимость завода в постоянных инвестициях со стороны не только партнеров, но и государства. Требуется совершенствование производственной и технической базы, внедрение новых уникальных технологий. КАПО им. Горбунова нуждается в создании особой привлекательности предприятия и в формировании объективного представления о своей деятельности. Это обусловливается тем, что в последнее время заводу очень

сложно выживать в современных условиях рынка. Профессиональная организация закрытых совещаний, умение налаживать контакты со средствами массовой информации, организация различных мероприятий, участие в конкурсах, продвижение сайта и развитие отношений с различными аудиториями – все это входит в работу специалистов по связям с общественностью на предприятии.

Как в советское время, так и сейчас, завод никогда не забывал о своих сотрудниках. Раньше ветераны КАПО удостаивались различных наград, медалей, званий и подарков. Сейчас сотрудников мотивируют, в основном, хорошими премиями и социальными гарантиями. Предприятие всегда уделяло большое внимание особым датам. Поздравительные открытки, цветы и хорошие слова руководства до сих пор остаются традицией для КАПО.

Помимо хорошего отношения к своим рабочим, предприятие старается с каждым разом налаживать контакты со СМИ. Заводу сложно во многих ситуациях приглашать на значимые события журналистов, так как предприятие режимное и все совещания закрытые. В этих ситуациях специалисты по связям с общественностью могут, к примеру, организовать «подходы» после таких мероприятий. Помимо этого, сотрудники КАПО в состоянии заранее приглашать средства массовой информации. Так, у них появляется возможность запечатлеть приезд важных лиц. Кроме этого, служба по связям с общественностью может организовать специально для СМИ во время совещания показ видеофильмов, которые рассказывают о деятельности объединения и его подразделениях.

Таким образом, предприятие старается работать во всех направлениях, вовремя реагировать и налаживать отношения с общественностью как внутри завода, так и за его пределами.

«ДОМОСТРОЙ» КАК ИСТОРИЧЕСКИЙ ИСТОЧНИК ЭПОХИ МОСКОВСКОГО ЦАРСТВА

Зиятдинова А.С.

Научный руководитель: О.В. Козлова, канд. истор. наук, доцент
*(Казанский национальный исследовательский технический
университет им. А.Н. Туполева-КАИ)*

«Домострой» – памятник русской литературы XVI в., являющийся сборником правил, советов и наставлений по всем направлениям жизни человека и семьи, включая общественные, семейные, хозяйственные и рели-

гиозные вопросы. Наиболее известен он в редакции середины XVI в., приписываемой протопопу Сильвестру. Написан на церковнославянском, живым языком, с частым использованием пословиц и поговорок.

Исследователи [1] прослеживают связь «Домостроя» с более ранними сборниками поучений и «слов», как славянских – «Измарагд», «Златоуст», «Златая цепь», так и западных – «Книга учения христианского» (Чехия), «Парижский хозяин» (Франция) и другими. Фактически, «Домострой» лишь систематизировал и оформил сложившиеся в то время морально-этические нормы поведения и нравоучительные тексты. Книга почти сразу получила распространение среди бояр и купечества.

Обновлённая редакция «Домостроя» была составлена иеромонахом московского Чудова монастыря, работавшего справщиком московской духовной типографии, а позже игуменом – Карионом (Истомином) в XVII в. Эта редакция объединяла несколько существовавших на тот момент версий. В XIX в., из-за одиозных описаний наказания жены, «Домострой» широко цитировался в негативных тонах русскими разночинцами-публицистами, Н.А. Бердяевым, а затем В.И. Лениным [1].

В Сильвестровской версии, «Домострой» состоит из 68 глав, сгруппированных по следующим основным направлениям:

- О строении духовном (Как веровати)
- О строении мирском (Как царя чтити)
- Об организации семьи (Как жить с женами и с детьми и с домочадцами)
- Об управлении семейным хозяйством (О строении домовном)
- Кулинарная группа
- Послание и наказание от отца к сыну [1].

«Домострой» позволяет воссоздать образ жизни средневекового человека. Документ помогает увидеть и понять многое из жизни и быта средневековых бояр.

Чётко прописаны обязанности членов семьи. Обязанность главы семьи – забота о благосостоянии семьи и воспитании его членов. Жена должна «прислушиваться к мужу» [2;105], покоряясь ему во всем, советуясь «как на люди ходить, и к себе гостей приглашать, и с гостями беседовать» [2;109]. Нельзя сказать, что жена была лишена некоторой самостоятельности, но вся ее жизнь, впрочем, как и мужа должна быть направлена на семейное благополучие. Все решения, связанные с «домовым строением» муж и жена принимают совместно. Главная обязанность детей – любовь к родителям, полное послушание в детстве и юности и забота о них в старости. Интересный материал о межличностных отношениях даёт глава о наказаниях. В ней

говорится, что бить нужно за вину и послушание наедине, «с любовью», а наказав, «примолвить» и «пожаловать» [2;96].

С одной стороны правила Домостроя довольно строги, с другой – отражают морально-этические нормы средневекового традиционного общества периода Московского царства.

ЛИТЕРАТУРА

1. Онлайн энциклопедия «Кругосвет» // [http://www.krugosvet.ru/ enc/ istoriya/DOMOSTRO.html](http://www.krugosvet.ru/enc/istoriya/DOMOSTRO.html)

2. «Домострой» // Электронная библиотека исторический ресурсов МГУ // <http://www.hist.msu.ru/ER/Etext/domostr.htm>

СВЯЗИ С ОБЩЕСТВЕННОСТЬЮ В ПРОФОРИЕНТАЦИОННОЙ РАБОТЕ. ПРОШЛОЕ И НАСТОЯЩЕЕ

Иванова А.В.

Научный руководитель: Ф.Г. Зарипова, канд. истор. наук, доцент
*(Казанский национальный исследовательский технический
университет им. А.Н. Туполева-КАИ)*

В настоящее время актуальна проблема неготовности молодежи к требованиям современной жизни, к реальной политической, экономической и кадровой ситуации, поэтому выпускники часто бывают не востребованы на современном рынке труда. Большинство выпускников школ не всегда знают, на какую специальность поступать. Молодежь не осведомлена о реальной потребности на профессиональном рынке труда, о том, какие специалисты востребованы, а какими рынок переполнен. Это ведет к тому, что выпускники вузов работают не по специальности. Государство не получает нужные квалифицированные кадры и теряет возможность развивать науку, политику, экономику, сельское хозяйство и другие сферы жизни.

Для того чтобы ученик осознанно делал выбор профессии и учебного заведения, в которое он пойдет после школы, нужна целостная система в школах по профессиональной подготовке и профессиональной ориентации подростков.

Для успешной организации профориентационной работы мы можем обратиться к советскому опыту. Профориентация в СССР начала развиваться с 20-х годов XX века.

Многолетняя целенаправленная работа советского правительства по созданию системы трудового обучения и профессиональной ориентации школьников, способствующей достижению задачи, обеспечить социалистическое производство высококвалифицированными кадрами, успешно завершилась к 1986 году. Важным звеном этой системы становится межшкольный учебно-производственный комбинат, который выступал связующим звеном между общеобразовательными школами, производством, начальным профессиональным образованием и выполнял специальную миссию – профессионально ориентировал всех школьников на обязательный выбор рабочих специальностей. Развивающемуся обществу нужны современно образованные, нравственные, предприимчивые люди, которые могут самостоятельно принимать решения в ситуации выбора, способны к сотрудничеству. Это вызывает стратегические изменения в сфере образования – введение профильного обучения на старшей ступени общеобразовательной школы.

В СССР проводилась масштабная системная работа по профориентации учащихся.

Применение некоторых методов советского времени возможно в современности. Например, крупные промышленные предприятия редко сотрудничают со школами и институтами с целью профессиональной ориентации учеников и студентов для подготовки их к работы на данном конкретном предприятии. А это может быть очень полезным и действенным способом в воспитании кадров для предприятия. Уже со школьной скамьи нужно вводить практику работы на базе самого предприятия и брать шефство над школами. Нужно проводить экскурсии учащихся на предприятия, знакомить их с технологическими процессами и организацией труда на предприятиях, совместно с предприятиями создавать и оснащать учебные цеха, школьные и межшкольные учебно-производственные мастерские.

В настоящее время для привлечения внимания школьников и студентов к какому-то определенному предприятию с помощью связей с ответственностью, активно используются Интернет-технологии: создание внешнего сайта компании, создание Интернет-игр, связанных с предприятием, проникновение в социальные сети: создание вирусных роликов, групп, сообществ. Предприятия сотрудничают с вузами, предоставляют свои лаборатории, где могут работать выдающиеся студенты, проведение стипендиальных программ. Осуществляется проведение тематических конференций, круглых столов, дней открытых дверей, ярмарок вакансий, дней карьеры. Так же результативны тематические конкурсы среди школьников и студентов. Во время таких соревнований выделяются лучшие, и формируется штат сотрудников для предприятия из талантливой молодежи. Активно исполь-

зуется event-рекрутинг. С помощью освещения деятельности предприятия в СМИ, большая часть молодежи узнает и знакомится с предприятием, что способствует формированию доверия и лояльности.

УПРАВЛЕНИЕ ПЕРСОНАЛОМ В СОВЕТСКИЙ ПЕРИОД

Ильясова Э.Ф.

Научный руководитель: Ф.Г. Зарипова, канд. истор. наук, доцент
(Казанский национальный исследовательский технический университет им. А.Н. Туполева-КАИ)

Понятие «управление персоналом» существовало всегда. Однако в разные периоды оно называлось по-разному. Персонал – это то, на чем держится все предприятие, и именно от него зависит прибыльность и успех компании. В советской России специальной науки по управлению персоналом не существовало, т.к. отсутствовала важнейшая база ее предмета – рыночная среда. На тот момент вся работа с персоналом сводилась к кадровой службе. В чьи обязанности входило прием сотрудника на работу, распределение льгот. Все проблемы, возникающие с персоналом, решались по мере их возникновения. Следует отметить, что существовавшая в советское время идеология существенным образом отражалась на деятельности предприятия. Советское общество рассматривалось как один единый организм. И стремления Ленина к национализации экономики сводилась к тому, чтобы управлять всеми предприятиями из центра. В связи с этим предприятия утрачивали те функции, которыми бы они обладали при рыночной экономике. А именно: предприятиям не нужно вести переговоры с профсоюзами о заработной плате, продолжительности рабочей недели, оплачиваемом отпуске, медицинском обслуживании и т.п. Все это определялось в масштабах государства и являлось обязательным для всех. У работников также не было выбора, куда пойти работать. Существующие в те времена распределения студентов, с одной стороны упрощали жизнь (молодой специалист без опыта работы уже имел гарантированное государством место работы), а с другой ограничивали человека только одним предприятием.

Лояльность и преданность работника выражалась скорее в лояльности и преданности к идеологии. К примеру, для получения руководящей должности кандидат непременно должен был состоять в коммунистической партии, и только потом рассматривались все его заслуги и профессиональные качества.

Современные компании также используют идеологию для эффективного управления. В данном случае идеология воспринимается как нормы и принципы работы компании. Руководство разрабатывает принципы, идеи существования организации, формируя тем самым лояльность сотрудника. В подобной ситуации персонал работает слаженно, каждый знает о своей роли в развитии организации.

Корпоративная социальная ответственность как элемент управления персоналом зародился еще в советский период. Основы современной корпоративной ответственности в отношении персонала можно было наблюдать в колхозах. В колхозе была установлена гарантированная оплата труда. Кроме того, применяется дополнительная оплата за качество продукции и работы, различные формы материального и морального поощрения. Колхозники получают пенсию по старости, инвалидности, по случаю потери кормильца, путевки в санатории и дома отдыха за счет средств фондов социального страхования и обеспечения, создаваемых в колхозах. Все это формировало лояльность, а так же уверенность сотрудников в своем предприятии.

Рассматривая современное положение корпоративной социальной ответственности, стоит отметить, что компании все больше уделяют внимание данному элементу управления персоналом. Предприятия предоставляют сотрудникам социальное страхование, путевки в детские сады и дома отдыха, льготные ипотечные кредиты и т.д. Руководство осознает, что подобная забота о сотрудниках будет положительно отражаться на их работе.

Несмотря на существование вышеперечисленных факторов в работе с персоналом, не стоит забывать о нематериальных методах стимулирования. В советское время сюда можно было отнести соревнование бригад, фотографии на досках почета. Конечно, сейчас никто не передает символическое красное знамя из рук в руки. Однако сама идея пользуется успехом на многих предприятиях. Красное знамя было заменено корпоративным флагом, доска почета – фотографией на сайте компании.

Подводя итог можно сделать вывод о том, что методы управления персоналом в советский период были эффективными. Они отвечали основной парадигме общественного и экономического развития того времени. С изменением общественно-политического строя пришли новые правила управления человеческими ресурсами. Однако, не смотря на это, элементы советской системы управления остаются некой базой в современном менеджменте.

PR СТРАХОВЫХ КОМПАНИЙ В СЕТИ ИНТЕРНЕТ

Каманина В.Е.

Научный руководитель: И.Г. Гоношилина, канд. филос. наук,
доцент

(Ульяновский государственный технический университет)

Стратегическая цель любой страховой компании – служить для клиентов эталоном качества по таким важным критериям, как высокий уровень сервиса, платежеспособность и стабильность. Поэтому PR в страховом бизнесе сводится к обеспечению имиджа надежной, ликвидной, клиентоориентированной компании [1].

Опрос, проведенный Всероссийским центром изучения общественного мнения (ВЦИОМ) два года назад, показал, что россияне чаще всего решают приобрести страховой полис по примеру знакомых, потерпевших ущерб и по совету людей, к которым респонденты испытывают доверие (по 19 %). Реже всего наши сограждане приобретают страховой полис после прочтения публикации или книги о страховании или после просмотра рекламы (3 и 2 % соответственно) [2]. Теперь к этому присоединилось еще и мнение в Интернете, причем как знакомых, так и совершенно незнакомых людей. Именно поэтому в настоящее время для страховой компании так важно постоянное присутствие на различных Интернет-площадках.

Современная тенденция развития мирового рынка страхования заключается в следующем: продукты и услуги необходимо предоставлять растущему сегменту Интернет-пользователей. Для улучшения качества сервиса компания должна организовать дистанционное оказание услуг через веб-сайт.

Сайт страховой компании постепенно становится удобным и функциональным инструментом продаж. Вся логика его работы, навигации и содержательного наполнения нацелены на то, чтобы потенциального клиента подтолкнуть к заказу и покупке полиса. Исходя из этого, основными задачами современного сайта страховых компаний стали привлечение, информирование и обслуживание клиентов. Они должны быть интерактивными, понятными и содержать массу полезной информации. К тому же, сайт может предлагать клиентам ряд полезных опций.

Однако присутствие компании в Интернет-пространстве не должно ограничиваться только сайтом. По результатам последних исследований

Российской ассоциации электронных коммуникаций (РАЭК), более 57 миллионов россиян регулярно пользуются Интернетом, при этом больше половины из них постоянно общаются в различных социальных сетях и сообществах и даже ведут собственные блоги [3].

Очевидно, страховые компании должны быть широко представлены в социальных сетях, сообществах и блог-хостингах. В них рассчитывающий на успех страховщик может постоянно рассказывать о новостях, преимуществах компании, допустим, наиболее ярких случаях легитимного урегулирования убытков со своими клиентами. В социальных медиа также возможно очень быстро работать с негативными отзывами, реагировать на конфликты с недовольными клиентами. Тем более, разъяснения, например, из-за чего размер выплаты был сокращен или в ней было отказано, проходят на публичном уровне.

Данные технологии позволяют проводить ежедневный мониторинг сообщений на предмет упоминания компании и вступать в переписку с пользователями, чтобы помочь решить вопросы, либо поблагодарить за позитивный отклик.

Существуют также различные популярные Интернет – сайты, размещающие отзывы об обслуживании в страховых компаниях и публикующие «черно-белые» списки страховщиков. Поэтому помимо работы в социальных сетях, блогосфере PR-специалисту важно внимательно проводить мониторинг подобных сравнительных площадок, а также регулярно просматривать другие Интернет-страницы, на которых клиенты разных страховых компаний оставляют отзывы о том, какие впечатления у них остались после сотрудничества с тем или иным страховщиком.

Таким образом, PR страховых компаний в Интернете, современном, быстром полноценном канале коммуникации, способен эффективно влиять на репутацию страховщика и в целом на общественное мнение.

ЛИТЕРАТУРА

1. *Калиберда Е.Г.* Связи с общественностью в сфере экономики. – М., 2008.
2. Всероссийский центр изучения общественного мнения: <http://wciom.ru>.
3. Российская ассоциация электронных коммуникаций: <http://raec.ru>.

ГЕНДЕРНЫЕ РАЗЛИЧИЯ НЕВЕРБАЛЬНОЙ КОММУНИКАЦИИ (НА ПРИМЕРЕ РЕКЛАМЫ)

Куракова Д.С.

Научный руководитель: Ф.Г. Зарипова, канд. истор. наук, доцент
*(Казанский национальный исследовательский технический
университет им. А.Н. Туполева-КАИ)*

Цель данной работы – изучение гендерных различий в невербальной коммуникации. Работа посвящена изучению элементов и специфики невербальной коммуникации в рекламе XXI века, способам выражения гендерных различий в рекламных роликах. На сегодняшний день невербальная коммуникация является одним из важных каналов передачи информации, при помощи которого можно передать более конкретную информацию (свое отношение, настроение, эмоции, которые невозможно передать словами). Реклама в XXI веке является не только средством продвижения, но и источником эмоций, в том числе, реклама является фактором гендерной социализации.

Гендерные исследования в рекламе – достаточно новая для российской науки и рекламы область научного знания. В центре ее исследований находятся многочисленные – биологические, культурные и социальные факторы. Эти факторы и определяют отношение общества к мужчинам и женщинам, их внутренние отношения, стереотипные представления о мужских и женских качествах.

На сегодняшний день прослеживается четкая «гендеризация рекламы», благодаря которой можно выявить новое понятие – «гендерлекта» благодаря которому вероятность донести до потребителей видимые и невидимые различия, между мужскими и женскими коммуникативными средствами, становится реальной. Поза и жестикация, взгляд, у мужчин и женщин во многом определяет их социальное положение, их взаимоотношения и их предрасположенность к контакту. Так, например, неверное распределение жестикации отрицательно отразилось в предвыборном ролике кандидата в Президенты РФ В.В. Жириновского («Ролик о рыбаках»).

Таким образом, данная работа рассказывает о непосредственной структуре самой невербальной коммуникации, на примере рекламы. Во многом именно составляющую структуру, забывают, не учитывают все необходимые аспекты, тем самым не могут правильно донести свое информационно-рекламное сообщение до коммуникатора. Автор считает необходимым уделять большее внимание этой проблеме.

ЛИТЕРАТУРА

1. *Баженова И.С.* Экспрессия эмоций в контексте гендерных исследований / Разноуровневые характеристики лексических единиц. Сборник научных статей по материалам докладов и сообщений конференции. Часть 4. Слово в тексте. – Смоленск: СГПУ, 2007. – С. 99-104.
2. *Биркенбил В.* Язык интонации, мимики, жестов / В. Биркенбил. – СПб.: Питер, 2006. – 257 с.
3. *Воронина О.А.* Гендер/ Словарь гендерных терминов / Под редакцией А.А. Денисовой. – М.: Информация – XXI век. 2002. – С. 21-24.
4. *Грошев И.В.* Гендерная невербальная коммуникация в сфере рекламы / И.В. Грошев // Социологические исследования, 2008. – № 4. – С. 16-17.

СВЯЗИ С ОБЩЕСТВЕННОСТЬЮ В МУНИЦИПАЛЬНЫХ ОРГАНАХ ВЛАСТИ

Максимова С.Р.

(Казанский национальный исследовательский технический университет им. А.Н. Туполева-КАИ)

Функциональность связей с общественностью и муниципальных органов власти как субъекта, осуществляющего управление публичными коммуникациями и информационной сферой на уровне муниципалитета, детерминирована условиями развития информационного общества. Управление информационно-коммуникативными отношениями в практике реализации связей с общественностью муниципальных органов власти связано с созданием различных форм коммуникаций между целевыми объектами общественности и предоставлением социально значимой информацией. Сформировавшейся в ходе общественных трансформаций, необходимо разработать и внедрить качественно новую стратегию развития связей с общественностью в структуре муниципальных органов власти, учитывающей требования и тенденции развития современного информационного общества, выполнение функций конструктивного информационного и коммуникационного взаимодействия с целевыми объектами этих подразделений содействует решению задач формирования эффективных информационно-коммуникативных отношений власти и общества.

Благодаря усилиям связей с общественностью муниципальные органы власти становятся и механизмом формирования гражданского общества

(общества инициативных, законопослушных граждан, знающих свои права и умеющих их отстаивать), и неотъемлемой его частью. Эта позиция основывается на том, что посредством связи с общественностью осуществляется диалог представителей органов управления и населения, который нацелен не только на обмен информацией – в ходе его осуществляется обсуждение и выбор оптимальной с точки зрения всех участников диалога стратегии социального развития, которая должна реализовываться в конкретной тактике управления местной администрации. Поэтому PR-коммуникации муниципальных органов власти могут стать возможностью осуществления гражданами конституционных прав по принятию общественно значимых решений, что позволяет наполнить идею народовластия реальным содержанием.

Связи с общественностью муниципальных органов власти являются основным инструментом мониторинга социальных интересов, на основании которого принимаются взвешенные и эффективные управленческие решения и без которого немислима общественная интеграция. Их деятельность складывается из управления массовыми политическими коммуникациями, информационными процессами и информационными потоками. Политика и управление немислимы без профессионального и конструктивного информационного взаимодействия с политической аудиторией, объектом управления, а также без эффективного управления таким взаимодействием.

В настоящее время в деятельности муниципальных органах власти появляется все более необходимой интеграция управленческих и информационных функций. Это проявляется в том, что расширяются непосредственно функции управления, в том числе вводятся обязанности по контактам с различными группами как граждан, так и должностных лиц. Современные реалии диктуют необходимость организации информационно-пропагандистской поддержки властных решений, то есть, получая поток информации «сверху», органам местного самоуправления необходимо не просто принять соответствующие управленческие решения, но и довести их до сведения низовых структур, населения, таким образом, чтобы последние поняли и приняли их необходимость.

В процессе институционализации связей с общественностью на местном уровне власти существует потребность в определении коммуникационной модели, учитывающей специфику организации органов местного самоуправления, нормы муниципальной службы, одновременно основанной на принципах, присущих идеальной модели связей с общественностью: диалоговая коммуникация, творческий подход, оперативность, учет мнений и интересов целевых групп.

ЛИТЕРАТУРА

1. *Горохов В.М., Комаровский В.С.* Связи с общественностью в органах государственной службы: (Ввод, лекция к курсу) / Рос. акад. гос. службы при Президенте РФ. – М.: РАГС, 1996.
2. *Ольшанский Д.В.* Политический PR. – СПб.: Питер, 2003.
3. *Самохина А.А.* Служба связей с общественностью в органах местного самоуправления: становление и функционирование. [Электронный ресурс] / Электрон. дан. URL: [//www.journal.sakhgu.ru/archive/2005-02-6.doc](http://www.journal.sakhgu.ru/archive/2005-02-6.doc), свободный. Яз.рус. (дата обращения: 03.01.12 г).

РЕЛИГИОЗНЫЕ ДИСПУТЫ КАК ПОПЫТКА «МОДЕРНИЗАЦИИ» СОЗНАНИЯ КРЕСТЬЯН

Махмутова А.З.

Научный руководитель: Д.В. Давыдов, канд. истор. наук, доцент
(*Казанский национальный исследовательский технический
университет им. А.Н. Туполева-КАИ*)

Период 1920-х годов сопровождался изменением традиций, взглядов, идеологических приоритетов значительной части общества. Условия нэпа способствовали формированию уникального социокультурного пространства, в котором различными путями переплетались достаточно противоречивые по своей сути и направленности взгляды и идеи. Сложность оформления собственной жизненной позиции, вполне естественная в условиях своеобразного хаоса идей и мнений, оказала большое влияние на идеологические и культурные ориентиры широких общественных слоев. В своеобразной ситуации оказалось крестьянство. Сложность выбора идеологических приоритетов обуславливалась, кроме прочего, социально- культурной изоляцией деревни, усиленной в годы революций и войн. В подобной обстановке осуществлялись попытки «модернизировать» сознание крестьян, привить им новые идеологические предпочтения и приоритеты.

Одним из способов «перевоспитания» крестьянства стало проведение так называемых «религиозных диспутов». С этой целью в сельскую местность должны были направляться специально подготовленные лекторы, которые с опорой на достижения науки и техники должны были внушать крестьянам атеистические идеи. Большую популярность прак-

тика проведения религиозных диспутов приобрела в ТАССР, крестьянство которой традиционно исповедовало различные формы религиозных учений. Наиболее активную работу старались проводить в мусульманской среде. Подчеркивалось, что среди татарского населения такая пропаганда должна была вестись авторитетным лицом, желательно тем, кто в прошлом сам исповедовал ислам. Агитация в среде национальных меньшинств должна была учитывать специфику укрепления христианства на основе языческого мировоззрения, что, по мнению инструкторов антирелигиозного отдела при Татарском обкоме РКП(б), должно было облегчить работу. Одновременно предписывалось использовать любые дискредитирующие поступки представителей духовенства для борьбы с проявлениями религии, распространять среди крестьян антирелигиозные пословицы, поговорки, анекдоты [1].

Однако в целом практика проведения антирелигиозных диспутов не принесла ожидаемых результатов: сами мероприятия проводились крайне нерегулярно и не учитывали крестьянских интересов. Все это вызывало пассивное отношение крестьян к диспутам и стремление уклониться от участия в них. Несмотря на ярко выраженный антирелигиозный характер диспутов, как массовых мероприятий, в середине 1920-х годов правительство вынуждено было отказаться от их проведения. Центральная комиссия по работе в деревне при ТатЦИКе на своем заседании от 28 марта 1925 года вынесла решение о запрещении устройства диспутов и собраний на антирелигиозные темы в деревне. Причиной тому стало не столько низкая явка населения на диспуты, сколько «искажение» их первоначального замысла и направленности. Проведение данного мероприятия для самих священнослужителей означало не столько ослабление их позиций, сколько возможность привлечь внимание общественности к своему положению, вызвать сочувствие прихожан, заручиться их помощью в религиозных делах [2].

В селе Кляуш Мамадышского кантона, местное население, активно посещавшее читки газет в читальне, во время проведения антирелигиозного вечера выступило против «ругани на религию» [3]. Неудивительно, что инициаторами антирелигиозных диспутов становились сами священнослужители. Так, в одной деревне Челнинского кантона на диспут о существовании Бога, происходивший в местной мечети, были приведены местные учителя, но они отмалчивались, предпочитая не отвечать на вопросы. В конце диспута с них даже хотели взять расписки о существовании Бога [4]. Порой служители культа, желая одержать победу в диспуте, заранее настраивали крестьян на определенное поведение. В Елабужском кантоне на собрании крестьян мулла говорил, чтобы во время выступления агитатора крестьяне шумели, а во время

выступления муллы молчали [5]. Такое поведение мулл давало основание сообщать, что их деятельность «выливается иногда вообще в антисоветскую агитацию в широком смысле слова» [6]. Подобные факты служили косвенным признанием нецелесообразности проведения антирелигиозных кампаний, поскольку проводимая работа, по признанию официальных органов, принимала порой «нежелательные формы» [7]. Таким образом, правительство осознало, что проведение диспутов приводило скорее к противоположным результатам: вместо «перевоспитания» сознания крестьян нередко происходило укрепление их традиционного религиозного мировоззрения.

ЛИТЕРАТУРА

1. ЦГА ИПД РТ. Ф. 15. Оп. 1. Д. 1038. Л. 43 об., 58 – 58 об.
2. НА РТ. Ф. Р-5263. Оп. 1. Д. 13. Л. 101.
3. ЦГА ИПД РТ. Ф. 8143. Оп. 1. Д. 104. Л. 46.
4. НА РТ. Ф. Р-5263. Оп. 1. Д. 13. Л. 64.
5. НА РТ. Ф. Р-5263. Оп. 1. Д. 21. Л. 19 об.
6. ЦГА ИПД РТ. Ф. 15. Оп. 1. Д. 898. Л. 10.
7. ЦГА ИПД РТ. Ф. 15. Оп. 1. Д. 1146. Л. 55 об.

ВОСПОМИНАНИЯ «ДЕТЕЙ ВОЙНЫ» КАК ИСТОРИЧЕСКИЙ ИСТОЧНИК

Мухамедзянова А.И.

Научный руководитель: О.В. Козлова, канд. истор. наук, доцент
*(Казанский национальный исследовательский технический
университет им. А.Н. Туполева-КАИ)*

Великая Отечественная война 1941 – 1945 гг. не обошла стороной, наверное, ни одну семью нашей страны. «Дети Великой Отечественной войны» – так называют сегодня людей условно 1928 – 1938 гг. рождения. Но дело здесь не только в дате рождения. Дело в том, что их воспитала война.

Воспоминания ветеранов являются бесценным источником для научных исследований историков, для создания новых учебников, а также для патриотического воспитания молодёжи. В ситуации, когда воспоминания многих ветеранов уже собраны, совершенно новым пластом в воссоздании истории великой войны являются воспоминания «детей войны». Их взгляд на страшные события 1941 – 1945 гг. поможет сохранить историческую па-

мять о подвигах советских людей на фронте и в тылу, поможет реконструировать повседневную жизнь человека в этот период. В этом заключается актуальность темы исследования.

В связи с этим автор принял участие в совместном проекте ветеранских организаций, «Книги памяти» и высших учебных заведений, Казанского национального исследовательского технического университета им. А.Н. Туполева, в частности, – «Вспоминают дети войны». Цель работы: изучить жизнь детей в военные годы, их радости, горести, мечты. А еще сделать всё, чтобы «дети войны» чувствовали любовь и заботу, внимание к ним. Чтобы они были уверены, что о них помнят и ими гордятся.

Основной метод работы заключается в личном интервью с Геннадием Лукичом Дегтярёвым, академиком АН РТ, доктором технических наук, профессором, заслуженным деятелем науки РФ, заслуженным деятелем науки и техники ТАССР, президентом КНИТУ-КАИ, заведующим кафедрой автоматике и управления.

Он рассказал, что во время войны он жил в Пермском крае, война напрямую не коснулась этого места. В семье было четверо детей; когда началась война, он был маленьким, ему было всего 3 года. Самое яркое его воспоминание о войне – это проводы отца. Со слезами на глазах он рассказал нам, как отец приподнял его высоко над головой, затем крепко поцеловал и поставил на землю, а затем побежал догонять уезжающих на фронт. А еще Геннадий Лукич помнит, что они каждый день молились, чтобы папа вернулся живым с войны. Их молитвы были услышаны, и папа действительно вернулся с войны.

Эмоциональный рассказ, который наполнен бесценными деталями, которые сохранились именно в памяти конкретного человека, – это сложный для анализа, но очень важный источник по истории Великой Отечественной войны 1941 – 1945 гг.

РОЛЬ СВЯЗЕЙ С ОБЩЕСТВЕННОСТЬЮ В ПРОДВИЖЕНИИ ОБРАЗОВАТЕЛЬНЫХ УСЛУГ

Накипова А.И.

Научный руководитель: О.В. Козлова, канд. истор. наук, доцент
*(Казанский национальный исследовательский технический
университет им. А.Н. Туполева-КАИ)*

Понятие «образовательная услуга» имеет большое количество подходов к определению. Согласно наиболее распространенному из них под

образовательными услугами понимают «систему знаний, информации, умений и навыков, которые используются в целях удовлетворения многоликих потребностей человека, общества и государства».

Помимо характеристик, присущих всем видам услуг, таких как неосвязаемость, неотделимость от источника, непостоянство качества, несохраняемость, образовательные услуги имеют отличительные особенности: сезонность; высокая стоимость; относительная длительность; отсроченность выявления результативности; зависимость результатов от условий будущей работы и жизни обучившегося; необходимость дальнейшего сопровождения услуг; зависимость приемлемости услуг от места их оказания и места проживания потенциальных обучающихся; невозможность перепродажи; необходимость лицензирования; конкурсный характер; относительно молодой возраст потребителей образовательных услуг и другие.

Рынок образовательных услуг – это материальные взаимоотношения участников образовательного процесса: учащихся, организаций, предоставляющих образовательные услуги, лиц и организации, оплачивающих эти услуги.

Вузы и другие образовательные учреждения позже остальных российских структур нашли свое место в системе рыночных отношений, больше того, рынок образовательных услуг еще находится на стадии формирования. Этим и объясняется большой объем «черного» и «серого» сегмента рынка. Образовательные учреждения нуждаются в грамотно организованном менеджменте и новых маркетинговых решениях, разумеется, с учетом специфики данного рынка. Специфика же заключается в сильной зависимости от государства.

В последние годы рынок образовательных услуг претерпевает качественные изменения, главную роль в которых играет Болонский процесс. Лидирующее место на рынке образовательных услуг занимает Москва. В настоящее время в Москве 112 государственных вузов и более 250 негосударственных. Повышению качественного уровня образовательных услуг способствует демографическая ситуация в стране, особенно ее прогнозирование на ближайшие несколько лет. Как следствие следует ожидать повышения конкурентной борьбы между вузами. Это коснется двух показателей: качества образования и востребованности на рынке труда выпускников. Одной из самых актуальных проблем для негосударственного сегмента рынка образовательных услуг остается отсутствие четкой нормативной базы и барьеры со стороны государства при лицензировании учебных заведений.

Образовательные услуги на современном рынке являются товаром, для сохранения конкурентоспособности которого образовательному учреждению необходимо владеть методикой комплексного маркетинга, в том числе, такого важного элемента, как связи с общественностью.

Основные методы и инструменты связей с общественностью, применяемые для продвижения образовательных услуг – это пресса, телевидение, радио, реклама, сейлз-промоушн, презентации, благотворительные акции, устные средства, политические мероприятия, BTL (below-the-line).

В общем виде, связи с общественностью в платном образовании – это попытка удовлетворить интерес к образовательному учреждению и его услугам путем передачи имеющейся информации через различные каналы. Конечная цель таких связей – различные материальные выгоды, которые получит коммерческое образовательное учреждение. Связи с общественностью – это организация общественного мнения в целях наиболее успешной работы образовательного учреждения и улучшения репутации.

СВЯЗИ С ОБЩЕСТВЕННОСТЬЮ В ДЕЯТЕЛЬНОСТИ МУЗЕЕВ

Нефёдова Г.Г.

Научный руководитель: О.В. Козлова, канд. истор. наук, доцент
*(Казанский национальный исследовательский технический
университет им. А.Н. Туполева-КАИ)*

Музеи занимают определенное место среди социокультурных институтов современного общества, которое живет в условиях эволюционной динамики знаний как основного фактора развития цивилизации. В них фиксируются, сохраняются и представляются в своеобразной форме предметное и природное окружение человека, они становятся важным для него каналом распространения ретроспективной информации.

В настоящее время музейное дело в России возрождается. Меняется структура музеев – появляются новые подразделения, целью которых становится информационная коммуникация. После развития в России рыночной экономики музеи стали нуждаться в привлечении средств, аудитории и соответственно в продвижении, преимущественно средствами связей с общественностью.

Можно назвать несколько каналов коммуникации и распространения информации, которые наиболее эффективно используются специалистами по связям с общественностью в деятельности музеев.

Устное слово нередко считают наиболее универсальным средством PR. Личный канал оказывается весьма эффективным, если речь идет о налаживании отношений с «лидерами мнений». Удобен он и для контактов с журналистами. Существует несколько общепринятых форм общения: личные контакты, брифинги, пресс-конференции, круглые столы, клубы друзей. Еще одна форма – различные коллективные действия: вернисажи, праздники, гулянья, шествия, перфомансы. Массовые мероприятия можно рассматривать в рамках личного канала, поскольку в них есть элемент непосредственного воздействия на аудиторию.

Визуальный канал распространения информации – все, что человек воспринимает глазами: плакаты, вывески, схемы, указатели.

Изображение должно содержать лаконичный, концентрированный образ, знак, метафору. Оно должно ассоциироваться именно с этим местом, действием или организацией, легко узнаваться и служить напоминанием. При этом картинка должна быть достаточно простой, иначе она не будет «прочитываться» из-за своей громоздкости и усложненности.

Интернет – это самое эффективное и экономичное в эпоху информационного общества средство. Что касается удачных примеров PR-технологий, направленных на рассматриваемый сегмент и эффективно использующихся, то в первую очередь надо упомянуть о создании страницы музея в социальной сети (Facebook, Twitter, Vkontakte). Этот способ не требует финансовых вложений и связывает музей напрямую с его целевой аудиторией. Существует одно из последних продвижений российских социальных сетей, являющееся очень удобным, в том числе и для музейной аудитории. Информация, которую отправляет в Интернет музей, появляется среди новостей из жизни друзей, и так как каждый сам подписывается на эту новостную ленту, она не воспринимается как спам и достигает своей целевой аудитории. Также одним из важных примеров информирования населения о деятельности музея в интернете – это создание сайтов. Распространение информации через предмет – это все, что человек может унести с собой, купить в подарок и что в дальнейшем будет служить напоминанием и рекламой.

В настоящее время самый массовый канал, охватывающий громадную аудиторию – СМИ. Приглашая масс-медиа к сотрудничеству, необходи-

мо учитывать, что серьезные отличия есть у местных, региональных и центральных СМИ. Информация об обычной плановой выставке в музее района, скорее всего, заинтересует только местную редакцию. Чем значимее событие или чем оно сенсационнее, тем больше шансов привлечь внимание областных и центральных масс-медиа.

Поиск спонсоров среди коммерческих структур является одним из наиболее трудоемких процессов, с которым приходится сталкиваться PR-специалисту в его работе. Успех этой деятельности находится в прямой зависимости от понимания мотивов, которые движут спонсором, а также знания необходимых процедур и правил при поиске финансовых средств. Залог хороших отношений со спонсором – это предоставление хорошо оформленного и максимально подробного отчета о мероприятии и участии в нем спонсора.

Таким образом, успех деятельности музеев все больше зависит от позитивного отношения к ним окружающих, приобретает статус неявного актива, а также отражается в годовых отчетах. Именно поэтому хорошо организованная, систематическая PR-деятельность становится стратегическим ресурсом музеев.

СВЯЗИ С ОБЩЕСТВЕННОСТЬЮ В СФЕРЕ ИННОВАЦИЙ: ТЕОРЕТИЧЕСКИЙ АСПЕКТ

Никитина Д.Е.

Научный руководитель: Д.К. Сабирова, докт. истор. наук, профессор
*(Казанский национальный исследовательский технический
университет им. А.Н. Туполева-КАИ)*

Связи с общественностью в сфере науки (Scientific Relations) – коммуникационная деятельность, направленная на продвижение научных продуктов, а также популяризацию научной среды в целом.

Связи с общественностью в сфере инноваций (Innovation Relations) – коммуникационная деятельность, направленная в первую очередь на установление позитивных и прочных отношений, а в дальнейшем и связей между субъектами инновационной сферы; а также на продвижение и информационную поддержку продуктов инновационной деятельности.

Связи с общественностью в инновационной деятельности тесно соприкасаются со связями с общественностью в сфере науки. Однако,

InR всё же значительно шире. Связи с общественностью в сфере инноваций включают в себя два ключевых направления: коммуникации в сфере инноваций и продвижение инноваций на рынке. Коммуникации в инновационной сфере (InCo) направлены на связывание всех сторон инновационной деятельности между собой, достижение их тесного и плодотворного сотрудничества, из которого потом и вытекает инновационный продукт, а его продвижение на рынке является вторым основным направлением InR. SR же в свою очередь включает в основном популяризацию, доступное объяснение сути, а также привлечение внимания к продукту. Научные продукты редко нуждаются в продвижении, так как представляют интерес для довольно узкой аудитории, а те продукты, которые имеют значение и могут принципиально что-то измениться, чаще всего относят к инновационным.

Коммуникации в сфере инноваций в нашей стране активно развиваются, во многом благодаря непосредственному участию КГ «Insiders». Выделено 14 направлений InCo, определены цели, задачи, а также существующие проблемы.

Одним из ярких примеров связей с общественностью в сфере инноваций можно считать продвижение брэнда «Сколково», которое стало почти национальной идеей. Бренд часто сравнивают с «Силиконовой Долиной», однако для продвижения Силиконовой Долины не использовалось практически никаких средств связей с общественностью и широкая известность и популярность брэнда основана на достижениях и богатом опыте. В то время как «Сколково» пока основывается только на теории и хорошей информационной поддержке.

На данный момент, к сожалению, связи с общественностью в сфере инноваций остаются для нашей страны теоретическим направлением. Несмотря на активное участие КГ «Insiders», организацию различных конкурсов проектов, направленных на разработку стратегий решения проблем в инновационной сфере, дело с места не двигается. Участники инновационной системы, естественно, общаются между собой и инновационные продукты выпускаются, но из-за отсутствия четко сформированной структуры по связям с общественностью, хотя бы в рамках конкретных инновационных минисистем, процесс значительно тормозится. И дело не сдвинется с места до тех пор, пока теория не перейдет в практику, а проблема будет решаться не только написанием бесчисленных проектов, но и внедрением административных ресурсов и материальных вложений.

НЕФОРМАЛЬНЫЕ МОЛОДЁЖНЫЕ ОБЪЕДИНЕНИЯ В РОССИИ В ПЕРИОД 1985-2000 ГОДЫ

Петруха С.В.

Научный руководитель: И.А. Иванова, докт. истор. наук, профессор
*(Казанский национальный исследовательский технический
университет им. А.Н. Туполева)*

Тема моей работы была выбрана не случайно, так как уже на протяжении четырех лет я изыскиваю пути решения проблемы развития личности в нашей стране. В действительности новаторские идеи современной России склоняются к заимствованию идей с запада, без внесения в них коррективов и поправок. Обуславливая актуальность данной темы, я опирался на собственные наблюдения за развитием свободомыслия, инноваций, творческого потенциала в экономической, политической и духовной сферах жизни страны. Конечно же исторический процесс развития нашего государства всегда держался на массах, которые, преимущественно, действовали в рамках формального общества, не проявляя при этом личностных качеств. Недостатками такого общества по М. Веберу являются: игнорирование специфики конфликтных ситуаций, так и действие по шаблону, отсутствие необходимой гибкости [1]. И поэтому в условиях развития современного человека именно бюрократическая система, на мой взгляд, ведёт к дегуманизации личности. «Дегуманизация – утрата духовных и нравственных ценностей общества; отказ от мировоззрения, основанного на справедливости, внимании и уважении к личности, к индивидуальным качествам человека», – утверждает филолог Н.Г. Комлев [2].

Неформальные объединения – добровольные самодеятельные формирования, возникшие по инициативе «снизу» и выражающих самые разнообразные интересы входящих в них людей. Главным, определяющим фактором их возникновения, несомненно, стали процессы демократизации и гласности, которые не только пробудили к активной деятельности миллионы людей нашей страны, но и поставили перед ними новые задачи. Решение этих задач в рамках прежних общественных формирований было либо затруднительно, либо просто невозможно, и, как следствие, появились новые самодеятельные объединения. Не зря неформалам дали имя «дети демократии», потому что, на мой взгляд, именно эта система способствует развитию личности, через снятие запретов на свободу мысли. Так же сыграло свою роль снятие ряда неоправданных ограничений на объединения гражд-

дан. Следствием чего стал бурный рост числа самодеятельных общественных формирований и повышение активности их участников. При этом нельзя отрицать существование неформальных объединений ранее. Период перестройки лишь дал толчок к их быстрому развитию, явился пиком активности этих течений.

Большинство молодёжи 1980-х прошло через неформальные группы. Не было дня, чтобы какая-нибудь молодёжная газета не отметилась очередной статьёй о неведомых до сих пор субкультурах. Но СМИ всегда преследовали и будут преследовать одну цель – делать ту работу, которая будет востребована, которая будет привлекать клиента. Поэтому информация, которую они несли в массы, была изначально скорее негативна и носила в основном экстремистский характер. Можно ли по таким сведениям судить о всех субкультурах? Если сейчас мы понимаем, что нельзя, то во время перестройки, когда для доселе закрытого общества такая революция была новшеством, любые отрывки из газет и телепередачи воспринимались на веру. Тем не менее, именно журналистские расследования сделали неформалов героями дня и наиболее часто обсуждаемыми персонажами. А. Троицкий отмечает: *«Теперь от журналистов стали требовать остроты, проблемности и сенсационности, поэтому неформальные молодёжные группировки оказались одной из любимых тем, наряду с частным предпринимательством и разоблачением бюрократов»* [3]. Естественно, пристальное внимание со стороны общества изначально предполагает зависимость от этого внимания впоследствии. Однако, я считаю, что зависимость от этого внимания в итоге проходит, но при этом человек становится независим на уровне подсознания, личность начинает обособлять себя, даже при отсутствии яркой одежды и «шокирующей» внешности. Именно это и формирует творческую личность, а в будущем достойного гражданина страны, способного к реализации инновационных проектов.

«В прессе наряду с привычными проклятьями в адрес рока появляются и доброжелательные материалы, наступает время дискуссий и бурной полемики. Ленинградское телевидение разродилось «Музыкальным рингом», рок-группы все чаще появляются на телеэкранах», – констатировал А.А. Гуницкий [4].

Само объединяющее понятие «неформалы» появилось действительно в перестроечные годы. Это слово имеет в своей основе отрицание, то есть несёт в себе яркое противопоставление «формальным» коллективам – пионерии и комсомолу.

СЕМИОТИЧЕСКИЕ АСПЕКТЫ РЕКЛАМНОЙ КОММУНИКАЦИИ

Потапова Ю.Ю.

Феоктистова И.Р., канд. истор. наук, доцент
(Казанский национальный исследовательский технический
университет им. А.Н. Туполева-КАИ)

Цель данного исследования – на основе анализа рекламных сообщений выявить семиотические аспекты рекламной коммуникации.

Для того чтобы достичь поставленной цели, нужно решить следующие задачи:

1. Определить понятие семиотики как неотъемлемой части коммуникации.
2. Выявить особенности рекламной коммуникации.
3. Проанализировать рекламные сообщения и выявить основные компоненты с точки зрения семиотического аспекта рекламной коммуникации.

Семиотика является знаковой сущностью любой коммуникации.

Наиболее общим определением семиотики является: «Семиотика или семиология – наука, исследующая свойства знаковых систем и соответственных знаков (естественных и искусственных знаков).

Семиотика, наука о знаках – дисциплина, предоставляющая возможность комплексного анализа рекламных текстов и их воздействия. В визуальном рекламном объявлении все элементы сообщения могут рассматриваться как знаки. Исследователи рекламного текста при его анализе называют знаками и шрифт, и цвет, и фон рекламного сообщения.

Реклама – это не только основное средство маркетинговых коммуникации, реклама сама является коммуникацией. Рекламную коммуникацию еще называют рекламным процессом. И часто можно встретить схему рекламного процесса, состоящую из четырех звеньев: рекламодатель, рекламное агентство, средства распространения рекламы и потребитель. Эта схема рекламного процесса очень напоминает классическую схему коммуникации: адресант – сообщение – канал – адресат. При этом рекламная информация действует на человека через множества раздражителей, к таким раздражителям относятся цвета, изобразительные формы, контрастность, объем и интенсивность, степень новизны рекламного обращения и т.д. Чем

сильнее раздражитель рекламы, тем эффективнее становится рекламная коммуникация.

В ходе исследования был проведен анализ источников, литературы, который показал, что реклама – это особая форма коммуникации, которая имеет свои особенности в восприятии. Реклама оказывает огромное влияние на жизнь современного человека. При создании рекламных сообщений используется как вербальная информация, так и невербальная. Также используются различные стилистические фигуры и приемы. Различные виды рекламы имеют свои преимущества и недостатки. Например, если это телевидение – реклама обладает большим воздействием на аудиторию, если это пресса – реклама может точнее попасть в целевую аудиторию.

Рекламный ролик МТС. МТС запустил рекламную кампанию, посвященной новогодним предложениям в Розничной сети МТС. В главной роли Валуев расположен весьма благодушно – по сюжету ролика он приходит в салон МТС и на руках вносит Деда Мороза, чтобы заказать главному новогоднему волшебнику свой подарок. Здесь используются знаки-символы (Дед Мороз – символ детского счастья) и также каламбур (когда взрослый мужчина заказывает Деду Морозу подарок на новый год).

Печатная реклама контейнеров для еды Rubbermaid. Очень яркая и необычная реклама. На первой картинке на фоне стен холодильника мы видим поднос с двумя совершенно несовместимыми продуктами: сыр и клубника. Между которыми мы видим слоган рекламы «Да, эти ребята никогда не поладят». Продукты изображены в таком виде именно для того, чтобы вызвать отвращение у аудитории и тем самым привлечь внимание к основной информации. Сами контейнеры мы видим изображенными мелким рисунком в верхнем углу пространства с надписью «Rubbermaid». В данной рекламе сами продукты можно трактовать как знаки-индексы, т.е. они не связаны напрямую с обозначаемым предметом, они указывают прямо на достоинства рекламируемого товара – контейнеры для еды. Первое сообщение, которое получает читатель – это то, что продукты, изображенные в данном виде, действительно несовместимы и не могут находиться в одном пространстве. Второе сообщение – незаменимая вещь для хранения продуктов – контейнеры для еды «Rubbermaid».

Таким образом, можно сказать, что семиотика и реклама являются взаимосвязанными дисциплинами. Реклама напрямую зависит от семиотики, т.е. от того, какие знаки использованы в рекламном сообщении, какие стилистические приемы и фигуры наиболее подходящие для рекламного сообщения.

ПРОДВИЖЕНИЕ ОРГАНИЗАЦИИ В ИНТЕРНЕТЕ СРЕДСТВАМИ СВЯЗЕЙ С ОБЩЕСТВЕННОСТЬЮ

Поташева Д.А.

Научный руководитель: А.С. Хакимова, канд. истор. наук, доцент
(Казанский национальный исследовательский технический
университет им. А.Н. Туполева-КАИ)

Что представляет собой продвижение компании средствами PR в целом? Как правило, это организация каких-либо специальных событий (вроде пресс-конференции, презентации, выставки и т.д.), проведение промо-акций, написание тематических статей и пресс-релизов. Это довольно затратные мероприятия. Интернет же дает превосходную возможность повысить узнаваемость марки, не расходуя большие финансовые средства. С помощью Интернета, можно поддерживать контакты с клиентами круглосуточно, в Интернете можно изменять содержание информации столько раз, сколько это необходимо; коммуникация в Интернете интерактивна; Интернет дает прекрасную возможность фокусировать воздействие на конкретную узкопрофильную целевую аудиторию, в которой заинтересована организация; Интернет позволяет реализовывать PR-стратегии с точечно-выраженным географическим охватом, с учетом временных зон и другой спецификой аудитории; средства сети Интернет позволяют проводить PR-акции в режиме реального времени.

Интернет – это среда общения, в которой информация распространяется по своим правилам, используя каналы связи. Чтобы принимать участие в информационных потоках и занимать место в Интернет-пространстве, компания должна организовать и наладить потоки информации через свой собственный сайт компании, оптимизируя его под поисковые ресурсы, взаимодействуя с электронными СМИ, социальными сетями, размещая рекламу (баннерную, контекстную и т.п.) и появляясь в статьях и новостях. В Интернете также могут проводиться различные PR-кампании, направленные на привлечение аудитории и создание имиджа компании

В настоящее время используются следующие *способы продвижения в Интернете* средствами связей с общественностью, это:

- 1) Прописывание сайта в Интернет-каталогах.
- 2) Эмуляция дискуссий в блогосфере.
- 3) Обмен статьями.
- 4) Размещение публикаций в сетевых СМИ.
- 5) Он-лайн-конференции.
- 6) Организация PR-кампаний в Интернете.

7) Размещение сообщений в форумах, гостевых книгах и на досках объявлений.

8) Размещение пресс-релизов.

9) Продвижение через социальные сети.

10) Вирусное продвижение.

Основные выводы. Офф-лайн методы продвижения организации пока еще остаются основными средствами продвижения. Однако, если компания будет целенаправленно и систематически осуществлять и поддерживать свое присутствие в Интернете, она сможет добиться максимального эффекта. К примеру, наличие сайта компании, сегодня является уже неотъемлемой частью ведения бизнеса. Но одного наличия тоже недостаточно. Созданный сайт необходимо продвигать. А это можно сделать, размещая его в специальных сайтах-каталогах, взаимодействуя с тематически близкими ресурсами, обмениваясь ссылками, размещая рекламу и оптимизируя сайт под поисковые системы. Более того, сегодня появились и более новые методы продвижения организации средствами связей с общественностью в Интернете. Объявления, пресс-релизы можно размещать на корпоративных блогах, форумах, тематических сайтах, сетевых СМИ. Большое значение приобретает сегодня продвижение через социальные сети. В социальных сетях сегодня зарегистрировано огромное количество человек. Через такие ресурсы можно более грамотно выстраивать обратную связь.

Суммируя все выше сказанное, можно отметить, что продвижение организации будет самым результативным, если оно будет включать использование инструментов связей с общественностью, и будет проводиться не только на стандартных офф-лайн площадках, но и в Интернете.

РОЛЬ АНАЛИЗА ПОТРЕБИТЕЛЬСКИХ ПРЕДПОЧТЕНИЙ И ПОТРЕБИТЕЛЬСКОЙ ЛЕКSIКИ В РАМКАХ ПОЗИЦИОНИРОВАНИЯ СПОРТИВНОГО ОБЪЕКТА НА ПРИМЕРЕ КАЗАНСКОЙ АКАДЕМИИ ТЕННИСА

Прокофьева О.П.

Научный руководитель: А.И. Усанов, канд. экон. наук, доцент
(*Казанский национальный исследовательский технический
университет им. А.Н. Туполева-КАИ*)

Для проведения Всемирных летних студенческих игр 2013 года в Казани будет задействовано 64 объекта. Из них 36 будут специально пост-

роены специально к Универсиаде. Вписываясь в инфраструктуру города, многие из объектов уже функционируют. Одним из таких объектов является Казанская Академия Тенниса. Комплекс, который сможет вместить в себя 3000 зрителей. Во время проведения Всемирных летних студенческих игр 2013 года здесь пройдут соревнования по теннису и бадминтону.

Крупные спортивные комплексы должны быть востребованы не только на период проведения Всемирных студенческих игр, но и после их окончания. Эти объекты должны быть доступны, удобны и комфортабельны для жителей города.

Для повышения интереса к спортивному комплексу необходимо грамотное позиционирование и продвижение Казанской академии тенниса. Но приступая к построению устойчивого, привлекательного и востребованного спортивного бренда, прежде всего, особое внимание следует уделить изучению потребительских предпочтений. По мнению ведущего российского эксперта в области брендмейкинга и рекламы, Михаила Наумовича Дымшица, в основе потребительской лояльности лежат непосредственные характеристики товара или услуги, которые и формируют предпочтение этого бренда, а так же отношение к нему. Основываясь на анализе потребительской лексики рекламное сообщение, может стать более действенным, за счет того, что рекламодатель будет говорить на языке потенциальной целевой аудитории. В рамках данной научной работы был взят и проанализирован ряд глубинных исследовательских и экспертных интервью с целью выявления потребительских предпочтений, мотиваций занятий спортом, также было проведено изучение и анализ потребительской лексики для реализации дальнейшего позиционирования спортивного объекта.

Для достижения поставленной цели были выделены следующие задачи:

- 1) определить основные лексические единицы, характеризующие ожидания целевых аудиторий от спортивного объекта для дальнейшей реализации программы продвижения комплекса;
- 2) выделить наиболее важные, значимые моменты с точки зрения респондентов, на которые впоследствии будет сделан акцент в рекламном сообщении;
- 3) выявить потребительские требования и предпочтения для спортивного объекта на примере Казанской академии тенниса;
- 4) определить отношение жителей города к Казанской академии тенниса.

Анализ потребительской лексики позволил определить ключевые интересы каждой аудитории: для родителей, которые привезли своих детей

в теннисный спорт – это интерес детей в самой игре, здоровье ребенка, воспитание личностных качеств; для любителей тенниса – это поддержание своего физического состояния, возможность провести время с друзьями, улучшение реакции и сам процесс игры; согласно анализу интервью руководства Казанской академии тенниса, ключевым интересом у потребителей выступает: престижность и популярность этого вида спорта, известность отдельных спортсменов и ассоциирование себя или своего ребенка с ними. С точки зрения организатора турниров – это полезность тенниса для всех групп мышц, соревновательность и общая физическая нагрузка. По мнению представителя тренерского состава, ключевым параметром интереса у потребителей является личностные качества человека, формирование определенной среды общения, интерес к данному виду спорта, желание двигаться вперед и добиваться поставленных целей.

Анализируя данные проведенных интервью можно выявить определенные закономерности и общие ценности аудитории. Люди, приходящие в теннис это люди с достатком выше среднего, следящие за своим здоровьем, тенденциями моды, так как теннис принято считать элитарным видом спорта. Эти люди ведут здоровый образ жизни, для них теннис становится средством снять нервное напряжение, возможностью встретиться с друзьями, совершенствовать свою физическую подготовку, и формировать в себе определенных личностных качеств.

Выявленные ценности хорошо вписываются в позиционирование Казанской академии тенниса, для всех ее целевых аудиторий, к примеру, для любителей тенниса Академия позиционируется как полноценное спортивное учебное заведение (академия) в котором занимаются профессиональной подготовкой юных теннисистов, а также теннисистов-любителей, желающих значительно повысить свой уровень игры в большой теннис. Для родителей, чьи дети занимаются или начинают заниматься теннисом это место, где молодые спортсмены совершенствуют свое мастерство и приобретают турнирную практику движущим фактором. Для любителей тенниса – болельщиков данный объект представляется как крупнейшая теннисная арена России, для органов государственной власти, министерств, СМИ, общественных и коммерческих организаций Казанская академия тенниса это новейший и современный спортивный центр, ставший визитной карточкой спортивной Казани.

Данная работа стала базой для построения спортивного бренда, стратегического планирования продвижения Казанской академии тенниса, а так же послужила основой создания сценариев видеороликов и тематических мини-фильмов в жанре интервью для продвижения Казанской академии тенниса:

1. «О детском тренировочном процессе».
2. «Индивидуальные тренировки для взрослых».
3. «Летний детский теннисный лагерь».

Целевой аудиторией исследования потребительских предпочтений и потребительской лексики стали:

Дети (и их родители), занимающиеся теннисом, молодые спортсмены-теннисисты;

Любители тенниса – игроки самостоятельно занимающаяся теннисом;

Любители тенниса – болельщики (семьи игроков, а также просто интересующиеся теннисными турнирами и соревнованиями);

Любители спорта, как фитнеса;

А также представители органов государственной власти, министерства, СМИ, общественных и коммерческих организаций.

Результаты проделанной работы позволили определить дальнейшую политику составления информационной и коммуникационной кампании с потенциальными целевыми аудиториями, определить средства и каналы коммуникации подготовить для целевых аудиторий интересные предложения касательно занятия теннисом и сами коммуникационные сообщения. Проведенное исследование создало четкое понимание, с точки зрения разных целевых аудиторий, того какие черты должна воплощать в себе Казанская академия тенниса, как спортивный комплекс, а так же данное исследование позволило создать и разработать адекватную структуру бренда, его миссию и философию.

ЛИТЕРАТУРА

1. *Дымышц М.Н.* «Потребительская лояльность: механизмы повторной покупки»: Вершина. – М., 2007. – С. 5.

БРЕНДИНГ КИРОВСКОГО РАЙОНА В РАМКАХ ПРОДВИЖЕНИЯ ИМИДЖА ТАТАРСТАНА

Прокофьева О.П., Фахуртдинова Л.А., Айдарова Я.В.

Научный руководитель: И.Р. Феоктистова, канд. истор. наук, доцент
(Казанский национальный исследовательский технический
университет им. А.Н. Туполева-КАИ)

В современном мире широкую популярность занимает процесс позиционирования территории. По всему миру создаются и успешно реализу-

ются масштабные проекты, направленные на диверсификацию регионов, и Россия не становится исключением. Каждый регион старается выглядеть уникальным на территории такой огромной страны.

Позиционировать регион, сделать его узнаваемым можно только путем продвижения его локальных эксклюзивных отличий.

Татарстан – одна из ведущих территорий Российской Федерации, где реализуются крупнейшие проекты в сфере высоких технологий, инноваций, химической и нефтехимической промышленности. Республика так же старается найти свою уникальную черту, которая могла бы отличить ее от других субъектов России. Татарстан является одним из наиболее экономически развитых и политически стабильных регионов Российской Федерации. Крупнейшие агентства Forbes и Ernst&Young оценивают Республику Татарстан как самый благоприятный регион Российской Федерации по инвестиционному климату, а также как лучший регион по возможности ведения бизнеса.

Этапу формирования внешнего имиджа региона, способствуют XXVII Всемирные летние студенческие игры 2013 года, Чемпионат мира по водным видам спорта 2015 года и Чемпионат мира по футболу, который пройдет в 2018 году. Однако столице республики следует задуматься о верном позиционировании некоторых районов среди внутреннего населения Казани.

Для данной работы был выбран Кировский район города Казани. У этого района сложилась репутация как неблагоприятного, криминального, опасного и малоразвивающегося. (По данным прокуратуры Кировского района за 2011 год). Целевой аудиторией проекта являются: жители района от 16 до 23 лет; региональная молодежная общественная организация «Лига Студентов»; волонтерские организации; Министерство по делам молодежи, спорту и туризму РТ; Мэрия Казани; Администрация Кировского района; жители Кировского района старше 23 лет; жители других районов Казани; представители СМИ; туристы.

Цель работы – позиционирование Кировского района г. Казани как района, в котором проживает социально-активное население.

Для достижения цели были поставлены следующие задачи:

- 1) увеличить социальную ответственность граждан района;
- 2) приобщать молодежь к активному образу жизни, что будет способствовать уменьшению количества преступлений, путем привлечения молодого незанятого населения к активной жизнедеятельности в районе;
- 3) способствовать созданию доступной инфраструктуры для жителей;
- 4) подготовить ряд культурных, образовательных программ, направленных на активный досуг – «outdoor».

Для реализации проекта были предложены следующие мероприятия:

1. Праздник двора.
2. Дни здоровья в школах.
3. День физкультурника.
4. Снежная битва на Лебяжьем озере.
5. Лыжные соревнования среди школьников, лицеистов, студентов Кировского района.
6. Акция «Студенческие покатушки».
7. Проведение семинаров, вебинаров, мастер-классов по личностному росту.
8. Создание арт-площадок.
9. Проведение конкурса граффити.
10. Проведение молодежных квестов.
11. Проведение танцевальных вечеров в парке Петрова.
12. Экскурсии в стиле рэп.
13. Организация и проведение пешеходных прогулок по Кировскому району.

В Казани проводятся множество встреч, подписывается огромное количество контрактов и договоров о сотрудничестве с зарубежными странами как на региональном, так и на высшем уровне. Такая экономика событий, которая имеет место быть, сегодня является одним из основных инструментов маркетинга территории. Благоприятный имидж Кировского района будет опосредованно влиять на внешний имидж Казани. Имидж это понятие собирательное, если все его составляющие в совокупности обладают положительными характеристиками, то и в целом столица республики будет обладать этими характеристиками, что имеет немаловажное значение в преддверии проведения масштабных событий. Все эти факторы экономического развития Казани, под которые перестраивается инфраструктура города, запускают новые знаковые объекты.

СКРЫТЫЕ МЕТОДЫ В РЕЧЕВОЙ КОММУНИКАЦИИ

Сабирова А.Ф.

Научный руководитель: Ф.Г. Зарипова, канд. истор. наук, доцент
(Казанский национальный исследовательский технический
университет им. А.Н. Туполева-КАИ)

В последнее время в нашей стране возрос интерес к рекламе и к связям с общественностью, как к одним из действенных способов привлечения

покупателя. Данные виды деятельности создавались и совершенствовались на протяжении длительного периода истории, чтобы стать такими, какими мы привыкли их видеть сейчас. Но и это ещё вовсе не предел совершенства. Новые подходы воздействия на аудиторию появляются с одинаковой, а может и большей скоростью, чем таковая есть у техники. Старыми приёмами в рекламе и PR уже никого не удивишь, а потому люди, задействованные в этой сфере, вынуждены открывать всё новые пути воздействия на потенциального покупателя.

Речевая коммуникация является неотъемлемой частью нашей жизни. Существует в виде письменной, так и устной речи. Основными составляющими речевой коммуникации являются вербальные и невербальные компоненты.

При вербальном (от лат. *verbum* – слово) воздействии важно, в какой речевой форме вы выражаете свою мысль, в какой последовательности приводите те или иные факты, как громко, с какой интонацией говорите. Для вербального речевого воздействия существенны как выбор языковых средств для выражения мысли, так и само содержание речи – ее смысл, приводимая аргументация, расположение элементов текста относительно друг друга, использование приемов речевого воздействия и др. Вербальные сигналы – это слова.

Эффективным обычно бывает разговор в русле выраженного личного интереса. Это повышает вербальную активность, сопровождаемую положительными эмоциями.

Насколько это возможно, нужно быть готовым к перефразированию вопроса, объяснению термина. Не следует задавать слишком много вопросов одновременно.

Вовлекая собеседника в диалог, нужно заинтересовать его, побуждая двигаться от простого к сложному, но не принуждая к ответам, которые могут вызвать смущение.

Невербальное речевое воздействие – это воздействие при помощи неречевых средств, которые сопровождают нашу речь (жесты, мимика, наше поведение во время речи, внешность говорящего, дистанция общения и др.).

Невербальные сигналы – материальные, чувственно воспринимаемые действия общающихся, включая действия с предметами, несущие для собеседников вполне определенный, закрепленный данной культурой смысл.

Среди невербальных сигналов различают симптомы, символы и знаки.

Симптомы – невербальные явления (движения, действия), бессознательно проявляющиеся в деятельности человека и отражающие психическое или физическое состояние участника общения.

Симптомы преимущественно представляют собой мимические движения и их сочетания (симптомы страха, радости, удовольствия, задумчивости и т.д.).

Символы – невербальные явления, являющиеся носителями так называемого социального символизма – символического значения, приписываемого обществом определенным предметам, действиям, явлениям.

Социальные символы непосредственно не участвуют в коммуникации, но они несут коммуникативно релевантную информацию, опосредованно включаясь в процесс обмена информацией между людьми.

Примеры социальных символов: иномарка, норковая шуба, собственная вилла – зажиточность, длинные волосы у мужчин – артистическая профессия и др.

Подводя итоги можно сделать следующие выводы, для более эффективного воздействия:

- 1) необходимо излагать свои мысли с выражением личного интереса;
- 2) следить за речевыми тактиками своего собеседника;
- 3) необходимо следить за темпом речи, голосом, интонацией своего собеседника.

ЛОЯЛЬНОСТЬ ВНУТРЕННЕЙ ОБЩЕСТВЕННОСТИ КАК УСЛОВИЕ ФОРМИРОВАНИЯ ЛОЯЛЬНОСТИ ПОТРЕБИТЕЛЕЙ

Свирина А.С.

Научный руководитель: Т.В. Клюева, канд. социол. наук
(*Ульяновский государственный технический университет*)

Главной целью современных связей с общественностью является выстраивание единой коммуникативной стратегии во взаимодействии с внутренней и внешней общественностью организации. Новым перспективным направлением, позволяющим «увязывать» такую разнонаправленную PR-активность в единую систему является развитие лояльности потребителей и занятых. Автору удалось не только теоретически исследовать, но и получить практический опыт работы в решении этой задачи на базе малого производственного предприятия г. Ульяновска.

Каждое предприятие, желающее выжить и эффективно действовать в долгосрочной перспективе, должно заботиться о лояльности своего пер-

сонала. Качество сотрудников – условие формирования высокой профессиональной мотивации, которая отражается на качестве труда и лояльности конечных потребителей.

Для построения эффективных интегрированных коммуникаций с потребителями организации необходимо выяснить, насколько успешна работа на всех этапах взаимодействия с ними персонала.

Автором предложено решить данную проблему определения лояльности сотрудников к организации через построение операциональной типологии мотивационного отношения к труду.

Объектом исследования стало мотивационное отношение сотрудников к трудовой деятельности и к своему предприятию. *Предметом* – влияние отношения сотрудников к трудовой деятельности на эффективность работы предприятия.

Эмпирической базой работы являются результаты анкетного опроса, проведенного автором на малом производственном предприятии г. Ульяновска в 2011 г. В анкетировании приняли участие 152 сотрудника, представляющих различные социально-профессиональные общности. Выборка – квотная по роду деятельности. Анализ данных проводился статистическими методами с помощью пакета программ IBMSPSSStatistics.

Основой оценки лояльности занятых стало изучение отношения работников к труду в конкретной организации. Автор выделяет 6 операциональных типов отношения работников к труду, присущих коллективу малого производственного предприятия г. Ульяновска.

Основой для типологии послужило сочетание 4 базовых мотивов: стремление к труду как увлекательному процессу, стремление к общественно полезным результатам, мотивы морального вознаграждения и мотивы материального вознаграждения.

Важно, что на предприятии лидирует тип «мастеровых» работников – 60 %. У них исключен лишь мотив морального вознаграждения, их больше 50 % среди руководителей высшего и среднего звена. У этой группы сотрудников достаточно сильные мотивы и высокие результаты, что свидетельствует о высоком уровне лояльности сотрудников к предприятию.

На втором месте по количеству представителей – тип «работяги» (12 %), движимые одним мотивом результата труда. При работе с данной группой сотрудников необходимо сделать акцент на моральном и матери-

альном стимулировании для проявления оценки руководства и дальнейшего повышения лояльности сотрудников.

На третьем месте – тип «гармоничные» (8 %), у сотрудников данной категории развиты все 4 вышеперечисленных мотива, что позволяет оценить данную группу как наиболее стабильную в отношении к предприятию и собственному труду.

На четвертом месте – тип «деловые» (7 %). Их интересует результат своего труда и материальное вознаграждение за выполненную работу, поскольку у большинства представителей этого типа уровень жизни средний и ниже среднего. Благодаря им предприятие исправно функционирует, а повысить их производительность можно с помощью денежного вознаграждения и особого признания результатов труда этих сотрудников.

Типы «прагматики» (3 %), у которых отсутствует мотив процесса, то есть улучшение условий труда не повлияет на производительность, и «творцы» (5 %), которых привлекает сам процесс труда и его результат, представлены на предприятии малыми долями.

Результаты исследования могут применяться на практике специалистами по связям с общественностью в трудовых коллективах производственных предприятий для формирования развитой корпоративной культуры, а также выстраивание развитой системы внутренних коммуникаций для повышения уровня лояльности. Разработанная типология и предложенные рекомендации по работе с сотрудниками помогут повлиять на их интерес к труду, лояльное отношение к организации и, соответственно, повысить лояльность потребителей.

ФОРМИРОВАНИЕ ЗДОРОВОГО ОБРАЗА ЖИЗНИ

Турова К.Ю.

Научный руководитель: Д.К. Сабирова, докт. истор. наук, профессор
*(Казанский национальный исследовательский технический
университет им. А.Н. Туполева-КАИ)*

Одним из условий формирования здорового образа жизни является комплексный подход к его популяризации и пропаганде среди различных групп населения. Стимулирование интереса молодежи, физически и социально ограниченных слоев населения к здоровому образу жизни, в том чис-

ле с помощью средств массовой информации является важной частью стратегии позиционирования здорового и спортивного образа жизни, включая демонстрацию аудитории позитивных примеров для дальнейшего выбора не между здоровым или нездоровым образом жизни, а из большого количества разнообразных вариантов здорового и социально ориентированного поведения [1].

Спорт является той областью деятельности, которая развивает в человеке не только физические, но и психологические качества, воспитывая волевые качества характера. В этом отношении активное развитие прежних и появление новых видов спорта дает молодежи все более широкие возможности для развития своего духа и тела [5].

В настоящее время система общепризнанных материальных и духовных ценностей общества в целом и каждого человека в отдельности включают в себя физическую культуру и спорт, которые все больше становятся решающими элементами общенациональной идеи. Одной из стратегических задач государства является создание условий для сохранения и улучшения физического и духовного здоровья граждан. В средствах массовой коммуникации, включая интернет, социальные сети, традиционные каналы СМИ (пресса, радио, телевидение), а также посредством publicis и governmentrelations, пропагандируется идеология здорового образа жизни, неизменной составляющей которой является спорт. Ключевым тезисом данной идеологии является физическое и нравственное здоровье граждан, считающих спорт естественным дополнением к своей личной и профессиональной жизни [4]. Состояние здоровья населения и привлечение широких масс населения к занятиям физической культурой, а также качество участия спортсменов страны в соревнованиях международного уровня, являются показателем жизнеспособности нации, важной составляющей ее экономики, поскольку отражает эффективность социальной политики государства [6].

Последние события в политической и экономической жизни Республики Татарстан, связанные с физической культурой и спортом, наглядно свидетельствуют о пропаганде активного и спортивного образа жизни, а также стремлении улучшить здоровье населения республики посредством его участия в спортивной жизни региона.

В настоящее время можно выделить пять основных направлений, влияющих на формирование здорового жизнеспособного молодого поколения:

1. Развитие инфраструктуры спорта и обеспечение доступности массовых занятий спортом.

2. Совершенствование системы подготовки и повышения квалификации специалистов различного профиля по формированию здорового образа жизни и вопросам физической культуры; разработка научных основ здорового образа жизни и физкультурно-оздоровительных программ.

3. Активизация воспитательной работы: продвижение ценностей физической культуры и здоровья, формирование потребностей молодежи в соблюдении принципов здорового образа жизни, стремления к позитивным изменениям и сознательном отказе от саморазрушающего поведения.

4. Популяризация здорового образа жизни и физической активности, включающая в себя пропаганду ценностей здоровья через СМИ и коммуникативные каналы.

5. Использование массовых и крупных международных спортивных мероприятий для формирования убеждения в престижности спортивных занятий и здорового поведения, включая ежегодные акции «Кросс наций» и «Лыжня России», Первый Всероссийский спортивный Форум «Россия – спортивная держава» и многие другие.

Важное значение в становлении пропаганды поддержки здоровья нации и здорового образа жизни, бесспорно, является поддержка и понимание данного вопроса местными и федеральными властями. Стоит отметить, что Правительством Республики Татарстан был избран курс на развитие массовой физической культуры и спорта среди детей и молодежи. Татарстан является одним из самых динамично развивающихся регионов России в плане создания спортивной инфраструктуры, на строительство которой привлекаются средства из федерального бюджета. Создавая имидж региона со спортивно развитой инфраструктурой, Татарстан повышает инвестиционную привлекательность своей территории, формируя базу спортивных объектов для дальнейшего проведения международных соревнований, включая проведение в 2013 году Всемирной Универсиады – второго по значимости и представительству Международного комплексного спортивного события после Всемирных Олимпийских игр. В программу летней Универсиады 2013 года входят 13 видов спорта: легкая атлетика, спортивная и художественная гимнастика, теннис, плавание, прыжки в воду, баскетбол, фехтование, футбол, волейбол, водное поло, настольный теннис, дзюдо.

По информации официального сайта XXVII Всемирной летней Универсиады, для проведения Всемирных летних студенческих игр 2013 года, которая состоится 6-17 июля 2013 года в Казани, будет задействовано 64 объекта. Из них 36 будут построены специально к Универсиаде 2013.

В рамках подготовки Игр ведется строительство спортивных сооружений при вузах, которые станут основой для развития студенческого спорта. Всего вузам Казани будет передано 11 объектов. Учитывая активное строительство спортивной инфраструктуры в столице Татарстана создана Поволжская государственная академия физической культуры, спорта и туризма. В ее ведение будут переданы 7 крупнейших спортивных сооружений и часть комплекса Деревни Универсиады [7].

Также в Татарстане успешно и на высоком уровне проходят чемпионаты мира, России, Европы по различным видам спорта. Проведение международных крупномасштабных соревнований показало, что яркое, эмоциональное освещение спортивных соревнований в средствах массовой информации может вовлечь в мир спорта многих [8].

Развитие студенческого спорта также способствует популяризации физической культуры среди молодежи, а потому проведение в Казани регулярных студенческих соревнований также дает мощный импульс пропаганде спорта, формированию здорового образа жизни молодого поколения, развитию студенческой спортивной инфраструктуры и всей системы детско-юношеского спорта.

В Республике Татарстан регулярно проводятся массовые любительские физкультурно-оздоровительные соревнования среди детей и молодежи, также доступные другим возрастным категориям населения. Такие соревнования, как «Кросс наций», «Лыжня России», ежегодные российские турниры по пляжному волейболу способствуют привлечению большого числа молодежи к занятиям физической культурой и спортом. Проведение спортивных праздников, открытие спортивных центров и освещение этих событий в средствах массовой информации также способствуют формированию убеждения молодого поколения в престижности и актуальности здорового образа жизни [2].

ЛИТЕРАТУРА

1. *Мещеряков Б.Г.* Большой психологический словарь. – Прайм-ЕВРОЗНАК, 2007.
2. *Сердюкова Г.Н., Крылов Д.Н., Кляйнпетер У.* Здоровье, развитие, личность. – М., 1990.
3. *Петровского А.В., Ярошевского М.Г.* Психология / Словарь. – М., 1990.
4. *Роджерс К.* Взгляд на психотерапию. Становление человека. – М., 1994.

5. Соковня-Семенова И.И. Основы здорового образа жизни и первая медицинская помощь. – М., 1997.

6. Чарлтон Э. Основные принципы обучения здоровому образу жизни // Вопросы психологии. – 1997.

7. <http://business-gazeta.ru/article/43530/14/>.

8. <http://kazan2013.ru/>.

«МУЗЕЙНЫЕ» PR-ТЕХНОЛОГИИ ДЛЯ ПРИВЛЕЧЕНИЯ МОЛОДЕЖНОЙ АУДИТОРИИ

Юхимчук М.В.

Научный руководитель: И.А. Манахова, канд. ф. наук, доцент
(*Ульяновский государственный технический университет*)

Сегодняшняя реальность такова: испытывая потребность в информации, человек пользуется Интернетом, идет в библиотеку. За чувствами и переживаниями он отправляется в кинозал, театр или филармонию. Музей выпадает из этой логической цепочки источников удовлетворения человеческих потребностей [2].

Поэтому, в настоящее время российский музей нуждается в адекватных времени стратегиях выживания, в современных формах привлечения посетителей, и для этого необходимо проводить работу по формированию и укреплению имиджа музея с помощью PR-средств и технологий.

Существует мнение, что музейное дело утратило сейчас свою актуальность, особенно для молодежной аудитории, которая предпочитает проводить свой досуг другим способом [1]. Так, среди студентов 3 и 4 курсов Российского государственного гуманитарного университета специальностей «Музейное дело», «Маркетинг» и «Реклама» был проведен опрос, в ходе которого выяснялись собственные оценки молодых людей и их личное мнение относительно вышеупомянутых вопросов.

Была отмечена тенденция в целом оптимистичных ожиданий относительно развития музейного дела, а большинство опрошенных на вопрос: «Как вы считаете, нужен ли PR музеям?», ответили положительно.

Следует отметить, что российским музеям следует уделять в своей деятельности внимание, как информационной составляющей, так и разрабатывать акции, которые будут интересны широким слоям населения. Так, юбилейные мероприятия являются одним из эффективных инструментов продвижения имиджа музея [5].

Ульяновский историко-мемориальный центр-музей им. И.А. Гончарова отмечает в этом году 200-летие со дня рождения великого русского писателя. Руководство музея планирует привлечь как большое количество заинтересованной публики, традиционно принимающей активное участие во всех юбилейных мероприятиях, так и наименее активную часть целевых групп Э молодежь. Для этого планируется продуманная информационная поддержка предстоящих летних культурных мероприятий.

Автором было проведено 3 фокус группы среди ульяновской молодежи на тему: «Юбилей И.А. Гончарова: содержание и информационное сопровождение». Целью данного исследования стало выявление наиболее эффективных каналов информирования, форм сообщений, а также предпочтений молодежи региона относительно содержания и формы самих мероприятий. Так, все респонденты указали на то, что значительную часть своего времени проводят в социальных сетях, следовательно, целесообразно использовать Интернет в качестве основного источника донесения информации. Молодые люди подчеркивали, что необходима оригинальная форма подачи информации, проведение нестандартных мероприятий. При этом сообщения о них должны быть обязательно запоминающимися, оригинальными и ломать сложившиеся стереотипы о деятельности музеев как хранителей старых вещей. Около половины респондентов подчеркнуло, что большой интерес для них представляет участие в акциях, флешмобах, конкурсах, посвященных празднованию 200-летия со дня рождения И.А. Гончарова.

Автор исследования, опираясь на мнения респондентов, разработал проект информационного сопровождения юбилея своего знаменитого земляка, который предполагает проведение следующих мероприятий: «Оставь след в истории», «Субботние вечера», «Живые скульптуры», «Уличные спектакли», флешмоб «Дефиле героев».

Итак, анализ мнений молодых ульяновцев и имеющегося позитивного опыта зарубежных и отечественных музеев показывает, как самые неожиданные экспозиционные решения, «креативные» идеи, творческий интерактивный подход способствуют «продвижению» учреждений культуры, в частности, музеев.

ЛИТЕРАТУРА

1. *Гнедовский М.Б.* Музейная коммуникация и музейный сценарий. – М.: Литера. – 2006.

2. *Гнедовский М.Б.* PR-коммуникации в культурной области. – М.: Литера. – 2005.

3. *Лещенко А.Г.* Грамотный и экономичный PR-менеджмент музея XXI века // Реклама и маркетинг в музейном деле. – 2009. – No. 1. – С. 25-33.

4. *Нагорский Н.В.* Новые слагаемые музейного пространства // Музеи России. – 2004. – No. 3. – С. 60-67.

5. *Потапова Е.Г., Бабынина К.М.* Нужна ли реклама музеям? // Музейное дело. – 2007. – No. 2. – С. 19-23.

ОБРАЗ КОМПАНИИ «ЛАБОРАТОРИЯ КАСПЕРСКОГО» В ИНТЕРНЕТЕ: ОПЫТ ДИСКУРС-АНАЛИЗА

Ялгаева Е.А.

Научный руководитель: О.В. Горбачева, канд. социол. наук, доцент
(*Казанский национальный исследовательский технический
университет им. А.Н. Туполева-КАИ*)

С целью определения особенностей PR-деятельности компании «Лаборатория Касперского» в Интернете проведено социологическое исследование, основными задачами которого являлось: выявление языковых особенностей стиля контента генерального директора компании Евгения Касперского; определение используемых компанией инструментов воздействия на Интернет-сообщество; характеристика формируемых в Интернете образов генерального директора и компании. Исследование проведено методом дискурс-анализа.

В качестве основного источника информации была использована статья «Полная SOPA» [1]. Данная статья выбрана для анализа, так как является типичной в контексте PR-кампании, проводимой в сети Интернет. В статье дается объяснение по поводу выхода «Лаборатории Касперского» из состава Business Software Alliance в связи с поддержкой этой организацией закона о борьбе с пиратством в Сети (SOPA).

На протяжении всей статьи наиболее ярко прописываемый образ – организация SOPA (Stop Online Piracy Act). Об организации говорится преимущественно с использованием ироничного стиля изложения, с пренебрежением. Особое внимание стоит уделить названию статьи – «Полная SOPA». В данном случае подразумевается игра слов, посредством нее с самого начала дается негативная оценка в целом организации, кон-

статуруется неоспоримость негативных последствий принятия закона по борьбе с пиратством в Сети. В целом организация рассматривается как «чужеродная», навязанная всему миру и российскому интернет-сообществу в частности, не подходящая российскому рынку. (*«Чем грозит нам эта SOPA», «...кто не желает лезть в SOP'у», «Самое печальное, что подобный закон собираются постепенно «натянуть» и на весь остальной мир»*).

Компания «Лаборатория Касперского» представлена в статье как «национальный спаситель», защитник, который ограждает российское Интернет-сообщество от навязывания «чуждых» американских законопроектов. Данный образ достигается путем явного противопоставления «Они» (правительство США и крупнейшие корпорации) и «Мы» (все остальные страны). Правительство США рассматривается как коррумпированное, враждебное по отношению к другим странам, учитывающее только свои национальные интересы. (*«И американские законодотворцы решили (сами или под нажимом лобби – мне неизвестно)»*.) Власть подчеркивается номинализацией – «блог закрывается», тем самым негативные последствия описываются как неизбежные, обязательные к исполнению. Образ в целом законодательной системы изображается как подверженной коррупции, не заботящейся о нуждах человека. *«Этот закон приведёт к мощнейшему узаконенному вымогательству»* – факт коррупции рассматривается как неизбежное, логическое следствие принятия закона.

Статья написана в разговорном, ироничном стиле, тем самым достигается отождествление автора статьи с Интернет-пользователями. Евгений Касперский пишет простым, понятным каждому языком, приводит доступные для понимания читателей примеры, красочные образы и сравнения, при этом демонстрируя хорошее знание проблем и тенденций развития мировой экономики. Также автор умело использует антиамериканские настроения, свойственные в настоящее время большому количеству интернет-пользователей, тем самым достигая эффекта сплоченности перед «общим врагом». В статье прослеживается хорошо выстроенная скрытая цепочка аргументирования, таким способом автор ненавязчиво добивается согласия читателей с его личным представлением о ситуации.

На основе проведенного дискурс-анализа можно сделать вывод, что PR-кампания «Лаборатории Касперского» выстраивается на основе имиджа

генерального директора организации Евгения Касперского как простого человека из народа, профессионала в своей области, который всеми силами пытается заботиться о благополучии Интернет-пользователей.

ЛИТЕРАТУРА

1. *Касперский Е.* Полная SOPA. 05.12.11. URL: <http://eugene.kaspersky.ru/2011/12/05/polnaya-sopa> (дата обращения 10.12.11).

СЕКЦИЯ 5

ФИЛОСОФИЯ

ИСТИНА В СОВРЕМЕННОМ ОБЩЕСТВЕ

Арисова Д.Г.

Научный руководитель: И.А. Дружинина, канд. истор. наук, доцент
*(Казанский национальный исследовательский технический
университет им. А.Н. Туполева-КАИ)*

Когда мы говорим о познании, мы часто касаемся вопроса, связанного с проблемой его полноты, глубины и точности отражения объектов исследования. Здесь мы вводим понятие истины. Что же такое истина и как она связана с познанием? Первую и самую точную характеристику истины дал Аристотель: истина – это соответствие знания объекту, действительности. Этого определения придерживается большинство философов и по сей день. Несмотря на это, в истории философии сложился целый ряд концепций истины:

1. Классическая: истина – правильное отношение мира (приверженцы мнения Аристотеля).
2. Когерентная: истина – соответствие одних знаний другим, согласованность знаний.
3. Прагматическая: истина – это то, что полезно для человека (американские философы Ч. Пирс и У. Джеймс).
4. Конвенциональная: истина – это то, что считает большинство.
5. Экзистенциальная: истина – это свобода (Ясперс).
6. Неотомистическая: истина – божье откровение.

В противовес истинному знанию выступает ложное. Оно делится на заблуждение и ложь. Заблуждение – содержание знания, которое не соответствует реальности, но принимается за истинное, это результат односторонности в отражении мира, ограниченности знаний в определенное время или сложности решаемых проблем. Непреднамеренность – то свойство, которое существенно отличает заблуждение от лжи. Не всегда заблуждения носят негативный характер. В ряде случаев, особенно в области наук, заб-

луждения являются отправной точкой достижения правильного знания. Если представить заблуждение, как живое существо, то это скорее всего нечто безобидное и в некоторых аспектах полезное, например, ребенок, домашнее животное. Полным антиподом является ложь. Ложь – намеренное искажение действительного положения дел с целью обмануть кого-либо.

Но как же отгородить себя от мира иллюзий, как не стать жертвой обмана? Задавшись этим вопросом, я углубилась в исследования и целью своей работы поставила вопрос: что такое истина для меня? Возможно, благодаря моему исследованию я смогу отличать правду и ложь. Рассматривая разные концепции истины, можно сделать собственный вывод о том, что такое истина. Для себя я решила, что более склоняюсь к мнению американских философов Пирса и Джеймса, что истина – это то, что полезно для человека. Почему же я выбрала именно эту формулировку? Потому что человек верит тому, чему хочет верить. На такой позиции строятся многие социальные явления. Например, миссис Эдди основала религиозную секту, главное положение которой состоит в том, что зло и болезни могут быть преодолены, если не верить в их существование. Человек подсознательно чувствует, что то, что ему полезно, ему нужно, это истина. В остальное ему верить не хочется. На этом строится очень много маркетинг-планов. Нам рассказывают, что именно их продукция, их услуги помогут вам. В зависимости от нашего мнения и положения, мы можем верить или не верить. Среднестатистический человек будет убежден, что они правы. И подсознательно будет опровергать все факты, указывающие на их заблуждения. Также существует ужасная версия гибели небоскребов-«близнецов» 11 сентября в Америке. Многие СМИ спустя несколько лет стали обвинять в этой трагедии политических лидеров, якобы решивших, что «близнецы» приносят только убыль. Родственники погибших, а также пострадавшие от этой трагедии поверили именно в эту версию, потому что им было выгодно обвинить в этом правительство. Для человека важно то, что полезно, потому как бесполезное современному человеку только мешает.

Истина доказывается практикой, опытом. Рассмотрев вышеизложенные примеры, можно прийти к выводу, что в современном обществе преобладает прагматическая концепция: все, что нужно, – истинно. Если человек хочет верить, что небо красное, а солнце зеленое, для него это и будет истиной, даже если оно не может быть проверенно практикой. Человек хочет верить и будет верить во что-то свое. Это и отвечает на вопрос: почему человек очень часто заблуждается? Он не заблуждается, а верит в свое, важное для него.

Великий ученый, взбудораживший мир своим открытием, А.Эйнштейн говорил, что «истина – это то, что выдерживает проверку опытом».

Потому и я не могу с полной уверенностью утверждать, что мое мнение правдиво и верно. Все это должно быть проверенно практикой, но, так как я хочу верить в свое исследование, я буду в него верить. А права ли я, покажет время.

РОЖДЕНИЕ НОВОГО НАУЧНОГО ЗНАНИЯ ИЗ НЕБЫТИЯ

Бандикова А.Ю.

Научный руководитель: И.А. Дружинина, канд. истор. наук, доцент
(Казанский национальный исследовательский технологический университет (КНИТУ-КХТИ))

«Небытие» – это реально несуществующее, формой проявления которого выступает «ничто».

История науки такая дисциплина, которая фиксирует как последовательный прирост, так и трудности, которые препятствуют накоплению знания. Отсюда следует, что историк, интересующийся развитием науки, ставит перед собой две главные задачи. С одной стороны, он должен определить, кто и когда открыл каждый научный факт, закон и теорию. С другой стороны, он должен описать и объяснить наличие массы ошибок.

Дадим этому свое объяснение. Природа мира иерархична, т.к. все вещи стоят на разных уровнях эволюции. Так же иерархичны по отношению друг к другу и открытия: от самых прикладных вплоть до самых фундаментальных. Нетрудно заметить, что все предлагаемые решения в философии находятся в рамках так называемого «основного вопроса философии» – что первично: бытие или сознание? Казалось бы, наличие термина «бытие» говорит о должном соответствии, но ведь под ним понимается лишь та часть бытия, которая остается после вынесения за его скобки сознания. Бытие здесь – только материя, что и признается в другом варианте: что первично – материя или сознание? Материальное и духовное – лишь внутрибытийные составляющие.

Попробуем с помощью рокировки, ответить на вопрос. Сущность рокировки, позволяющей решить проблему бытия, заключается в переворачивании составляющих «бытие – небытие». Бытие – это не что иное, как ничто, если признать, что всякая изменчивость суть небытие. Для этого есть веские как онтологические основания (ничто прекрасно соответствует всем атрибутам абсолютного и этимологии самого этого термина), так и гносеологические: отсутствие содержания делает его абсолютно прозрачным для

познания. Отсутствие содержания у ничто вызывает наши основные сомнения, но всякое содержание изменчиво, а значит, указывает на небытие.

Но становление так глубоко засело в философских умах, что проблема верификации сразу отходит на задний план едва лишь возникает угроза становлению. Трудности данного решения заключаются не в его сложности, а в преодолении человеческих стереотипов.

Развитие научных исследований в области медицины и биологии (генная инженерия, клонирование и т.д.) привело к выявлению неизвестных ранее аспектов биологического и социального в человеке, показало, что источники и смысл человеческого бытия часто выходят за рамки физических условий существования и не могут быть однозначно выявлены и познаны.

Если в эпоху классической науки естествознание исходило из признания материи как абсолютной (единственной, вечной и самодостаточной) реальности, то сегодня ситуация изменилась. Установлено, что наша Вселенная возникла примерно 13,6 млрд. лет тому назад из некоторой сверхмалой, почти нематериальной точки (называемой сингулярностью) в ходе т.н. Большого взрыва. При этом в ходе Большого взрыва появились материя, движение, пространство и время, что позволяет говорить не только об относительности свойств материального мира, но и о его глубинной зависимости от Ничто, т.к. неясно, что явилось причиной сингулярности, а современные ученые пришли к мнению, что наша Вселенная является лишь флуктуацией, возникшей из вечного океана физического вакуума (ничто). И если ранее естествознание отрицало возможность существования «ничто» в принципе, как нечто противоречащее материалистическому миропониманию, то теперь появился глубокий интерес к данной проблематике в целом. При этом сохраняются большие эпистемологические и мировоззренческие трудности для включения понятия «ничто» в существующую систему научного знания. Однако, ряд научных дисциплин (математика, физика и логика) в силу особенностей своего развития уже ввели в научный оборот конкретные «ничто» как частные выражения философского понятия «ничто». Сюда относятся понятия нуль и нуль-вектор, геометрической точки в математике, пустого класса в логике, смерти в биологии, квантового вакуума в физике и космологии. Теперь можно подвести итоги. Поэтому можно согласиться с мнением Г.И. Наана, что конкретные «ничто», выраженные в специфических для разных наук понятиях, будут иметь все возрастающее значение в развитии современного естествознания, а разработка общего учения о небытии (ничто) имеет принципиальное значение для определения направления будущего развития науки и должна осуществляться в рамках философии науки, находящейся на стыке собственно философии и частных наук.

ЛИТЕРАТУРА

1. Кун Т.С. Структура научных революций. Перевод с английского И.Э. Налетова / T.S. Kuhn. The Structure of Scientific Revolutions. Chicago, 1962. – М., 1975.

ФИЛОСОФСКОЕ ЗНАНИЕ В НАУКЕ И ИСКУССТВЕ

Гарифулин М.Р.

(Казанский национальный исследовательский технологический университет (КНИТУ-КХТИ))

Множество революционных открытий основывались на философских знаниях об окружающем мире, такие как открытия атомов и электронов, создание теории относительности и т.д. И в наши дни наука продолжает развиваться, оказывая значительные влияния на реальные условия нашей жизни. Современная наука кардинально отличается от той науки, которая существовала столетия назад. Изменился и весь её облик, и характер её взаимосвязей с обществом. Вместе с тем исторические параллели и науки достаточно очевидны. Философия и наука являются «звеньями единой цепи» в направленности человеческого интеллекта и основ бытия.

Вопрос о соотношении искусства и философии сложен потому что это соотношение исторически менялось. Однако, между этими двумя видами духовной деятельности человека есть глубокое родство, но нет полного внутреннего тождества. Философия в этом смысле ближе к науке – она тяготеет к систематичности, к тому, чтобы высветить свои выводы в рационально-воспроизводимых формах рассуждения. Искусство же в принципе ориентировано на образно-символические формы познания и выражения, которые не предполагают своей рассудочной воспроизводимости. Раскрыть и прокомментировать смысл образа или символа можно с помощью другого образа или символа. Растворить смысл образа в понятиях невозможно, как и невозможно лишить его личностной окраски путём обобщающей абстракции. Возможна лишь относительная рационализация смысла образа или символа, но при этом сразу же изменится и познавательная парадигма: из сферы искусства данный смысл, подвергшийся рационализации, сразу же перейдет в область науки и философии.

Философия раскрывается как концепция жизни общества в целом и различных его подсистем – практики, познания, политики, права, морали, искусства, науки, включая и естествознание, на основе которого воссоздается научно-философская картина природы. Философия многогранна, обширно поле, многообразны проблемные пласты, области философского исследования. Наука является результатом развития философии, разработки и достижения науки «возвращаясь в философию» обогащают ее и дают новые проблемные направления для развития. Наука, получив следующий толчок в форме норм, научной картины мира, философских принципов приобщает их к практике, строит новые теории. Философия перестраивает идеями и принципами общепринятую картину реальности.

НАУКА ПРОТИВ РЕЛИГИИ

Гоголева О., Митин М.

Научный руководитель: И.А. Дружинина, канд. истор. наук, доцент
(Казанский национальный исследовательский технологический университет (КНИТУ-КХТИ))

Нам хотелось бы начать с того, что, несмотря на то, что мы выступаем вместе, мы представляем две противоположные стороны: я являюсь сторонником науки, а мой оппонент представляет в нашем докладе религию.

В моем понимании наука – это сфера человеческой деятельности, направленная на выработку объективных знаний о действительности.

Под религией я подразумеваю веру в высшие силы, подчинение им, выполнение каких-либо обрядов и следование нормам и типам поведения.

В моем сознании наука и религия практически не взаимодействуют, так как я всегда опираюсь на доказанные научные сведения и факты, к религии я практически не обращаюсь, потому что существование сверхъестественного не доказано.

В моем же сознании религия играет важную роль, я человек верующий и часто обращаюсь к Богу.

Я считаю, что наука – основной источник развития современной нравственности. За последнее столетие она внесла серьезные коррективы в нашу жизнь. Это обусловлено, во-первых, более четким понимани-

ем объекта и предмета науки, в отличие от религии. Во-вторых, значительно возросла роль науки в понимании человека, общества и природы. Она является главным инструментом прогресса. Наука базируется на реальных процессах, стремится к достижению истины и рано или поздно достигает ее, превращая неизвестное в известное, и поэтому вызывает гораздо большее доверие у современных людей. Я могу привести яркий пример того, что давным-давно всем известно: возьмем религиозную точку зрения древнейших племен о том, что мир держится на трех китах, или обратимся к древним грекам – их небо держал бог Атлант – от того оно и не падало. Только благодаря науке было доказано, что это все выдумки. И мы верим в это.

В защиту религии я могу сказать, что она никогда не теряла своей позиции, ведь если бы это произошло, все храмы, иконы и прочая атрибутика были стерты с лица Земли. Во многих странах современного мира важнейшую роль до сих пор играет именно религия, а не наука. Если взять к примеру экстремальную ситуацию. В крайних случаях мы начинаем молиться и просить у всевышнего, чтобы он помог нам в сложной ситуации, помог выздороветь родному человеку или уберег нас от аварии. Мы не обращаемся к законам гравитации или силам притяжения, мы просим это у Бога. Или у меня есть еще один очень яркий пример, кстати, связанный с наукой. Физики, изучая микромир, приходят к вере в божественную силу и становятся сторонниками креационизма. А объясняют они это тем, что в нашем мире настолько тонко все устроено и взаимосвязано, что стоит убрать один пазл из этой огромной картины, как она теряет свою целостность.

Так или иначе, верить науке или же в сверхъестественные силы – право выбора каждого человека и данный спор будет жить, пока существует человечество на Земле. Но и религия, и наука призваны служить человеку и направлены на познание мира. Если мы обратимся к истории, то обнаружим интересные факты, например, институты, как образовательные учреждения, были созданы на стыке религии и науки. Кафедра, бакалавр, магистр – мы привыкли к этим терминам, как к научным, но начало свое они берут именно в церкви. Наш доклад хотелось бы закончить подходящими словами одного русского советского философа Алексея Лосева: «Наука, искусство, религия и философия – несмотря на всё их разнообразие, несмотря на все их противоречия, имеют много точек соприкосновения, и среди этих точек главной суть следующая: служение общечеловеческому идеалу, постижение универсальной истины, красоты, воспитание нравственных сил для достижения этого идеала».

ЭВОЛЮЦИЯ ПРЕДСТАВЛЕНИЙ О ПРИРОДЕ

Загитова А.

Научный руководитель: А.Х. Гимазетдинова, канд. филос. наук,
доцент

*(Казанский национальный исследовательский технический
университет им. А.Н. Туполева-КАИ)*

Отношение человека и окружающей его природы менялось вместе с ростом прогресса и осознанием человека значимости природы.

В период присвоения человеком готовых продуктов природы (собирачество, охота, рыболовство и т.д.) природа представлялась людям как живое существо. Обожествлялось небо, земля, деревья. Отголоски этого можно найти в любом языке, например, «солнце восходит и заходит», «камень плачет». Человек считал себя частью природы, находился с ней в неосознанном единстве, природа рассматривалась как идеал гармонии.

В античности мир – это целостная, единая система, в которой природа одухотворяется, и господствует идея гармонии макрокосма и микрокосма, природы и человека.

- Иначе рассматривается природа в понимании средневекового человека. Преобладает мысль о вторичности природы, которая является временным приютом человека.

- В эпоху Возрождения вновь имеет место понятие единства природы и человека, физического и духовного.

- В Новое время с развитием производительных сил и естественных наук возникает идея о том, что человек может подчинить природу, Универсум делится на отдельные части и объекты, определяющим становится творческо-практический подход к природе.

- Научно-техническая революция, увеличение использования природных ресурсов, рост народонаселения и т.д. и т.п. наносят природным процессам необратимый ущерб и приобретают планетарный характер, постепенно превращая деятельность общества в один из определяющих факторов развития биосферы. Возникает потребность в сознательном регулировании отношения человек-природа.

Таким образом, человечество прошло путь от стихийного, неосознанного единства с природой, через отрицание и отказ от идеи целостного и взаимосвязанного окружающего мира до современного периода развития, когда возникает сознательное стремление достичь гармоничного взаимодействия с природно-духовным Универсумом.

ЭКСТРЕМАЛЬНЫЕ УВЛЕЧЕНИЯ КАК СПОСОБ РЕАБИЛИТАЦИИ ЛИЦ С ЗАВИСИМЫМ ПОВЕДЕНИЕМ

Заседателева Е.И.

Научный руководитель: Е.В. Глебов

(Новосибирский государственный медицинский университет)

В настоящее время все больше молодых людей хотят испытать острые ощущения, окунаясь в экстремальные увлечения. Это не только экстремальные виды спорта, такие как парашютный и горнолыжный спорт, сноубординг, альпинизм, дельтапланеризм, виндсерфинг, но и прочие увлечения, не относящиеся к спорту. Например, дайвинг, паркур, банджи-джампинг, диггерство, руферство. Именно на второй категории экстремальных увлечений мне хотелось бы остановиться. Условно их можно разделить на затратные и бесплатные, разрешенные и запрещенные, а также различающиеся по уровню физической подготовки.

Занятия некоторыми экстремальными увлечениями помогают приобрести хорошую физическую форму. Зачастую они проходят под контролем опытного специалиста, который может дать верный совет. Другие увлечения, наоборот, не приносят человеку ничего, кроме выброса адреналина в кровь, и связаны с риском для жизни или свободы.

Люди, увлекающиеся подобным экстримом, ставят перед собой различные цели: одни хотят испытать острые ощущения, другие – снять стресс, третьи – самореализоваться, четвертые – уйти от проблем, окружающих их в повседневной жизни. Примерно такие же цели ставят перед собой лица с различными формами зависимого поведения. Поэтому для профилактики зависимого поведения среди молодежи из групп риска целесообразно привлекать их к экстремальным увлечениям. У молодых людей не останется времени и сил на пагубные привычки, ведь желаемый эффект они получают, занимаясь экстримом, который при правильном подходе не только не наносит вреда, но и способствует физическому и умственному развитию молодых людей.

То же самое можно сказать и о людях, уже имеющих зависимости. Они способны избавиться от них путем переключения деятельности. При занятиях экстримом происходит выброс в кровь определенных веществ, воздействующих на нервную систему и вызывающих такие ощущения,

которые впоследствии хочется испытать вновь. То есть формируется иная, менее опасная зависимость, со временем вытесняющая первую. С психологической точки зрения занятия экстримом формируют чувство самодостаточности. Кроме того меняется круг общения, появляются новые друзья, не страдающие зависимостью, от которой человек пытается избавиться. Соответственно уменьшается риск возврата к пагубным привычкам.

Однако, если человек очень сильно углубляется в спортивные тренировки, то у него могут появиться черты, характерные для других, неспортивных зависимостей, например, толерантность – потребность во все увеличивающемся количестве тренировок для достижения желаемого эффекта или ослабление эффекта прежнего объема тренировок; симптомы отмены (тревога, утомление), для устранения которых требуется привычный или даже больший объем физической нагрузки; эффекты намерения - когда человек выполняет более интенсивную или длительную физическую нагрузку, чем намеревался; сокращается время, направленное на общение, работу или отдых, потому что она препятствует запланированному объему тренировок. Поэтому очень важно иметь чувство меры, для того, чтобы вовремя предотвратить такое развитие событий.

Во многих городах и поселках существуют центры, в которых дети и подростки из неблагополучных семей или стоящие на учете в комиссии по делам несовершеннолетних, могут приобщиться к экстремальным видам спорта.

Занятия экстримом должны быть тщательно продуманы и подготовлены, чтобы свести к минимуму возможные негативные последствия. Необходимо не забывать технику безопасности, тщательно продумать план действий, использовать защитную экипировку, не рисковать зря, не забывать уровень своей физической подготовки и не пытаться заниматься тем, на что человек в настоящий момент не способен. Однако, неорганизованные экстремальные увлечения также имеют право на существование.

К сожалению, несчастные случаи имеют место быть при занятиях экстримом. Наиболее часто они встречаются у подростков. В силу малого жизненного опыта и неспособности трезво оценить ситуацию они зачастую подвергают свою жизнь неоправданному риску. Многие юноши одержимы чувством максимализма, они хотят кому-то что-то доказать. Иногда это заканчивается для них плачевно. Однако, не надо забывать, что правильная организация занятий сводит риски к минимуму.

Важно помнить, что ограничиваться только одним видом реабилитации нецелесообразно, необходимо параллельно применять и ее виды: медицинскую, психологическую, социальную.

ВОЗМОЖНОСТЬ И ПРЕДПОСЫЛКИ ПРОДОЛЖЕНИЯ СУЩЕСТВОВАНИЯ ДУШИ ЧЕЛОВЕКА ПОСЛЕ СМЕРТИ ФИЗИЧЕСКОГО ТЕЛА

Исаева О.В.

Научный руководитель: К.И. Корепанов, докт. истор. наук,
профессор
(*Альметьевский государственный нефтяной институт*)

Каждый человек хоть раз задумывался о том, что же будет с ним после смерти. Религия говорит нам, что мы попадаем в рай или ад, ученые вообще отрицают существование души и утверждают что после смерти нет ничего. Кто прав, а кто ошибается? Этот вопрос мучает нас веками. Давайте попробуем разобраться в этом.

Поскольку все живые материальные системы в окружающей нас действительности рано или поздно умирают, человек, естественно, приходит к мысли, что он тоже должен когда-то умереть.

Поэтому вопрос смерти для человека выходит за рамки простой чисто созерцательной проблемы, что и обуславливает постоянный интерес людей к данному вопросу.

Если исходить из сугубо материалистического восприятия действительности, при котором полагается, что сознание является лишь неким свойством мозга, как органа физического тела, то со смертью тела должна наступать и смерть личности.

Ислам учит, что Бог создал человека вовсе не для того, чтобы он однажды умер – через Коран и исламскую традицию проходит мысль о рождении и обновлении. В Коране написано: «Господь создал вас, заботился о вас, затем вы умрете по Его воле, затем Он вновь даст вам жизнь».

Выдающиеся церковники и ученые, принадлежащие к различным направлениям христианства, признают возможность воскрешения и водворения в рай или ад.

Отсюда можно понять, что религия говорит нам, что душа после физической смерти продолжает свое существование.

Платон, определял смерть, как отделение внутренней части живого существа, т.е. души, от физической части, т.е. тела. А широко известная «Тибетская книга мертвых» подробно описывает стадии, которые душа переживает после физической смерти.

Прежде всего, духовно-нематериальная составляющая человека, его душа должна иметь некий источник энергии для своей деятельности после смерти физического тела, поскольку любая активная деятельность системы сопряжена с расходом энергии. Таким источником является информация, именно она существует некой основой для существования души.

Но для использования информационной энергии душа должна иметь готовый механизм усвоения этой энергии.

В-третьих, душа человека должна сохранить свою целостность.

Таким образом, мы видим, что действительно при жизни человека формируются и складываются все те свойства, которые необходимы для обеспечения возможности ее самостоятельного существования после смерти физического тела.

Учёные также находят доказательства существования души. Жизнь после смерти – теперь является научным фактом.

Британские медики, изучая пациентов, перенесших инфаркт и пострадавших в катастрофах, обнаружили поразительный факт. Оказывается, сознание, душа человека, продолжает существовать даже после того, как мозг перестал функционировать, и наступила клиническая смерть.

Во время исследований, проводившихся на 63 пациентах, находившихся в состоянии клинической смерти, только семеро смогли припомнить какие-то подробности о своем недельном пребывании «на том свете». Четверо из побывавших в состоянии NDE (околосмертные рассказы (near-death experience – NDE) описывали чёткие и ясные картины, которые они видели уже после того, как врачи констатировали полное отсутствие функций мозга.

Как правило, пациенты рассказывают об ощущении покоя, мира и гармонии, столбе света, дороге в другое измерение и общении с умершими родственниками.

Можно привести еще массу примеров, но на наш взгляд можно сказать с полной уверенностью, что душа продолжает свое существование после смерти. Получив такое доказательство сразу можно задаться вопросом о том, что же нас ждет после смерти, но на этот вопрос наврядли когда-нибудь можно найти точный ответ.

ЖЕНЩИНА В МЕНЯЮЩЕМСЯ МИРЕ

Каримова И.И., Салихова Л.С.

Научный руководитель: К.И. Корепанов, докт. истор. наук,
профессор

(Альметьевский государственный нефтяной институт)

Положение женщины в обществе на протяжении веков менялось в самых противоположных направлениях. В период матриархата ее значение было доминирующим. В эпоху рыцарства она была предметом поклонения, но уже не играла в политической жизни общества существенного значения. Постепенно мужчины все больше оттесняли женщин на второй план, ограничив сферу ее интересов и влияния воспитанием детей и ведением домашнего хозяйства.

На сегодняшний день в России декларированы равные права и равные возможности женщин и мужчин. Именно на этом положении и основываются правовые нормы, обеспечивающие отсутствие дискриминации того или другого пола. Проблема равенства и неравенства полов является одной из наиболее актуальных в политической, экономической, социальной жизни общества.

Целью нашего исследования: анализ статуса и карьеры женщины в современном обществе.

В последнее время появилось немало публикаций, суть которых сводится к тому, что ослабление семейных уз, снижение рождаемости, ухудшение здоровья женщин и детей связываются лишь с широким вовлечением женщин в трудовую и общественную деятельность.

На 66 млн. российских мужчин приходится более 76 млн. женщин. По данным Росстата, представительницы прекрасной половины занимают почти две трети вакансий финансовых учреждений (банков, страховых и инвестиционных компаний и т.д.). Среди других «женских» отраслей – образование, здравоохранение и социальное обслуживание, гостиницы и рестораны, торговля и другое. Статистика отмечает и тягу российских девушек к знаниям – на их долю приходится 56% учащихся вузов. Студентки выбирают естественные, гуманитарные и социальные науки, экономику, педагогику, культуру и искусство. Девушки преобладают даже в геодезии и землеустройстве. [2]

Мы провели опрос на тему «Что для вас важнее: семья или карьера?», среди 200 женщин по городу Альметьевск и селу Урсала.

Более 68 % респонденток хотят совмещать семью и карьеру, 20 % отдадут предпочтение карьере, и лишь 12% хотят быть хранительницами семейного очага.

Россия находится на 120-м месте в мире по числу женщин, занятых в государственном управлении, дамы стараются не сдавать своих позиций и верят в то, что вскоре и для них найдется место. Например, в составе партии «Единая Россия» 51 % составляют женщины. Но, к сожалению, из 450 депутатов в Госдуме – только 45 женщин.

По статистике, женщины стали чаще занимать и руководящие посты. Такой вывод, в частности, можно сделать из ежегодного исследования «Карьерные возможности женщин в бизнес-среде».

По данным исследования, с 2008 года доля женщин, пришедших или назначенных на руководящие посты, выросла с 32 % до 42 % в 2012 году [1].

Таким образом, для многих женщин карьерные вершины не являются основной целью в жизни, но они все чаще занимают лидирующие позиции в актуальных и востребованных сферах деятельности.

Сейчас женщина, стремящаяся к успешной карьере, попадает в деловой мир и вынуждена работать по мужскому принципу. Мужчины принимают её не с распростертыми объятиями. Они по-прежнему считают, что она должна быть хранительницей домашнего очага, но никак не руководителем или главой государства. Российские мужчины в большей степени думают, что женские профессии – это секретарь, учитель, бухгалтер, продавец, рекламный агент.

Если раньше было трудно найти образец состоявшейся женщины и счастливой жены и матери, то сейчас уже можно книгу писать о том, как сделать карьеру женщине не в ущерб семье.

Вывод: Роль женщин в нашем обществе продолжает с каждым годом возрастать. Женщины не только с успехом справляются со своими прямыми обязанностями, но и пытаются конкурировать с сильным полом в традиционно мужских сферах деятельности. Все наше общество должно постоянно заботиться как о женщине-матери, так и о женщине-труженице, для чего необходим целый комплекс социально-экономических, научно-технических и духовно-нравственных мер, что, в свою очередь, даст возможность нашим женщинам обрести всеобъемлющее чувство социальной защищенности и всемерно проявлять свою деловую, творческую активность.

ЛИТЕРАТУРА

1. «Российская Бизнес-газета», № 838 (9) 06.03.2012.
2. Российская Федеральная служба государственной статистики.

ШЕСТЬ ДНЕЙ ТВОРЕНИЯ МИРА

Костюшина С.Ю.

Научный руководитель: А.И. Осипов, канд. техн. наук, доцент
(Самарский государственный аэрокосмический университет
им. академика С.П. Королёва (национальный исследовательский
университет))

Представление об устройстве мира изложено во множестве религий на разных языках. Библейское мировоззрение о сотворении мира переведено на все языки мира. В данном докладе делается попытка перевести его на современный информационный язык – язык математических символов. Рассмотрим 6 дней сотворения мира в строгом соответствии с текстом.

В первый день «начало» соответствует отсутствию элементов множества мира и системы координат для оценки их свойств. Понятие «начало» соответствует нулевому состоянию мира по времени, то есть пустому по времени множеству. Появляется первая ось координат – время t (рис. 1), – которую начало координат – точка O , – делит на два направления – положительное и отрицательное. Пустое по времени множество разделено Богом, на два противоположных: Небо (H) и Землю ($З$) (рис. 1). С момента появления Света (C) Святым Духом идентифицирована положительная полуось Oe и введено противоположное Свету (C) множество Тьмы (T), которое в пересечении с последним даёт пустое по энергии множество (рис. 1).

Во второй день ставится и решается задача установить посреди множества Воды(B) твердую (непроницаемую) перегородку – Твердь ($Tв$), – которая делит его на две равновеликие части. Перегородка является плоской поверхностью (xOe), а под Водой подразумевается уже неразрывное по x , e и t трехмерное пространство, которое объединяет в себе Небо и Землю, Свет и Тьму: $B = HUZUCUT$.



Рис. 1

В третий день происходит разделение Воды, которая под Небом, то есть Земли (трехмерного полупространства с отрицательной проекцией на ось времени) на два четверть пространства, одно из которых Суша (Cy), а второе является Морем (M).

В четвертый день Богом ставится задача сотворения на Тверди небесной для отсчета дней и ночей от сотворения мира-масштаба по оси времени. Солнце и Луна создаются также для знамений: затмений в переходные периоды развития человечества (смены времен), освещения Земли в дни Пасхи, появление Луны (полной) при разгуле темных сил. Период обращения Земли вокруг Солнца задан для отсчета лет, Луны вокруг Земли – для отсчета месяцев, Земли вокруг своей оси – дней. Светила должны служить также для просвещения: изучения окружающего мира, смены сезонов и для управления процессами на Земле. Светила имеют один видимый с Земли диаметр, поэтому Луна полностью затмевает Солнце.

В пятый день производными Суши появляются трава и деревья-растения (Р), а Моря (М) – гады морские (Г), морские животные, пресмыкающиеся (см. рис. 1).

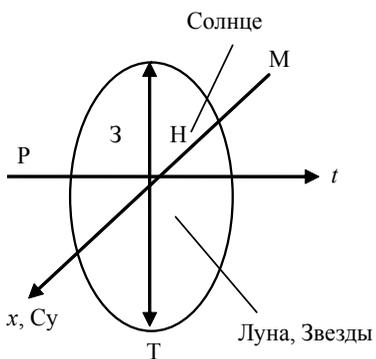
В шестой день происходит появление на Суше зверей земных и сотворение человека, который в направлении оси x управляется Сыном Человеческим. Остальные две оси координат t и e образуют с этой осью Святую Троицу.

Аналогичный подход к построению трехмерной модели изложен в «Велесовой книге». В ней представлен символ Великого Триглава, который представляет собой неразрывное единство и взаимопретекание (свойства воды). Он является знаком Вечности (t), Бесконечности (x) и Вселенского Единения (e) всего Сущего. В других религиях сотворение мира описывается подобным образом, и Ветхий Завет также является священной книгой.

ИСТОРИЧЕСКИЙ ОБЗОР КРИТИКИ ПАССИОНАРНОЙ ТЕОРИИ ЭТНОГЕНЕЗА Л.Н. ГУМИЛЕВА

Курицев Т.И.

Научный руководитель: Н.М. Солодухо, докт. филос. наук,
профессор

(Казанский национальный исследовательский технический университет им. А.Н. Туполева-КАИ)

Лев Николаевич Гумилев – известное и уважаемое в России имя. Автор множества научных работ по истории, географии и этнографии. Отдельно можно выделить его пассионарную теорию этногенеза, в которой Гумилев раскрывает механизмы формирования этносов и вводит понятия «пассионарности» как движущей силы, космического фактора, влияющего на этот

процесс. Естественно, такая неординарная теория не осталась без внимания и критики академических кругов.

Краткий очерк истории критики Л.Н.Гумилева целесообразно начать с дискуссии, развернувшийся в журнале «Природа» в 1970-1971 гг. В указанном журнале была опубликована большая статья Л.Н. Гумилева «Этногенез и этносфера» – полное изложение уже сформировавшихся взглядов исследователя на проблему этногенеза. С критикой на эту статью выступили Ю.В. Бромлей, В.И. Козлов, М.И. Артамонов, Ю.К. Ефремов. Гумилева упрекали в отсутствии ясного определения пассионарности, но в целом критика носила идеологический характер. Конкретный критический анализ уступает место пересказу и сравнению с «общепринятыми взглядами». Ничего похожего на академические дискуссии, где участники выступают с «открытыми забралами» и стараются высказаться полностью, больше не было. Л.Н. Гумилев в то время практически не печатается в академических изданиях.

После того как книга Л.Н. Гумилева «Этногенез и биосфера Земли» – основной труд по пассионарной теории этногенеза – была депонирована во Всесоюзном институте научной и технической информации в 1979 г., возникла новая волна обсуждения этой работы. У Гумилева появляются соратники, и уже они начинают публикацию работ в защиту теории. На что тоже получают ответ в печати – статья Б.М. Кедрова, И.Р. Григулевича и И.А. Кривелева «По поводу статьи Ю.М. Бородая «Этнические контакты и окружающая среда»». В апреле 1987 года выходит «Закключение комиссии Отделения истории АН СССР о работах Л.Н. Гумилева по историко-этнической проблематике», подписанное И.Д. Ковальченко, А.П. Новосельцевым, В.И. Козловым, С.А. Плетневой и П.И. Пучковым, в котором Л.Н. Гумилеву отказывают в публикации работ, на основании теоретической несостоятельности взглядов автора, доказанных дискуссиями в научной печати. В 1988 году выходит наиболее сильная критическая статья Ю.В. Бромлея, в которой он говорит об излишней роли биологии в теории.

Так или иначе, но в 1989 году книга «Этногенез и биосфера» впервые вышла в большой тираж. Сразу же последовали переиздания, издания других рукописей – за несколько лет были изданы и неоднократно практически все работы Л.Н. Гумилева. Последовала критическая реакция на волну публикаций этого автора. В 1990 г. появились статьи В.И. Козлова и Г.С. Померанца, в 1992 г. – публикации И.М. Дьяконова, Л.С. Клейна и А.Л. Янова. Во второй половине 1990-х годов и в истекшие годы XXI в. публикуются работы С.А. Панарина, В.А.Шнирельмана и В.А. Кореняко.

Независимо от того, в какой степени публикации 1990-2005 гг. сохраняют характер более или менее пассивной реакции («ответа на вызов»), от-

четливо видно изменение самого критического метода. В большинстве публикаций советского времени преобладало сравнение тезисов Л.Н. Гумилева с положениями «исторического материализма» и «общепринятой» теории этноса. С 1990-1992 гг. критика этого автора стала более аналитичной, а постоянная сверка с официальными догмами довольно быстро исчезла.

Имеющиеся в литературе замечания можно сгруппировать по основным направлениям:

1. Недостатки фактической базы и методическая слабость.
2. Отсутствие ясного, непротиворечивого определения этноса как исходного понятия концепции.
3. Гиперболизация природного фактора в этнической истории, отождествление этносов и биологических популяций, соответственно – приуменьшение роли социальных, культурных, религиозных и других небиологических факторов.
4. Многочисленные ошибки о связи этногенеза с ландшафтами.
5. Отождествление событий политической и этнической истории.
6. Ошибочность или недостаточность определения «пассионариев».
7. Критика концепции «химерных» этносов и суперэтносов, экзогамии, «антисистемных идеологий» и «этнопаразитизма».
8. Несколько авторов сочли возможным писать о моральных изъянах концепции Л.Н. Гумилева.

Критика Гумилева очень долго носила характер «защитной реакции», и этот стиль лишь отчасти изменился с рубежа XX-XXI вв. Ей до сих пор не хватает последовательности и доскональности. Однако ценность накопленного критического опыта очевидна. Хотя это не отменяет эвристического характера теории. У Гумилева есть множество последователей, которые используют пассионарную теорию этногенеза как базу для собственных исследований. И вполне вероятно, что теорию ждет дальнейшее развитие.

ПАССИОНАРНАЯ ТЕОРИЯ ЭТНОГЕНЕЗА Л.Н. ГУМИЛЕВА ЕСТЕСТВЕННОНАУЧНАЯ ИЛИ ФИЛОСОФСКАЯ?

Курцев Т.И.

Научный руководитель: Н.М. Солодухо д-р филос. наук, профессор
(Казанский национальный исследовательский технический
университет им. А.Н. Туполева-КАИ)

Лев Николаевич Гумилев в начале 70-х годов прошлого века сделал принципиально новый концептуальный шаг в этнографии, заявив, что эт-

нос – не социальный, а природный объект со своими специфическими законами развития. На исторических примерах он описал законы, управляющие развитием этносферы.

Зарождение суперэтносов от пассионарного толчка – еще одна этнологическая гипотеза Гумилева. Но причины пассионарных толчков и геометрия формы областей, в которых они происходят, ждут своего объяснения. Этот толчок вызывает микромутации, что приводит к появлению пассионариев и образованию новых этносов. При этом пассионарный признак (и это еще одна гипотеза в концепции Л.Н. Гумилева) наследуется и передается половым путем. Экспериментально «пассионарный ген» не обнаружен.

Научное сообщество приняло эту теорию неоднозначно. В советское время официальная этнология подвергла критике эту теорию. Ученые вели дискуссии на страницах научных журналов, и критиковали естественнонаучный характер теории Гумилева. Наибольшая часть критики со стороны историков приходится в отношении исторических фактов и их толкования. Его обвиняли в вольной интерпретации источников и отсутствии достаточной доказательности теории. Для учёного нашего времени создать научную теорию, не поддающуюся научному доказательству, основанную почти лишь только на авторской эрудиции и интуиции, было неслыханной дерзостью. Гумилеву приписывают именно это.

Данные возражения являются типичными для представителей ученого мира, и на первый взгляд, очень убедительными. Действительно – пассионарность количественно измерить нельзя. Ценность теории пассионарности в постановке задачи, а не в тех иллюстрациях, которые увлекательно читать, но которые не опираются на фактический материал. Профессиональные археологи и историки критикуют его именно за художественный вымысел, а не за само понятие пассионарности, как одной из движущих сил истории. Пассионарность – вполне реальное свойство человека – не даром это слово прочно укоренилось в нашем лексиконе. Но вот объяснять этим свойством историю и даже ее часть – этногенез, да еще и выводить “законы” истории – переделка.

Вместе с тем Лев Николаевич Гумилев разработал новаторскую, синтетическую по характеру концепцию, которая имеет не только чисто научное значение, но содержат глубокий философский смысл и характер. Философская задача этой теории – предлагать самые общие мировоззренческие, методологические и смысложизненные ориентиры для поиска решений

и доказательств не только пассионарности, но и законов этногенеза. Поэтому, не смотря на то, что Гумилев считал свою теорию естественнонаучной, её можно отнести к разряду философских.

ЛИТЕРАТУРА

1. *Гумилев Л.Н.* Этногенез и биосфера Земли / Айрис-Пресс. 2012. – 560 с.
2. *Кореняко В.А.* К критике концепции Л.Н. Гумилева / Этнографическое обозрение. – 2006. – № 3. – С. 22-35.

ФИЛОСОФИЯ И СОЦИАЛЬНАЯ РАБОТА

Любимова Е.Ю.

Научный руководитель: В.А.Беляев, д-р полит. наук, профессор
(Казанский национальный исследовательский технический университет им. А.Н. Туполева-КАИ)

Карл Ясперс, где-то на страницах «Введения в историю философии» отмечает, что «философия есть история философии». Мы же можем добавить, что всё развитие и становление не только отдельных цивилизаций на заре времён в бездне объективного времени, но и всего человечества в самом абстрактном (всеобщем, универсальном) его понимании есть философия. Диалектическая взаимосвязь между развитием человечества, становлением различных социальных институтов, мировоззрений, генезису новых парадигм, объективации моральных и нравственных установок достаточно чёткая и линейная. Мы не будем останавливаться на тезисе что философия, есть «матерь» всех наук, как естественных, так и гуманитарных, мы лишь констатируем тот факт, что философия оказала наибольшее влияние на становление наук, так и на саму человеческую цивилизацию. Так, в Средние века, философия была лишь «служанкой богословия», где при помощи её методологии пытались доказать существование Бога (при этом развивая, к примеру диалектику (Ансельм Кентерберийский)).

В Эпоху Ренессанса, этой «осени Средневековья» (Хейзенги) утверждается в качестве основной и едва ли не идеологической концепция антропоцентризма и гуманизма. На формальном уровне влияние филосо-

фии на генезис и объективацию социальной работы опосредовано через государство. Философия выстраивала стройные концепции различных не только государственных строев. Хотя в некоторых случаях философия лишь теоретически завершала и возводила в Абсолют уже существующую систему правления, государственный режим и т.д., апологизировала её, либо наоборот критиковала. Так, Г.В.Ф. Гегель был сторонником и апологетом Прусской монархии и буржуазного государства, позднее его в советских учебниках по философии, истории и др. будут именовать не иначе как «буржуазный идеолог».

Для социальной работы не имеют никакого значения такие философские концепции как легизм, даосизм, деизм и т.д. Наибольшее значение (а именно здесь проявляется и закрепляется связь между философией и социальной работой через государство) несут такие концепции теории общественного договора (Дж. Локк, Гельвеций, Руссо, Дидро, Гоббс), марксизм (только в части учения Маркса о социалистическом обществе, и так называемого «антропологического Маркса» периода 1844 года) как радикальный гуманизм (франкфуртская школа неомарксизма, такие представители как Э. Фромм, Ж. Гароди, Альтюссер, Хоркхаммер, Хабермас, Маркузе и т.д.), а так же современные различные концепции и теории, смотрящие на социум через призму гуманизма, идеи ответственности государства не только за достойную жизнь индивида, но за общество в целом. Можно говорить о том, что сама социальная работа возникла из концепции демократизма, имеющего древние корни, уходящие в Античность, во имя его исполнения государством. То есть, говоря много проще и вульгарнее: социальная работа есть объективное воплощение философской доктрины, то есть философия предложила и онтологизировала идею, о заботе государства о своих гражданах (например, патерналистская концепция государства, сформулированная Кун-Цзы, которая являлась господствующей в Китае на протяжении не одной тысячи лет), а социальная работа явилась одним из воплощений, развёртываний этой идеи в объективную реальность.

Если делать некоторые прогнозы на будущее, то мы можем выдвинуть гипотезу об изменениях и «разложении» самой социальной работы, так как появляется новая парадигма, с каждым днём набирающая обороты, – это трансгуманистическая парадигма, которая постулирует уже некоторую онтологическую «не-нужность», его консолидации с миром машин и техники, не-удобстве человека.

ФИЛОСОФИЯ ЧИСЕЛ

Мальшева П.А.

Научный руководитель: Ю.В. Шабалина, канд. полит. наук, доцент
*(Поволжская государственная академия физической культуры,
спорта и туризма)*

Философия чисел – специфическая тема философского знания, которая определяет систему объяснения и понимания мира посредством чисел. Все прекрасно знают арабские цифры. Но как их получилось такое количество, и кто их создал неизвестно. Потом эта система чисел перешла и в Европу, да и вообще распространилась по всему миру. Однако. Можно ли число десять назвать универсальным и гармоничным числом? Как оно получилось и что означает. На тему философии чисел писали труды и Платон и Архимед, но у них в руках не было материала будущего для них времени, того материала, который есть у меня и содержит опыт человечества за несколько веков. Они не знали радиус Земли и не знали про Майя. И они пользовались отнюдь не десятичной системой исчисления. Оба ученых думали больше о гармонии цифр и чисел, что как раз и описывается в книге «математика и романтика», меня же больше интересует причина возникновения их, мотивы, потому как, если в полной мере воспринять ситуацию, то число 10 больше не будет казаться ни «круглым», ни гармоничным. Приведу несколько примеров.

1. Конечно, точно вычислить радиус земли не удалось, но все же выясняется, что он (с небольшой погрешностью) кратен 12.
2. В сутках 24 часа (2 раза по 12).
3. В часе 60 минут (5 раз по 12).
4. В минуте 60 секунд (5 раз по 12).
5. Майя и другие народы выделили 12 месяцев.
6. Существуют 12 знаков зодиака (Древний Китай).
7. Когда формировали команды (вначале для заданий, а позже, с появлением спорта, и на игры), они состояли из 12 человек.
8. У Иисуса Христа было 12 апостолов.
9. До сих пор иногда, чтобы не говорить длинное слово двенадцать, мы произносим дюжина.

Нам известны древнегреческие ученые, но кто может вспомнить арабский ученых. Не задумываясь. Навскидку. Вряд ли бы возможно было забыть гения, приведшего весь мир к единому стандарту. Следовательно, эта система вклинивалась в повседневную жизнь человека постепенно, не из-

меня привычных реалий. Мир незаметно менялся, народы и города исчезали, их письменность забывалась, их манера счета казалась уже неудобной, так как тогда у каждого государства она была своя. И количество того, что служило эквивалентом денег, устанавливалось непосредственно продавцов и покупателем. При этом покупатель мог и вовсе не знать счета, а для себя определять «много или мало» он должен отдать. Незаметно стали неудобны римские числа (неудобны, разумеется, для других народов), их перестали использовать в различных договорах, чтобы не смущать противоположную сторону, они стали редкими. Но нестыковки остались. Позже с развитием физики появилось такое понятие, как миллисекунда. И удивительная ситуация произошла. В секунде оказалось сто миллисекунд. Это было настолько неожиданно и резко, когда множество ученых мужей ошибались в своих расчетах, а если эксперимент был слишком опасным, то и вовсе погибали. Но к этому опять привыкли. Больше это ни у кого не вызывает смущение.

Автором работы был проведен опрос в Поволжской государственной академии физической культуры, спорта и туризма на тему: «Какое число более гармонично на ваш взгляд по отношению к миру». Выборка составляла 60 человек. «Десять» как гармоничное число выбрали 65 % респондентов, а «двенадцать» – 35 %.

Таким образом, философия чисел свидетельствует о том, что человек стремиться к гармонии. Посредством ее он пытается объяснить, что гармония имеет зачастую математическое исчисление. Люди слишком быстро привыкают к новым ситуациям, с одной стороны, это то, за счет чего мы всегда выживали, и будем выживать, с другой - это зачастую, навсегда закрывает возможность заглянуть в прошлое. Конечно, даже если вас заинтересовала идея данного доклада, и вы когда-нибудь более подробно о ней задумаетесь, то ничего в мире не изменится, ибо это уже история.

ФЕНОМЕН СНОВИДЕНИЯ

Нуруллин Э.Э., Фролова Е.В.

Научный руководитель: И.А. Дружинина, канд. истор. наук, доцент
(Казанский национальный исследовательский технический университет им. А.Н. Туполева-КАИ)

Сон – феномен, с которым сталкиваются все люди. С одной стороны, сон – довольно знакомое и обыкновенное состояние, с другой стороны – это необъяснимое нечто. Что же с нами происходит во время сна...?

Мы не ставим перед собой цель блеснуть новым описанием данного феномена или по-своему объяснить его. Существует множество теорий, объясняющих и сон, и сновидение. В данном докладе идёт ознакомление с точкой зрения Дона Хуана о снах и сновидении, со взглядом на сон со стороны транссерфинга, и с теорией астрального тела.

Примечательно, что все теории очень схожи, и, скорее, различаются только трактовками и незначительными деталями.

Но для нас важно не столько описание сна и знакомство с различными точками зрения относительно того, чем является сновидение, сколько практическая польза от данного феномена. Важно, что мы можем получить в реальном мире, благодаря практике сновидения. Эзотерические знания дают нам ответы на этот вопрос. Приведём приёмы осознания себя во сне и попробуем разобраться в практической пользе сновидений...

ДУХОВНОЕ БЕССМЕРТИЕ ДУШИ

Ромеро Каталина

Научный руководитель: И.А. Дружинина, канд. истор. наук, доцент
(Казанский национальный исследовательский технический университет им. А.Н. Туполева-КАИ)

Души не умирают. Покидая прежнее место пребывания, они живут в других местах, которые вновь принимают их.

Овидий.

В истории философии существует множество размышлений о душе. Эта тема развивается в философской мысли, начиная с античности. Платон утверждал, что души возникают еще до появления нашей плоти, и они связываются с плотью, словно пленные отправляются в тюрьму. Платон, в отличие от Аристотеля, полагал, что душа бессмертна. Он развивал идею, что душа – это сущностная форма. В этой сущности присутствуют три части: разумная, обращенная к идеям; пылкая, аффективно-волевая; чувственная, движимая страстями, или вожделяющая.

Моя задача рассмотреть духовную составляющую души.

По своей природе человек – разумное существо, которое состоит из плоти и души, где душа составляет главное содержание бытия. Философы Античности считали космос одушевленным. Основываясь на этой гипотезе, мы можем сказать, что душа существует и у животных и растений, то есть они имеют витальный принцип, которой и дает жизнь. В учении гило-

зоизма утверждается, что чувствительность, одушевленность, жизненность изначально присущи всем природным вещам. Древнегреческие философы считали, что растения могут радоваться и печалиться, во многом отождествляя растения, животных и человека, но душа именно как духовная составляющая присуща только человеку.

В философии мы часто используем термин душа, когда имеем в виду душу как существующую форму сознания. В учении Декарта душа есть разум и экзистенциал.

«Мы любим и ненавидим, признаем и отвергаем, действительно привлекаем к себе или отталкиваем от себя, осуществляем или разрушаем известные объекты, предметы или предметные состояния. Формирующая сила души, создающая внутренний фонд нашей личности, имеет, таким образом, своим материалом всегда конкретную душевную жизнь как стихию переживаний, слитых с раскрывающимися в них отрезками объективного бытия, – пламя душевного света в единстве с озаренной им и как бы соединившейся с ним в этом озарении сферой предметных содержаний»... – писал С.Л. Франк.

Исходя из таких мыслей, мы можем сделать заключение, о том, что у нас есть душа. Она является духовной и бессмертной.

Душа – простая и неделимая, в отличие от материальных вещей, которые являются сложными и делимыми. Такое утверждение можно продемонстрировать с помощью рефлексии. Душа может замыкаться в себе, чтобы познать себя в своих поступках, но все что состоит из частей, нельзя знать в целом, потому что составляющие это целое части разные по отношению друг к другу, и только простая сущность может познать себя в целом. Если же душа сама вольна решать, замыкаться ли ей в теле или в любое время покидать тело и возвращаться в него, то от нее в значительно большей степени зависит, быть ли ей плотской или духовной, либо стремиться к редко достижимой гармонии духа и души. Эмпирическое и духовное знания устремлены к разным полюсам экзистенции, исключая или уравновешивая друг друга.

Мы имеем физическую оболочку (тело), и наша телесная опытность говорит нам обо всем, испытанном нами, как о реальном существовании и возможности рефлексии и о том, кем мы являемся. «Душа живёт, приказывает и выполняет... душа это то, что составляет первосущность человека» [1]. Дух – особое цельное надприродное, нефизическое образование.

В заключение, мы можем сказать, что в природе человек единственное существо, в котором душа объединяет духовную и плотскую (телесную) форму. Именно душа человека объединяет мир эмпирический, вещественный и «явленный» через сознание с надприродным духовным миром.

ЛИТЕРАТУРА

1. *Меньчиков Г.П.* Душа человека и её свойства. / Г.П. Меньчиков. Казань: Гран-Дан, 2003.– С. 10.

ФИЛОСОФИЯ ОДИНОЧЕСТВА

Рузайкина Е.О.

Научный руководитель: И.А. Дружинина, канд. истор. наук, доцент
(Казанский национальный исследовательский технологический университет (КНИТУ-КХТИ))

Одиночество... Его размер и сила не имеют предела. Одиночество-это не тогда, когда ты один в пустом доме, а когда среди шумных людей, в весёлой компании, понимаешь что эти люди для тебя чужие. Одиночество-это когда ты понимаешь, что ни один человек не узнает всего, что ты хотел бы сказать, но не скажешь, потому что ты сам не хочешь этого знать. Одиночество - это когда ты говоришь с человеком, и замечаешь, что он не слышит тебя, что он сам пытается тебе что-то сказать, но ты его не слышишь. Тебе не интересны его проблемы, а ему твои. Каждый должен рассчитывать на свои силы, не прося никого ни о чём.

Каждый человек время от времени испытывает чувство одиночества. Одиночество бывает разным, как это ни странно и не удивительно. Бывает спокойное, ровное одиночество – когда ты наедине с самим собой. Бывает усталое одиночество – когда утомленное тело с удовольствием погружается в пенящуюся ванну, а вокруг тишина... Бывает счастливое одиночество, когда ты остаешься сама с собой со своей неожиданной, новой, но очень приятной вестью. Бывает горькое одиночество, когда сердце разрывается от разлуки, а в голове стучит набат. Бывает тихое, грустное, безразличное одиночество, когда в душе уже все чувства перегорели и превратились в пепел... Бывает... Одиночество бывает очень разным...

Для кого-то, одиночество – слово, несущее в себе горьковатый привкус сигаретного дыма, холод бессонных ночей, шепот дождя за окнами. Его ощущаешь, как прикосновения ледяных пальцев к коже... Для кого-то в нем есть особенное притяжение, кто-то боится одиночества, кто-то ищет, кто-то не может освободиться, кто-то бежит от одиночества, кто-то стремится к нему... Для меня, одиночество-это когда вроде бы у тебя все есть, и вокруг много людей, и все что-то от тебя хотят, только никого не волнует,

что у тебя внутри, никто не спросит о чем думаешь, что ты хочешь. Когда тебе плохо – никого нет рядом, никого...

Если задаться вопросом, почему и в каких ситуациях человек может почувствовать себя одиноким, сразу становится видно, что ответить на него, оказывается, не так уж просто. Я считаю, ключевой проблемой одиночества, вокруг которой все крутится и внутри которой ищут причины этого состояния и выходы из него, становится животрепещущая и действительно важная тема взаимоотношений человека с человеком. Заглянув в душу одинокого человека, можно было бы увидеть множество причин такого состояния. Мы прочли бы в ней трогательные истории о многих несостоявшихся отношениях, о разочарованиях, о страхах – чтобы опять не ранили, опять не обманули. Кто-то чувствует себя одиноким, потому что в его жизни нет истинного любимого человека, родственной души, с которой он мог бы делить и горе, и радость. Другой в своем одиночестве тоскует просто-напросто по самому факту – быть по-настоящему любимым кем-либо, занимать в жизни хотя бы кого-то, пусть даже собаки, центральное место. Многие чувствуют себя одинокими, потому что среди множества людей, которые их окружают, даже среди родных и близких, не находят тех, кто мог бы по-настоящему понять их мысли, чувства, сокровенные мечты и стремления. Это всем известная и часто встречающаяся проблема многих, у кого есть куча знакомых, но нет ни одного истинного друга или их очень мало.

Я думаю, что одиночество больше всего ощущается в бездействии. Более того: оно подпитывается им! По моему мнению, одни выходы из него находят только путем преобразования своего внутреннего мира, своего образа мыслей, а другие этого выхода вовсе не ищут и привыкают к одиночеству.

Одиночество (наш стих).

Одиноким те, кто не умеет любить.

Одинок тот, кто не приобрел друзей,

*одиночество опасно, к ней можно привыкнуть
и забыть про друзей.*

Мир, в котором так много тепла

быть одиноким не хочет никто,

этот приговор мы сами себе присуждаем

и хотим быть счастливыми,

не умев забыть одиночества.

Не огорчайся, у каждого человека

есть свое одиночество,

и оно наступает, когда мы грустим.

Многие любят произносить, обычно в патетическом запале ссоры: «Оставьте меня одного! Я обойдусь без вас всех и буду один». Но часто ли мы понимаем смысл этого: буду один, возводя себя в ряд с тем, который знал, что значит быть одному в единственном мире. Мы себя чувствуем одинокими, когда нас не понимают. Чувства одиночества не имеет возраста: оно может появиться в раннем детстве, в подростковом возрасте или даже в старости. Наши чувства могут остыть при потере нами любимых людей, мы без них чувствуем себя одинокими, ни кому не нужными. Нам нужно научиться бороться, искать нам близких людей и радоваться жизни. Хотя порой быть самим собой тоже нужно, именно в это время ты осознаешь свою жизнь, понимаешь, чего достиг в этой жизни или что упустил.

ВЕДЕНИЕ БИЗНЕСА СОГЛАСНО ПРИНЦИПАМ ШАРИАТА

Салимгареева Ю.А.

Научный руководитель: К.И. Корепанов, докт., истор. наук,
профессор

(Альметьевский государственный нефтяной институт)

Многие бизнесмены не забывают себе голову модными тенденциями, ориентируясь в управлении и построении бизнеса на самые древние формы постижения мира – религия и духовные практики. Сегодня очень важно показать обществу пример нравственного поведения в бизнесе, осуждение коррупции, чрезмерного стяжательства. Крах финансовой системы, который во многом был спровоцирован издержками традиционной банковской системы с ее процентоманией, пробудил интерес к опыту исламских финансистов. Исламская финансовая система, управляемая на принципах Шариата (исламского права), функционирует на основе гарантированного финансирования материальных активов и разделения рисков между сторонами, преследуя реальную коммерческую деятельность, а не получение прибыли на основе спекуляций. Принципы ведения бизнеса в соответствии с Шариатом построены на соблюдении двух правил: недопустимости запретных действий (харам) и достижении богоугодного поведения путём совершения разрешённых и желательных действий (халяль) [1]. Исламская финансовая система базируется на законе, что деньги сами по себе не имеют ценности, а служат всего лишь средством обмена на товары и услуги. Если на Западе побуждающий мотив-прибыль, то для исламской экономической модели главное – принести пользу единоверцам. Это практически полнос-

тью исключает спекулятивный капитал из финансовых рынков. Банки в таких странах на приобретение автомобиля денег не дают, они предлагают купить у них сам автомобиль. Клиент должен погасить его стоимость на протяжении четко установленного периода времени. Это позволяет равномерно распределить валютные риски между банком и заемщиком. Банки зарабатывают деньги, помогая своим клиентам в приобретении имущества, используя такие инструменты, как иджара или мурабаха [2]. Заработок банка складывается как награда за взятый на себя риск. Также исламская финансовая система запрещает инвестиции в компании в таких секторах экономики, как производство и переработка свинины, табака, алкоголя, порнографии или азартные игры. Такая организация экономики может стать альтернативой сегодняшней системе, в которой каждый ищет только личную выгоду.

На сегодняшний день насчитывается около 300 крупных исламских финансовых институтов. На Востоке центры: Малайзия и государства Среднего Востока, на Западе: Великобритания. Конкурентоспособность проявится, если его принципы станут применимы для людей иных вероисповеданий. В целом в России внутренняя среда быстро меняется и становится все более благоприятной для реализации исламских финансовых принципов, благодаря богатству сырьевой базы, размеру мусульманского населением (15 % населения РФ) и близости к большинству мусульманских стран.

Для внедрения и распространения финансовых организаций в РФ, действующих на основе принципов Шариата, необходимо властям, Банку России и другим регуляторам пересмотреть свою политику и рассмотреть вопрос о содействии исламскому финансированию через соответствующие акты законодательного и финансового характера. Ни одна из задач, стоящих перед исламским финансовыми институтам (низкая осведомленность о продуктах, отсутствие специалистов и инструментов управления рисками), не является непреодолимой, а сделки исламского финансирования фактически уже совершаются. Например, Подписанное «АК БАРС» Банком соглашение Мурабаха – первая сделка для российской финансовой организации, заключенной с соблюдением требований Шариата, что является одной из инициатив развития исламского финансирования, объявленных Правительством Республики Татарстан в начале текущего года.

В РТ проживает 53,2 % мусульман, исходя из этого, должны быть и финансовые структуры, работающие по мусульманским принципам. Учитывая высокую банковскую процентную ставку, налоги, которые уничтожат весь мелкий бизнес, принцип работы исламских банков является выходом по инвестированию сельского хозяйства, строительства дорог, хими-

ческой и нефтехимической промышленности, а также индивидуальных предпринимателей. Все это позволит значительно повысить надежность банковского и предпринимательского дела в Татарстане. Исламская экономика – это концептуально оформившаяся, последовательная и комплексная система, единая с базовой исламской идеологической и правовой основой, руководствующаяся предписаниями Шариата.

ЛИТЕРАТУРА

1. *Стиркин А.Г.* Философия. – М.: Гардарики, 2004. – 736 с.
2. Философия // Под редакцией проф. В.П. Коханявского. – М.: ЭКСМО. – С. 58-100.

М. МОНТЕНЬ В СОВРЕМЕННОСТИ

Самаркина Д.А.

Научный руководитель: И.А. Дружинина, канд. истор. наук, доцент
(Казанский национальный исследовательский технологический университет (КНИТУ-КХТИ))

Мишель Монтень – натура незаурядная, человек тонкий и образованный, он родился в дворянской семье и получил блестящее образование. Над главным сочинением своей жизни он работал с 1570 по 1588 гг., в промежутке между этим в 1581 году он был мером города Бордо. Его книги «Опыты» являются лучшими философскими книгами о человеке. И они позволили пересмотреть культурное наследие человечества. Понимание культуры Монтенем, во многом совпадала с той трактовкой, которую давали ей античные авторы. Т.е. он считал, что человек достигает культурного состояния тогда, когда он все свои помыслы направляет на совершенствование духа, ума, воли, эстетического вкуса и своего тела. И именно эта идея Монтеня проходит красной нитью сквозь главы его сочинения.

Для того чтобы лучше разобраться в этом, я бы хотела рассмотреть несколько из его «опытов», взятых из разных томов. Наиболее интересными мне показались «опыты» – «о страхе», «о совести» и «об опыте». Почему я взяла именно их? Потому что данные вопросы до сих пор не потеряли своей актуальности.

Страх! Что это? Монтень говорил: « Мне не известно посредством каких пружин на нас воздействует страх, но как бы то ни было, это-страсть

воистину поразительная и нет другой, которая выбивала бы наш рассудок из положенной ему колеи в большей мере чем эта.» Я с ним полностью согласна, и неужели с этим сможет кто-то не согласиться!? Ведь страх способен затмить разум, способность здраво мыслить и рассуждать, человек даже способен лишиться себя жизни. Но стоит отметить, что страх у каждого свой, а точнее его понимание у каждого своё.

Совесьть – на мой взгляд, это понятие очень сложное, особенно в наши дни. Монтень писал: «Совесьть заставляет нас изменять себе, предавать себя и самому же себе вредить. Даже когда нет свидетеля, она выдает нас против нашей воли». Я согласна с высказыванием, оно актуально в наше время. Но в связи с тем, что в современном обществе зачастую моральные принципы не устойчивые, становится все больше людей поступающих не по совести. И совершив плохой поступок человека уже «не мучает совесьть», как писал об этом Монтень.

Опыт! Монтень считал, что в жизни каждого человека нет более естественного стремления, чем овладеть знаниями, но если в силу мыслительных или других особенностей человек не может овладеть ими в готовом виде, он начинает их получать из собственного опыта. «Познай самого себя» вот главный совет, который Монтень дает людям, т.е. лучше хорошо понимать себя, чем владеть ненужными знаниями. И действительно наша собственная жизнь полна поучительных примеров, и мы можем использовать их как для познания самого себя, так и для лучшего понимания других людей, в разных жизненных ситуациях.

Также он считал, что для здоровья полезен телесный опыт, к 20 годам человек должен знать, что полезно для его тела, а что нет. И если прислушиваться к своему организму, то вполне можно обойтись и без врачей. А заболевший не должен ни безрассудно сопротивляться болезни, ни безвольно поддаваться ей - она будет идти своим чередом, ведь каждая болезнь имеет свой срок. Нужно просто принять болезнь и не бояться страданий. Я считаю, что в настоящее время, уровень развития медицины позволяет нам сопротивляться болезни, а страдания от нее свести к минимуму.

В завершении, я бы хотела отметить, что Мишель Монтень был уникальным человеком. Он писал о «вечных» проблемах, многие из которых популярны и сегодня. В своих книгах он познавал самого себя, с целью познать окружающих. И он открыл совершенно новый взгляд на человека, как на существо подвижное, о котором нельзя составить устойчивое представление, показал человеческое непостоянство, склонность к колебаниям, зависимость решений от обстоятельств.

ФИЛОСОФИЯ ИСКУССТВЕННОГО ИНТЕЛЛЕКТА

Сераева Н.Р., Софроницкий А.О.

Научный руководитель: О.Ю. Абрамова, канд. пед. наук, доцент
*(Казанский национальный исследовательский технический
университет им. А.Н. Туполева-КАИ)*

С технической точки зрения, искусственный интеллект (ИИ) – это раздел информатики занимающийся способами создания с помощью ЭВМ разума, подобного человеческому. С точки зрения электроники «мозгом» ИИ, станет суперкомпьютер, производительность которого будет больше 1 PFLOPS (10^{14} операций в секунду), так как производительность человеческого мозга составляет 1 PFLOPS. Сейчас подобный суперкомпьютер занимает целый шкаф, естественно нужно минимизировать такие компьютеры, особенно их процессоры, так как процессор является главным производительным центром компьютера. На данный момент самым мощным и маленьким процессором является Intel Knights Corner, в котором содержится более 50-ти ядер с тактовой частотой 1,0-1,2 ГГц в сумме достигает производительности в 1 TFLOPS. Он произведён по технологическому процессу 22 нм. Транзисторы в таких кремниевых процессорах возможно будет уменьшить до 2 нм, но этого будет ещё не достаточно. На смену кремнию придёт дисульфид молибдена, который позволит легко создать тонкие пленки толщиной 6,5 Е (0,65 нм).

Философия искусственного интеллекта призвана ответить на вопросы: Сможет ли ЭВМ думать? Иметь разум? Сможет ли решать проблемы, которые человек решает с помощью размышлений? Сможет ли она чувствовать, переживать? Гуманно ли ставить опыты над ИИ или электронными копиями реальных людей? Эти вопросы интересуют не только философов, но и других учёных. Ответы на них каждый человек пытается найти из своего понимания «интеллекта» и «сознания», а также опирается на свои знания о технике.

Споры о том, сможет ли ИИ мыслить, испытывать эмоции, чувствовать, ведутся уже давно. Есть много представлений о ИИ, рассмотрим некоторые из них: «Сильный ИИ» – программа искусственного разума является самим разумом, в том же смысле, в котором человеческий разум – это разум. «Слабый ИИ» – программа искусственного разума лишь инструмент, позволяющий решать те или иные задачи, которые не требуют полного спектра человеческих познавательных способностей. Тест Тьюринга не является достаточным критерием наличия у ма-

шины подлинного процесса мышления. Мышление есть процесс обработки находящейся в памяти информации: анализ, синтез и самопрограммирование.

Мы бы хотели рассмотреть ИИ на примере ВЕАМ-роботов. Эти зачастую самодельные создания живут собственной жизнью, хотя и в очень небольшой степени, так как не все из них полностью самостоятельны. У них есть стремление к жизни, характерное для живых существ. Они принимают решение на основе собственных представлений о выживании. Например, они следуют за светом, чтобы получить порцию солнечной энергии или двигаются по размеченной на полу линии. Наблюдая за этими созданиями приходят мысли о смысле жизни... С этой точки зрения ВЕАМ является философским роботостроением. Ведь сейчас, как мы видим, человек, создающий ВЕАМ, выступает в роли Творца. Многие ВЕАМ очень просты и поэтому не выполняют сложных задач. Иногда выполняемые ими задачи забавные, иногда странные.

ВЕАМ-робота можно создать из электронного хлама, так как конструкция такого робота проста, в основном ВЕАМ так и создаётся. Поэтому не исключена возможность самопроизвольного его создания и самосовершенствования. Если такой робот будет способен создавать себе подобные копии, то со временем у этих копий, возможно, будет наблюдаться появление памяти, а затем сознания, и оно будет постепенно становиться сложнее, за счёт усложнения электронной начинки и пережитых роботом ранее ситуаций. ВЕАМ положило начало по созданию более совершенных роботов, в которых начали применять программируемые микроконтроллеры (дешёвые микропроцессоры) и модули памяти. За счёт этого роботы способны, например, самостоятельно изучить лабиринт и, затем, найдя самый короткий путь, пройти его. А гуманно ли отключать питание такому роботу? Ведь при отключении питания информация о лабиринте стирается, тем самым происходит «маленькая смерть» робота... Представьте человека который после многолетней комы приходит в себя, но ничего не помнит. То же самое происходит и с ними.

Познакомившись поближе с ВЕАМ-роботами, мы пришли к мысли, что хоть и «слабый», но всё-таки ИИ возможен... Поэтому мы думаем, что ИИ, созданный человеком, будет способен более или менее точно мыслить или чувствовать, но для этого придётся создать программу, которая будет работать совсем по другому принципу по сравнению с современными программами, а именно в ней должен присутствовать процесс самосовершенствования. Программа должна «начать жизнь с самого начала», например,

как детёныш любого млекопитающего, постепенно достигая взрослого состояния, не только физически, но и интеллектуально. Ведь и мы с Вами не сразу выросли и стали разумными...

СИТУАЦИОННЫЙ ПОДХОД И ФИЛОСОФИЯ УСПЕХА

Сибгатуллина А.А., Фатхилбаянова Ю.Р.

Научный руководитель: К.И. Корепанов, докт. истор. наук,
профессор

(Альметьевский государственный нефтяной институт)

Ситуационный подход в философии предложен казанской школой ученых под руководством Н.М. Солодуко. Ситуационная картина мира, ситуационность, ситуативность, ситуационность бытия, – все эти понятия применимы в созидании своего жизненного пути человеком и успеха. Человек система систем и его жизнь протекает в череде меняющихся ситуаций. Каждая ситуация учит нас делать позитивные выводы и строить новые жизненные ориентиры, ставить новые цели и задачи и достигать их. Слагаемые личного успеха человека зависят от многих внешних обстоятельств.

Наша задача – раскрыть слагаемые внутреннего, личностного свойства, качеств характера человека, вставшего на путь освоения технологий достижения целей в жизни и бизнесе на основе универсальных принципов деловой этики, среди которых наиболее важными являются честность, порядочность, деловитость, надежность, реальный результат.

Изучение данной темы мы строим на основе социологического опроса студентов Альметьевского государственного нефтяного института (факультетов экономики и управления, нефти и газа, энергетики и автоматики и инженерной механики), источников философской, психологической, социологической литературы.

Что есть успех? Успех – это воплощенные в реальность помыслы и воля личности, это мечты и страстное желание воплощать их в жизнь. Хотим обозначить несколько качеств человека, обладатель которых может претендовать на свой успех в жизни:

1. Динамичность и гибкость мысли – порождает «нечто» новое.
2. Оригинальный и нестандартный подход – позволяет выходить из ограничительных рамок.

3. Высокая любознательность – предполагает высокий интеллектуальный уровень.

4. Харизматичность – выявляет лидерские качества.

5. Способность конкурировать – самая важная составляющая характеристика в современном обществе.

Есть такая примета: если загадаешь желание, пока падает звезда, то оно непременно сбудется. Удивительно, но у человека, успевшего произнести желание в короткое мгновение падения метеора, желание, как правило, сбывается. А вот у астрономов, которые сотнями наблюдают эти же метеоры и могут заранее предугадать метеоритный дождь по звездному атласу, с исполнением желаний проблемы такие же, как у «простых смертных». Задумайтесь, почему так происходит?

Все дело в том, насколько сильно и постоянно тот или иной человек думает о своей цели. Если горячее и страстное желание не покидает его ни на минуту, если он живет и дышит своей мечтой, то при виде падающей звезды ему не надо думать о том, чего он хочет попросить у неба. Цель его определена, стремление к ней безмерно, а значит, шансы достичь своей мечты у такого человека гораздо выше, чем у праздного зеваки, случайно заметившего, как ночное небо прочертила падающая звездочка.

Несметные богатства окружают нас. Каждый способен обрести благополучие, стать состоятельным и успешным. Мысли о том, что количество средств ограничено и что кто-то всегда будет нуждаться, в корне ошибочны. Все могут стать богатыми. Нужно лишь поверить в это и пожелать этого.

Достижение материального благополучия приносит счастье лишь в том случае, когда развитие человека происходит гармонично, и получение материальных благ сопровождается совершенствованием духовной сферы. Стремитесь к гармонии. Получая богатство, совершенствуйтесь духовно и обретайте истинное счастье!

А если уверенность в победе слабеет, если сомнение проникло в ваше сердце, вспомните слова Кэлвина Кулиджа, тридцатого президента США: «Ничто в мире не заменит упорства. Не заменит талант – ничего нет обыкновенней талантливого неудачника. Не заменит гений – непризнанная гениальность почти вошла в поговорку. Всесильны лишь упорство и решимость. Девиз «стоять на своем» всегда разрешал и будет разрешать проблемы рода человеческого».

Если чувствуешь, что сдаешься, вспомни, ради чего ты держался до этого.

Джаред Лето

НООСФЕРА ИЛИ КАК ОХВАТИТЬ РАЗУМОМ ПЛАНЕТУ

Старшова И.И.

Научный руководитель: О.Ю. Абрамова, канд. пед. наук, доцент
(*Казанский национальный исследовательский технический университет им. А.Н. Туполева-КАИ*)

На нашей планете существует такая оболочка, называемая биосферой, т.е. сферой, где распространяется жизнь. Наряду с ней существует так же ноосфера – область планеты, охваченная разумной деятельностью человека. Разум человека и его проявления всегда вызывают интерес для изучения. Наша планета, в наши дни очень сильно нуждается в разумной деятельности, иначе ситуация глобально обострится еще больше.

Идеи разумности самой планеты, космоса и Вселенной разрабатывали. Вл. Соловьев, С. Булгаков, П. Флоренский. Они настаивали на том, что к природе следует относиться как к единому живому целому. Они писали о Всеедином уме, или софийности природы, имея в виду ее жизненно-одухотворяющее начало.

Циолковский в своей книге «Разумные силы вселенной» отметил, что космос «сам рождает в себе силу, которая им управляет. Она могущественнее всех остальных сил природы» Этой силой является разум.

Н. Федоров же, говорил о «братском отношении к Космосу». В работе «Философия общего дела» он ставит все проблемы человеческого бытия в зависимость от отношения человека к Космосу. Он выводит, с одной стороны, причины страданий, конфликтов, розни между людьми, а с другой – намечает перспективы для преодоления противоречий в будущем. С точки зрения космической философии, реальный земной человек принципиально не в состоянии коренным образом разрешить проблемы, созданные им самим. Поэтому только преображенный человек будет иметь право стать подлинным хозяином Вселенной, поскольку он перестанет выступать хищником по отношению к природе.

В ряде аспектов концепции ноосферы просматривается прообраз глобального сознания, которую выдвинул французский естествоиспытатель и философ П. Тейяр де Шарден. Независимо от него, аналогичную идею глубоко разработал выдающийся русский ученый В.И. Вернадский [1]. Однако другие источники утверждают, что Тейяр и Вернадский все-таки были знакомы [2]. Суть этих идей заключалась в следующем:

По мнению В.И. Вернадского, наша планета и Космос представляются как единая система. Появление человека – носителя Разума ускорило все процессы, развивающиеся на планете. Логика развития человеческой деятельности должна идти в унисон с организованностью биосферы. Анализ многообразных аспектов философского и социального понятия «ноосфера» показывает его исключительно комплексный характер.

Тейяр де Шарден рассматривал человека как космическое целое, заранее запланированный свыше итог эволюции, верил в силу союза христианства и гуманизма, выдвигал идею единства науки и мистики в качестве панацеи от всех бед современности. Он Эволюцию Вселенной разделил на стадии «преджизни», «жизни», «мысли» и «сверхжизни» [3].

Все вышеперечисленные концепции роднит одно, все они говорят о том, что человек и природа все-таки тесно связаны друг с другом, они очень сильно влияют друг на друга. В последнее время воздействие человека на природу оказалось сильнее и никогда еще на протяжении своей истории, человечество не сталкивалось со столь многочисленными угрозами своему существованию. Экологический дисбаланс, дефицит энергоносителей и продовольствия, перенаселение планеты – все это образует взаимосвязанный комплекс проблем, решение которых жизненно необходимо уже в ближайшее время. Поэтому в заключение необходимо обратить внимание: объективная необходимость формирования ноосферы возникает из того, что настало время, когда человечество должно обрести способность к экологическому самообеспечению. В отличие от биосферы, ноосфера не может формироваться стихийно, а только в результате сознательной деятельности людей, на основе изучения и практического поддержания ими законов саморегуляции биосферы и согласования с ними своей хозяйской и прочей деятельности. Люди! Будьте бережливее, берегите себя и окружающую вас природу, а главное осознайте, что земля единственная и неповторимая, ее ресурсы невозобновимы.

ЛИТЕРАТУРА

1. *Вернадский В.И.* Научная мысль как планетарное явление. – М: 1991. – С. 8-12.
2. Цит. по: Переписка В.И. Вернадского с Б.Л. Личковым. 1940-1944. – М.: Наука, 1980. – С. 197.
3. *Тейяр де Шарден.* Феномен человека. – М: 1987. – С. 19-43.

К ВОПРОСУ О МАТЕРИИ В АНТИЧНОЙ ФИЛОСОФИИ

Суслова С.В.

Научный руководитель: Ю.В. Шабалина, канд. полит. наук, доцент
*(Поволжская государственная академия физической культуры,
спорта и туризма)*

В Античной философии богатой и глубокой по историческому наследию, детально изучалась философская категория материи как основы мира. Материя понималась как материальная основа мира. Проблемы, которые античные философы заложили в исследование и сегодня являются актуальными: что является основой мира; где его границы; можно ли получить из неживой материи живую (последний вопрос не решен и современно наукой).

Большинство философов этого периода основной формой существования материи считали Космос, созданный по типу разумного, живого человеческого тела. Космос вечен, абсолютен, кроме него ничего нет. Он един, одухотворен. Его можно видеть, слышать и осязать. Он совершенен (божественен).

Многие античные философы пытались найти единую и неделимую первооснову материи, ее «первокирпичек» (у Фалеса – это вода, у Гераклита – огонь, у Демокрита – атомы и так далее).

Фалес Милетский взял за основу конкретный объект – воду, основываясь на том, что там, где вода – там жизнь. При этом он рассматривает космос как живой организм. Формируется принцип материализма, в соответствии с которым мир содержит то, что его породило, т.е. он самоорганизован.

Гераклит Эфесский за основание мира берет явление – огонь, а космос является «огнедышащим шаром», который существует сам по себе, никем не создан и всегда был и будет. Для предания единства и цельности миру Гераклит вводит понятие «Логоса» – космического разума. Следовательно, материя разумна и действительна! Космос существует и проявляет свои свойства через движение. Здесь проявляется важнейшее свойство материи – движение. Движение происходит само по себе, при этом оно направленное, необратимое (если бы оно было обратимое, то мир был бы неизменен), сопровождаемое качественными изменениями, т.е. движение – это развитие. Источником движения является борьба

противоположностей (один из законов диалектики). Учение о движении и развитии материального мира, источник и причина развития которого и находятся в самом мире, называется материалистическим. Гераклит сформировал закон единства и борьбы противоположностей, который носит всеобщий и универсальный характер.

Наиболее полно принцип материализма проявился в философии Демокрита, и, в частности в его теории познания. Он ввел понятие атома, мельчайшей неделимой частицы, которая является основой бытия материального мира. Многообразие окружающего мира он объясняет многообразием сочетаний атомов. Под материей он понимает все, что состоит из атомов. Космос – это движущаяся материя, через движение атомы проявляют свои свойства, движение позволяет менять структуру элементов. Но движение не хаотичное, а упорядоченное – ритмичное, поэтому Демокрит признает наличие в мире необходимости, вызывающей это движение и создает учение (телеология) о том, что мир развивается преследуя некоторую цель.

Философия Аристотеля построена на критике идеалистической теории Платона. Аристотель отвергает теорию сверхчувственных идей. Он считает, что вещи существуют сами по себе, без каких-либо идей. Но предметы мира вещей хоть и существуют независимо от идей, они не определены по своим свойствам и качествам по причине их пассивности. Они только обладают потенцией стать чем-либо. Эту потенцию мира вещей Аристотель называет материей. Для того, чтобы материя стала предметом мира вещей необходима сила, называемая формой. Поэтому любая конкретная вещь – это единство материи и формы.

Таким образом, античная философия поставила в центр своего исследования проблемы материи. В вопросах ее рассмотрения оформляются основные философские направления, формируется картина мира. Античная философия космоцентрична: ее горизонты всегда охватывают весь Космос, в том числе и мир человека. Это означает, что именно античные философы выработали самые универсальные категории. Наряду с этим, обращает на себя внимание поразительное умение античных философов находить ответы на кардинальные вопросы бытия. Античная философия по-настоящему функциональна, она призвана помочь людям в их жизни. Античные философы стремились найти для своих современников дорогу к счастью. Античная философия не канула в историю, она сохранила свое значение и поныне и ждет новых исследователей!

ПОПЫТКИ ОПРЕДЕЛЕНИЯ ТЕРМИНА «ГЛАМУР»

Сухих О.А.

Научный руководитель: Н.М. Солодухо, докт. филос. наук,
профессор

*(Казанский национальный исследовательский технический
университет им. А.Н. Туполева-КАИ)*

Термин «гламур» стал неотъемлемой частью современного российского лексикона. Само слово пришло к нам в начале девяностых, но в широкое употребление вошло в двухтысячные. Glamour переводится с английского как шарм, чарующие силы. Glamorous, как шикарный, очаровательный.

Контекст употребления этого термина удивляет своей обширностью. Гламурное фото, гламурное кино, гламурная реклама, гламурная журналистика, гламурный предмет, гламурный политик, гламурный ученый, гламурная литература, глэм-капитализм, глэм-рок, гламуризация, огламуривание, гламурненько, королева и король гламура и т.д., – перечисление может занять не одну страницу. В данном списке термин является и существительным, и прилагательным и глаголом. Синонимами гламура выступают колдовство, очарование, шарм, глянец. Выходит множество книг, в названии которых так или иначе фигурирует понятие «гламур» (Юрий Капаца «Кризис эпохи гламура», Елена Логунова «Стрела гламура. Кляча в белых тапочках», Кристин Гор «Сенатский гламур», Ксения Соколова «Революционный гламур. Спецрасследование», Андрей Максимов «Интеллигенция и гламур» и т.д).

Существуют ли границы, рамки употребления данного феномена? Словарь «Википедия» определяет этот термин следующим образом: Гламур (англ. *glamour*, [ˈglʌmɹ?], собственно «шарм», «очарование», «обаяние») – собирательное обозначение роскошного стиля жизни, всего, что обычно изображается на обложках дорогих модных журналов; близости к общепринятым стандартам роскоши, шика, внешнего блеска [1].

В словарях и энциклопедиях Интернета – на «Академике» в разделе альтернативная культура мы находим следующее определение. Гламур – развлекательная журналистика в ее наиболее претенциозном, лакированном варианте. Основной продукт – гляцевые журналы формата Cosmo, Elle, Vogue... Гламур – умудренный советчик, богатый и внимательный друг... При более пристальном рассмотрении гламур преследует цели, находящиеся далеко за рамками простого развлечения. Центральное понятие гляцевой журналистики – успех... Мир гламура – потребительский рай, которым

управляет деперсонализованное, как бы растворенное в пропитанном дорогим парфюмом воздухе, божество успеха [1].

В 2006 году Виктор Пелевин выпускает книгу “Empire “V”. В главе «Бальдр» дается интересная трактовка феномена гламура в его переплетении с термином «дискурс». Это скорее «вчувствование», поток эмоций автора относительно феномена гламура, но, на наш взгляд, данная попытка определения границ феномена наиболее удачна.

«– Потому что гламур и дискурс – на самом деле одно и то же, – сказал Бальдр.

– Да, – согласился Иегова. – Это два столпа современной культуры, которые смыкаются в арку высоко над нашими головами...

– Они разные только на первый взгляд, – сказал Иегова. – «Glamour» происходит от шотландского слова, обозначающего колдовство. Оно произошло от «grammag», а «grammag», в свою очередь, восходит к слову «grammatica». Им в средние века обозначали разные проявления учености, в том числе оккультные практики, которые ассоциировались с грамотностью. Это ведь почти тоже самое, что «дискурс»...

– В средневековой латыни был термин «discursus» – «бег туда-сюда», «бегство вперед-назад». Если отслеживать происхождение совсем точно, то от глагола «discurrere». «Currere» означает «бежать», «dis» – отрицательная частица. Дискурс – это запрещение бегства.

– Бегства от чего? – спросил я...

Он наклонился к своему саквоюжу и достал какой-то глянцевого журнала...

– Все, что ты видишь на фотографиях – это гламур. А столбики из букв, которые между фотографиями – это дискурс...

– Дискурс – это мерцающая игра бессодержательных смыслов, которые получаются из гламура при его долгом томлении на огне черной зависти, – сказал левый динамик.

– А гламур, – сказал правый, – это переливающаяся игра беспредметных образов, которые получаются из дискурса при его выпаривании на огне сексуального возбуждения.

– Гламур и дискурс соотносятся как инь и ян, – сказал левый.

– Дискурс обрамляет гламур и служит для него чем-то вроде изысканного футляра, – пояснил правый.

– А гламур вдыхает в дискурс жизненную силу и не дает ему усохнуть, – добавил левый.

– Думай об этом так, – сказал правый, – гламур – это дискурс тела...

– А дискурс, – отозвался левый, – это гламур духа.

– На стыке этих понятий возникает вся современная культура...» [2].

Общее во всех попытках определения данного феномена сводится к внерациональному моменту очарования. Очарование (см. чары) – колдовство, чародейство, волшебство, чудесное обаяние. Творить чары – одно из свойств искусства...[3]. Гламур в своем классическом понимании встречается именно в искусстве. В мире фотографии, кино и моды мы наблюдаем гламур в наиболее ярком его проявлении.

Исчерпывающего определения гламура не существует. Есть попытки его определения через словообразования и обобщение имеющегося опыта авторов. Но, наблюдая год от года за появлением все новых и новых попыток определения гламура, мы приходим к выводу, что данный феномен находится на пути своего становления.

ЛИТЕРАТУРА

1. Альтернативная культура. Энциклопедия. – М.: Ультра. Культура. Д. Десятерик. – 2005.

2. Пелевин Виктор «EMPIRE V (Ампир В)». Глава «Бальдр». Электронная библиотека Либрусек. <http://lib.rus.ec/b/176351/read>.

3. Яндекс. Словари. Новый энциклопедический словарь изобразительного искусства. [lovari.yandex.ru/очарование/Словарь%20изобразительного%20искусства/ Очарование/](http://lovari.yandex.ru/очарование/Словарь%20изобразительного%20искусства/)

СУЩНОСТЬ РОССИЙСКОЙ НАЦИОНАЛЬНОЙ КУЛЬТУРЫ

Тактамышева Р.Р.

(Казанский государственный энергетический университет)

Современная культурно-историческая ситуация в России оценивается как эпоха смены культурных парадигм. Среди основных факторов, актуализирующих это понимание, выделяется главный, который заключается в том, что Россия переживает бифуркационный этап своего развития и находится в неустойчивом переходном состоянии.

Очевидно, что в условиях социально-политической трансформации и ломки традиционных государственных структур существуют множество факторов, способных сыграть негативную, дестабилизирующую роль в истории того или иного народа. Это и гипертрофированная национальная идея у представителей разных народов, и возрожденные этнические обряды и ритуалы, и различного рода религиозные течения, и культурные заимство-

вания. Именно российская национальная культура не просто воспроизводит этнокультурные особенности того или иного народа, но и служит условием его мирного существования в нескольких плоскостях общего для многих народов России цивилизационного пространства, объединяющего его с близкими по тому или иному основанию народами: конфессиональному; геополитическому; историческому и т.д.

Таким образом, российская национальная культура есть очеловечивающая человека преобразовательная деятельность российской нации как деятеля, необходимая для осуществления тех или других социально значимых практических и интеллектуальных действий и определяемая системой оценочных критериев, выработанной данной нацией.

Не вызывает сомнения тот факт, что в эпоху глобализации обязательным условием сохранения государственности и реальным вектором поступательного развития Российской Федерации является создание общенациональной культуры в ее полиэтническом наполнении, скрепленном политическим единством, взаимовыгодными экономическими интересами и коммуникационными технологиями.

Представляется, что изучение общероссийской национальной культуры будет служить важным фактором преемственности в теоретическом обеспечении модели дальнейшего развития РФ, т.к. в условиях переживаемого российским обществом процесса внутренней трансформации и интеграции в мировое культурное пространство понятие «национальная культура» становится для России синонимом не только ее единства – как по форме, так и по содержанию, но и присущего ей политического и культурного многообразия.

СВЯЗЬ МЕЖДУ ИСЛАМОМ И ИНДУИЗМОМ

Фадеев В.А.

Научный руководитель: Н.В. Веткасова, канд. филос. наук, доцент
*(Казанский национальный исследовательский технический
университет им. А.Н. Туполева-КАИ)*

Нет сомнений, что сравнительно молодая религия ислам имеет значительную преемственность с более ранними религиями. Очевидна связь между иудаизмом, христианством и учением пророка Мухаммеда, стремившегося очистить монотеизм от последовавших «искажений». Некоторые исследователи находят нечто общее также и с зороастризмом.

Однако стоит рассмотреть и другие точки соприкосновения ислама с духовным миром своего времени. Соседствуя с многочисленными Ведическими царствами (в частности, Ираном и Северной Индией), столь юная и неокрепшая на тот момент религия должна была, на мой взгляд, перенять хоть что-то из наиболее древнего и богатого ведического наследия, дошедшего до нас в несколько искаженной форме в виде индуизма. При всем уважении к теории О. Шпенглера, следует отметить, что взаимовлияние культур - это процесс естественный и почти физический (диффузия), происходящий через многие и многие факторы, одним из которых могла стать известная ведическая традиция странничества и паломничества. Попробуем проследить эту самую связь по пунктам.

1. Само имя «Аллах», как ни странно, имеет санскритский корень «ал», что означает «высший, белый, светлый». Всё слово целиком можно перевести с того же санскрита, как «Высший Дух», что соответствует трактовке Бога в исламе.

Кстати, и слово «ислам» имеет санскритский корень «лам», обозначающий «учение».

2. В символике также есть некоторое сходство, а именно: мусульманский полумесяц похож на часть ведического знака Оум, часто изображаемого также в изголовье Шивы [1].

3. В 53-й суре Корана есть следующие слова «Аллах стоял на лотосе крайнего предела», что соответствует ведическому описанию бога Вишну [1].

4. Во второй суре есть, на мой взгляд, некоторая связь с идеями реинкарнации.

«Вы были мертвыми, и Он оживил вас, потом Он умертвит вас, потом оживит, потом к Нему вы будете возвращены».

Ведь и в Ведах есть прямое указание, что круг Сансары (смертей и рождений) заканчивается, только когда джива (индивидуальная часть Всевышнего) достигает совершенства и сливается снова в одно целое с Прародителем.

5. С точки зрения мировоззрения, ислам, безусловно, восходит к иудео-христианской традиции, но не во всем. Именно Ведические «корни» ислама дали, на мой взгляд, предпосылки к появлению такого течения в исламе как суфизм, что хорошо прослеживается в сочинениях и афоризмах известных суфиев [2].

6. С исторической точки зрения на данную связь наталкивает знаменитый черный камень хаджар аль-асвад. Во-первых, и здесь есть санскритский корень (а-свад – «не-белый»), а, во-вторых, загадочный камень, по мнению некоторых современных индуистов, является частью лингама Шивы,

который был разрушен последователями Мухаммеда. Эта идея представляется малоубедительной, но, несомненно, побуждает к дальнейшему изучению данной святыни. Поводом для подобного заявления мог стать мусульманский обычай обхода вокруг камня, что совпадает с ведическими обычаями обхода вокруг статуй божеств [1].

Вывод: Рассматривая становление ислама, мы просто обязаны учитывать его связь, пусть даже и косвенную, с ведическим наследием. Иначе мы просто не получим полной и ясной картины о зарождении столь популярной ныне религии.

ЛИТЕРАТУРА

1. Обсуждения данных пунктов велось в частности на следующем сайте <http://via-midgard.info/news/article/nasledie/vedi/18099-shiva-allax-shiva-allax.html>.

2. См. сочинение суфия Абу ибн аль-Фарида «Стезя праведного» («Большая тайна»).

ОТ ИСТИНЫ К ПРАВДЕ

Фасхутдинова А.Р.

Научный руководитель: М.Г. Румянцева, канд. филос. наук, доцент
(*Казанский национальный исследовательский технический университет им. А.Н. Туполева-КАИ*)

В статье «Истина в науках о духе» Х.-Г. Гадамер писал: «Трудно сделать наглядным то, что является истиной в этих науках и что выступает результатом их деятельности» [2].

С развитием гуманитарного знания и его осмысления это серьезное заявление не только не потеряло своей актуальности, но до сих пор продолжает оставаться источником постоянных размышлений философов и ученых-гуманитариев.

Как и многие другие понятия, истина имеет несколько разных определений. Но одним из самых полных и конкретных, которым все мы привыкли оперировать, является классическое определение (корреспондентская концепция): истина – это соответствие мысли и действительности, представление, предельно адекватное или совпадающее с реальностью. Использовать истину в таком понимании, требующем четких критере-

риев соответствия действительности, в гуманитарной сфере довольно сложно.

Может показаться удивительным, но естественные науки «легче» гуманитарных. Законы природы лежат «ближе к поверхности». Тут человек познающий может рассматриваться вне его собственных интересов, вне интересов представляемой им науки и, конечно, вне необходимости учитывать некие «природные интересы».

Естественные науки точно формулируют гипотезы и теории, закономерности, описывающие природные явления. Благодаря математическим расчетам любая гипотеза может быть проверена и при необходимости скорректирована. Гуманитарные науки сложны тем, что предметом их изучения является живой организм – человеческое общество, пронизанное человеческими интересами, стремлениями, ценностями. В принципе, об истине в классической интерпретации, здесь не может быть и речи.

Какой же тогда выход? Отказаться от понятия истины? Дать иную интерпретацию понятию истины? Или все-таки подвести гуманитарные науки под естественнонаучный идеал истинности?

Про третий вариант говорить не стоит – это капитуляция гуманитарного знания перед естественнонаучным идеалом рациональности, утрата им своей специфики и оригинальности.

По первому пути пошел постмодернизм. Его основной пафос связан с признанием относительности как мира явлений, так и мира ценностей и мира знания. В эпоху широкого распространения постмодернистского стиля мышления неопределенным смыслом начинают обладать такие классические философские понятия, как реальность, объективность, истина. Относительность всего, смерть всего (автора, субъекта и т.д.) заводит нас в тупик, в котором вопрос об истине теряет всякий смысл.

Второй путь кажется нам наиболее перспективным. Дело не в том, чтобы отказаться от понятия истины. Дело в том, чтобы пересмотреть систему понятий, в которых традиционно оценивается и анализируется научное знание, с тем, чтобы выработать более адекватные понятия, отражающие специфику гуманитарного знания.

Эта специфика связана, в частности, с очевидной включенностью субъекта в сам предмет познания и влиянием его на результаты познания через свое мировоззрение, интересы, цели. Объектом познания гуманитарных дисциплин является текст, а его прочтение связано с процедурой интерпретации, которая носит субъективный характер. Читатель становится соавтором произведения, смысл которого выявляется в невидимом диалоге с его автором. Крайний субъективизм как опасность вольной интерпретации

может быть преодолен включенностью читателя-исследователя в текст и достижением состояния понимания как коммуникативного консенсуса через попытку ухватить исходный смысл как можно «ближе к тексту». Вот эта точность и становится важной характеристикой гуманитарного знания, мерой его своеобразной объективности.

Точность проявляется двояко. Это точность автора, выражающего себя в отображаемом событии. И точность читателя, способного увидеть и отразить точность автора и точно сформулировать свою интерпретацию. Обоим мешает субъективная позиция, которую любой человек занимает по отношению к ценностям культуры. И тут важным качеством становится честность исследователя-автора и исследователя-читателя.

Понятие честности может быть преобразовано в понятие правды как отражение глубинных убеждений автора в соответствии своего текста действительности, и читателя в соответствии своей интерпретации исходному тексту. Правда, как заинтересованное отношение к предмету, как включенность в реальность, как точность выражения своей позиции, как внутренняя верность четко обозначенным убеждениям, идеалам, принципам.

И правда, и истина говорят о чем-то, что есть в действительности, но при этом правда дает не только знание того, о чём идет речь, но еще и характеристику того, кто «держит слово», оценку говорящего, а не только оценку истинности или ложности высказывания. Говорящий правду – человек, откровенный в том, что знает, честно стремящийся к глубине проникновения в мир ценностей и выражению его через свою позицию.

Правда находится на пересечении базисных ценностей: истины, добра и красоты. И представляет собой не меньшую ценность. Если задействовать лингвистику, у двух разных по содержанию слов «истина» и «правда» один антоним – «ложь». Приняв «правду» в лингвистическом смысле, как синоним слова «истина», можно сказать, что для гуманитарных дисциплин она становится адекватным аналогом истины.

ЛИТЕРАТУРА

1. *Бахтин М.М.* К методологии гуманитарных наук. В кн.: М.М. Бахтин. Эстетика словесного творчества. – М.: Искусство, 1979. – С. 361-373, 409-412.

2. *Гадамер Х.-Г.* Истина в науках о духе. В кн.: Истина. – М.: Астрель, 1982. – С. 23-29.

АСПЕКТЫ ФОРМИРОВАНИЯ ГЕНДЕРНОЙ КУЛЬТУРЫ В ФИЛОСОФИИ XVII-XVIII ВЕКА

Халитова И.А.

Научный руководитель: Ю.В. Шабалина, канд. полит. наук, доцент
*(Поволжская государственная академия физической культуры,
спорта и туризма)*

Гендерная культура – это система исторически обусловленных различием пола программ человеческой деятельности, поведения и общения, которые формируют жизнь общества. Гендерная культура определяется базовой культурой общества, и усваивается в процессе социализации посредством представлений о правильном поведении, распределении способностей и функций. Она затрагивает широкий круг отношений полов как социальных конструкций, начиная с семьи до государства.

В XVII веке с новой силой разворачивается дискуссия о формировании гендерной культуры. На данном этапе она понимается как конструкция формирования социального бытия мужчин и женщин.

В XVII в. эти концепции формирования равноценности мужского и женского компонентов в социуме рассматриваются как включение женщин в категорию граждан, обладающих совокупностью прав и осуществляющих действия по их реализации в социуме. Разработка философами принципов «естественных прав» человека поставила вопрос относительно целесообразности распространения этих прав на женщин как на часть социума.

Так, Дж. Локк разработал принципы «естественного права» на жизнь, свободу, собственность и отстаивал демократическую идею, в соответствии, с которой правительство должно быть образовано свободными и равными личностями. Однако он придерживался весьма низкого мнения об умственных способностях женщины и отрицал индивидуальность ее личности, что свело его рассуждения к признанию только мужчины в качестве субъекта общества обладающего совокупностью «естественных прав». Это отдаляет данного философа от современного понимания понятия «гендер».

Французский теоретик демократии Ж-Ж. Руссо развивал идею «естественных прав» только применительно к главе семьи – мужу и отцу, но признавал за женщиной «право» на полноту чувств: любовь, сострадание и т.д. Таким образом, социальное бытие он разделил по гендерному принципу: мужской – «внешний» и женский – «внутренний». Его определение «общественного» идеального государства граждан-мужчин подразумевало также наличие замкнутого женского мира, в котором культивировались более «утонченные» семейные ценности. Он полагал, что если допустить жен-

щин к участию в представительных органах власти – законодательных собраниях, то это приведет к воцарению в них хаоса, безнравственности и будет противоречить самой женской природе – женщина станет пренебрегать своими обязанностями, будет демонстрировать мужской тип поведения. Обосновывая дифференциацию между «общественным» (мужским) и «частным» (женским) компонентом, Руссо фактически признал роле половую дифференциацию социальных функций.

Французские просветители XVIII века, сделали знаменательный поворот в проблеме гендерной культуры, выступая за образование женщин, они признали ее гражданскую состоятельность. Причины неучастия женщин в формировании социального бытия Г. Гельвеций и Ф. Вольтер видели в недостатке воспитания и гражданской непросвещенности женщин, Ш. Монтескье – нравах и обычаях общества, Д. Дидро и Ж. Кондорсе – в действии определенных гражданских законов и распространении предрассудков по отношению к женщине в обществе. Ж. Кондорсе в своих трудах, вплотную подходит к современному пониманию равноценности гендерных компонентов: Женщины – такие же, как и мужчины, одаренные разумом, способные к нравственным идеям существа, а закрепощенное положение женщин является следствием распространения социальных предрассудков. Поэтому: «Для общего счастья результатов прогресса человеческого разума, мы должны считать полное разрешение предрассудков, создавших неравенство прав между полами...» [1].

Таким образом, философы XVII-XVIII века признали необходимым формировать гендерную культуру на основе социального участия женщин и выявили политико-правовые и социокультурные причины, затрудняющие ее становление.

ЛИТЕРАТУРА

1. *Кондорсе Ж.А.* Эскиз исторической картины прогресса человеческого разума. – М., 1936. – С. 246 -247.

«ФАКТОРЫ СУДЬБЫ»

Пронина И.Е., Халиулина А.Р.

Научный руководитель: К.И. Корепанов, докт. истор. наук, профессор
(*Альметьевский государственный нефтяной институт*)

Проблема судьбы человека в современном обществе относится к числу актуальных и вместе с тем одним из сложных вопросов философии. Это,

прежде всего, связано с тем, что философы разных времен, пытаясь найти ответ на этот вопрос, не смогли прийти к конкретной единой точке зрения.

Многозначность термина «судьба» является причиной большого разнообразия определений судьбы человека в литературе. Прежде всего «судьба» - это совокупность всех событий и обстоятельств, которые влияют и не могут не влиять на бытие человека, народа. В свою очередь, каждая религия пытается по-своему толковать это понятие.

Например, в исламе и протестантизме судьба предопределена, а в католичестве и православии человек наделен определенной свободой воли. Однако многие философы говорят о том, что человек является творцом своей судьбы. Человек – единственное существо, которое осознает свою смертность и может делать её предметом размышления. Неизбежность собственной смерти воспринимается человеком отнюдь не как отвлеченная истина, а вызывает сильнейшее эмоциональное потрясение, затрагивает самые глубины его внутреннего мира. Поэтому встает вопрос о смысле жизни, а соответственно и о влиянии выбранного пути на судьбу человека.

Конечно, при рождении человек не выбирает, кто будут его родители, страну, пол, цвет глаз. Эта стадия судьбы, которая от нас не зависит, и мы не можем её изменить. Однако первое время практически всё за нас решают родители. В дальнейшем, становясь более самостоятельным, судьба преподносит несколько вариантов выбора. В науке это называют точкой бифуркации, т.е. это критическое состояние в судьбе человека, при котором система жизни становится неустойчивой и возникает неопределенность: станет ли состояние системы хаотическим или она перейдет на новый, более дифференцированный и высокий уровень.

Наиболее удачным является комплексный, системный и ситуационный подходы в методологическом изучении этого вопроса. Предварительное изучение её показывает, что перспектива её разработки актуальна повсеместно, поскольку каждый человек творит свою судьбу. Если выработка общего алгоритма для человечества в целом проблематична, то выявление ведущих факторов весьма перспективна, особенно при выборе решения в критичные периоды жизни человека: окончание школы, выбор профессии (вуза), создание семьи и др. Ввиду некоторых факторов влияющих на выбор, человек выбирает тот путь, который ему более близок. Для того чтобы определить реализуются ли желания человека, совпадают ли они с возможностями, и какие факторы оказывают воздействие на выбор дальнейшего пути, мы решили провести небольшой анализ судеб наиболее известных нам людей. Мы проанализировали биографии 30-ти совершенно разных личностей, живших в разное время, родившихся как в богатых, так и в бедных семьях, но каждый из них добился своего успеха. Из 30 человек всего

лишь 11 работали по профессии, которую выбрали, а остальные 19 ставили себе цели в жизни, и, получив образование, реализовывались совершенно в другом направлении.

Опираясь на этот анализ можно сделать вывод, что судьба человека зависит от множества факторов. Если все эти факторы классифицировать по группам, можно выделить следующие:

1. Внешняя еще их можно назвать социальная группа факторов – сюда входят такие факторы, которые влияют на решение человека, на выбор того или иного пути косвенно, опосредованно, через кого-то или через что-то, чем-то, но не прямо:

- Воля родителей;
- Система ценностей в семье;
- Группы сверстников, окружающие человека люди;
- Страна, государство, общество;
- Политическая ситуация в стране;
- Организации, в которых осуществляется социальное воспитание.

2. Внешние факторов влияющие на человека в процессе социализации порождает такую группу факторов, как внутреннюю или личностную, т.е. дальнейший выбор пути зависит от характера человека, менталитета, целеустремленности, религиозности. А также такой немало важный, фактор как отношение к себе представление человека о важности своей личной деятельности в обществе и оценивание себя и собственных качеств и чувств, достоинств и недостатков, выражение их открыто или закрыто, т.е. самооценка.

Итак, получается с одной стороны понятие того, что судьба человека предопределена, а с другой, что человек хозяин своей судьбы. Какая из теорий верна? Доказать правдивость этих суждений не возможно. Однако можно утверждать, что на решение человека, на его судьбу влияет ряд факторов, который не только косвенно воздействует на него, но и предоставляет выбор. Выбор, от которого зависит его судьба.

БЕЗУСЛОВНОСТЬ ДЕТЕРМИНИЗМА

Хасанов А.С.

Научный руководитель: Н.В. Веткасова, канд. филос. наук, доцент
(Казанский национальный исследовательский технический университет им. А.Н. Туполева-КАИ)

В данной работе будет мною доказываться основательность детерминизма, его безусловность.

В качестве точки опоры я воспользуюсь научными представлениями о мире. Такая наука, как естествознание, видит свою цель в том, чтобы объяснить, вывести общие закономерности материального мира. Как писал Пуанкаре: «Наука детерминистична. Она является таковой a priori, она постулирует детерминизм, так как без него она не могла бы существовать» [1]. С научной точки зрения не может быть, чтобы явление не имело никакого начала, вдруг возникло из ничего. Когда лаборанты изучают падение тела, они учитывают всё: от притяжения земли, до температуры и давления воздуха. Иными словами, они определяют (изучают) явление по воздействию на него практически всех известных им сил. Следует принять, что природа взаимодействий известна науке лишь ничтожной частью, а именно различными её фиксируемыми проявлениями. Но из логических соображений понятно, что в совокупности воздействия влияют друг на друга, на события и точно их определяют. Если рассматривать мир с такой узко материалистической точки зрения, то первым камнем преткновения становится воля человека, играющего прямую роль в процессах материального мира. Но опять-таки и воля не может быть беспричинной. Воля имеет форму мысли. Из всех мыслей логические – ближе всех к детерминизму: они последовательны, подчиняются законам логики, определены ассоциациями, впечатлениями, активностью мозга и многим другим. Но помимо логических мыслей есть и другие, которые человеком воспринимаются, как вдруг возникающие, интуиция, например. Тесла писал, что не он – автор его работ, что его мозг подобен приемнику информации: «Несомненно, все мы обладаем неким шестым чувством, которое позволяет нам обнаружить истину даже тогда, когда логические умозаключения и другие усилия разума становятся тщетными» [2].

Многим людям не понаслышке известны случаи, когда нечто непонятное побуждало человека к мыслям и поступкам, впоследствии оказывающимся спасительными, истинными. Такое чувство, как дежавю (ощущение, словно данный момент именно так должен был произойти, т.к. уже был в прошлом), также знакомо многим. Подобную интуицию можно поставить в ряд с экстрасенсорикой. Феномен этих явлений указывает на то, что информация о предстоящем и прошлом существует и доступна человеку. Значит, прошлое и будущее так или иначе определено и неизменно. Если наличие информации о будущих явлениях – факт, то требуется его объяснить.

Рассмотрим две гипотезы: религиозную и материалистическую. Первая рассматривает существование сверхъестественной силы (Бога), которая ведаёт всем происходящим и направляет «подсказки» человеку. Казалось бы, абсолютная власть даёт этой силе возможность влиять на события с те-

чением времени, но если она что-то изменяет, то значит, нечто повлияло на ее решение (например, молитва). Получается, что она зависит от событий и, тогда об абсолютной власти речи быть не может. Даже если бы он (Бог) дал волю человеку, отчего же эта воля зависит, из чего исходит? Не то Бога ли самого?

Вторая гипотеза не усматривает ничего сверхъестественного и стремится всё объяснить математически. Известно, что человеческий мозг очень чувствителен к магнитным явлениям, а значит и к электромагнитным. Тогда улавливаемая человеком информация – (предположим) электромагнитные волны определенной частоты, на которую мозг настроен. Есть волны, называемые реликтовыми, которые, по мнению ученых, – ровесники Большого взрыва. Возможно, в них закодирована информация о начальных процессах во Вселенной, и, возможно, информация о событиях, улавливаемая человеком, с ней тесно связана. Вполне вероятно (а, по-моему, несомненно), что подсказки, посылаемые сверхъестественной силой, имеют вполне физический характер. Как говорил И. Ньютон: «Природа – книга, написанная Богом на языке математики».

ЛИТЕРАТУРА

1. Пуанкаре А. Последние мысли // О науке. – М.: Наука, 1983. – С. 666.
2. Тесла: наследие гения : избранные работы / Никола Тесла. – М.: Эксмо, 2010. – 272 с.

ПРОБЛЕМЫ ТОЛЕРАНТНОСТИ В СОВРЕМЕННОМ ОБЩЕСТВЕ

Щербакова М.В., Хасанишина Ю.Р.

Научный руководитель: К.И. Корепанов, докт. истор. наук,
профессор

(Альметьевский государственный нефтяной институт)

Актуальность нашей темы заключается в том, что в наше время проблема толерантности приобретает принципиально важное значение, так как усиливает процесс взаимодействия и взаимовлияния культур, становится реальным фактором противостояния тенденции снижения этнокультурного разнообразия.

Целью нашей работы является:

- исследование культурных и социальных предпосылок толерантности в обществе;
- понимание толерантности в философии Запада и мудрости Востока
- проведение опроса на тему «Проблемы толерантности в современном обществе».

Толерантность – это:

- ценность и социальная норма гражданского общества, проявляющаяся в праве всех граждан быть различными;
- обеспечение устойчивой гармонии между различными конфессиями, политическими, этническими и другими социальными группами;
- уважение к разнообразию различных мировых культур, цивилизаций и народов;
- готовность к пониманию и сотрудничеству с людьми, различающимися по внешности, языку, убеждениям, обычаям и верованиям.

Борьба за толерантность в современную эпоху это борьба, прежде всего, за сохранение своей национальной культуры, своей самобытности и уникальности, за многонациональное цветение красок всего мирового сообщества. Вместе с тем, утверждение норм толерантности – это одно из необходимых условий стабилизации межнациональных отношений, предупреждения дальнейшего появления конфликтов на национальной почве, фактор предотвращения неконтролируемого роста агрессии, насилия и произвола, ослабления межэтнической напряженности в мире.

О терпимости говорили еще античные философы, ибо она для них выступала важным инструментом в эффективном социальном взаимодействии. Сократ и Платон «терпение» связывали с интеллектуальным аскетизмом и определяли, как предпосылку духовного и социального сплочения людей [1]. Аристотель, исходя из своего понимания основной добродетели людей как «середины», «терпимость» толковал как возможность «равноценного существования вещей и людей» [2].

На немусульманском Востоке слово «толерантность», конечно же, не использовалось, однако очень часто люди придерживались такого мировоззрения, в котором главную роль играло именно прощение ближних и любовь ко всему сущему.

В китайской философии конфуцианства толерантность проявляет себя, прежде всего в понятии «жэнь» – «гуманность». Справедливость, искренность и верность предстают различными ипостасями этой этической категории.

В мусульманской философии в значении «толерантности» использовалось слово «тасамух», означающее «снисходительность», «готовность закрывать глаза на недостатки других» [3].

Также нами был проведен опрос на тему «Толерантность в современном обществе». Путем анкетирования было опрошено 200 человек. По итогам этого опроса нами был сделан вывод:

- 13 % даже не знают что такое толерантность
- 57 % никогда не задумывалось о том, что проблема толерантности в наше время существует
- 43 % утверждают, что проблема толерантности существует, и ее необходимо решать. А именно путем прививания ребенку моральных норм и ценностей с детства.

Толерантность – не пассивное, неестественное покорение мнению, взглядам и действиям других; не покорное терпение, а активная нравственная позиция и психологическая готовность к терпимости во имя взаимопонимания между этносами, социальными группами, во имя позитивного взаимодействия с людьми иной культурной, национальной, религиозной или социальной среды.

ЛИТЕРАТУРА

1. *Лосев А.Ф.*, История античной эстетики. – М.: Искусство, 1963 – 1994. В 8 т.
2. *Асмус В.Ф.* Античная философия. – М.: Высшая школа, 2001.
3. *М. Фетхуллах Гюлен*, Диалог и толерантность. – М.: Новый свет, 2009.

СЕКЦИЯ 6

**СОВРЕМЕННЫЕ
СОЦИАЛЬНО-ПОЛИТИЧЕСКИЕ ПРОБЛЕМЫ.
РОЛЬ МОЛОДЕЖИ
В СОВРЕМЕННОМ ОБЩЕСТВЕ**

НАРКОМАНИЯ КАК СОЦИАЛЬНАЯ ПРОБЛЕМА

Абдуллина Л.М.

Научный руководитель: Р.Ф. Минкина, канд. социол. наук, доцент
*(Казанский национальный исследовательский технический
университет им. А.Н. Туполева-КАИ)*

Злоупотребление наркотиками, известное с древнейших времен, сейчас распространилось в размерах, тревожащих всю мировую общественность.

В нашем пилотажном исследовании по данной проблеме приняли участие молодые люди в возрасте 17 – 23 лет. Им были заданы ряд вопросов с целью выявления отношения молодежи малого города к наркомании и степень их осведомленности о пагубности приема наркотиков.

На вопрос «Как вы считаете, насколько серьезной является сегодня проблема употребления наркотиков?» большинство респондентов ответило, что эта проблема чрезвычайно серьезная (46,67 %) или серьезная (36,67 %). Отрадно наблюдать, что молодежь понимает всю важность этой проблемы.

По каким причинам, на Ваш взгляд, некоторые молодые люди начинают употреблять наркотики?

Молодёжь считает, что главными причинами, по которым молодые люди начинают употреблять наркотики, являются: влияние компании (23,33 %) и желание забыть неприятности (20 %), «Из любопытства» – 10 %. Из-за стремления к удовольствиям (13,33 %). Примечательно, что ни кто из опрошенных не ответ «от незнания последствий». Гедонизм или стремление к удовольствиям, отличает молодежную когорту и это отметили наши респонденты.

На другой вопрос: «Приходилось ли вам попадать в ситуацию, когда в вашем присутствии употреблялись наркотики?» большинство респондентов ответило «Нет» (70 %), но ситуацию омрачает тот факт, что 30 % ответило «Да», что ещё раз подтверждает – наркотики занимают прочную позицию в нашем обществе.

Респондентам был также задан вопрос: «Приходилось ли Вам наблюдать человека в состоянии наркотического опьянения?». Большинство респондентов ответило «нет». Но около 27 % ответило «Да». Из этого можно сделать вывод, что, хотя бы треть из нас, видела человека, находящегося в состоянии наркотического опьянения и могут представить, какие последствия несут за собой наркотики.

Молодёжь считает, что наркоманы – внешне неприятны, выглядят отталкивающе, им кажется, что с наркоманами опасно общаться в связи с тем, что они склонны к преступности. Никто не посчитал, что они делают жизнь интереснее, никому не стало жалко их, так как ни один респондент не согласился с утверждением «Наркоманы беззащитны и вызывают жалость». Из всего этого нам бы хотелось сделать вывод, что наркоманы вызывают отрицательные эмоции и ассоциации у молодежи.

Приходилось ли вам сталкиваться с торговцами наркотиков. Как явствует из ответов более половины (63,3 %) опрошенных хотя бы раз сталкивались с торговцами наркотиков. Радует, что ни один из респондентов не ответил на вопрос «Регулярно».

Судя по ответам на вопрос «Насколько часто Вы обсуждаете проблемы наркотиков и их употребление в кругу своих друзей?». Ответы «регулярно» – (36,67 %), «иногда» – 46,67 %. Следовательно, более двух третей респондентов, обсуждают эту проблему. Это означает, что проблема наркомании волнует молодёжь и они уделяют ей большое внимание, а не оставляют незамеченной, мол «Меня это не касается, пусть что будет, то и будет!».

Большинство респондентов ответило, что информацию о наркотиках в большей степени они получают из средств массовой информации и от друзей. Радует, что СМИ принимают активное участие в антинаркотической пропаганде. Разочаровало то, что родители мало уделяют внимания этому вопросу, а специальную литературу практически никто не читает.

А нужна ли вообще такая информация? «Крайне необходима» – 40 %, в принципе нужна – 46,67 % ответили наши респонденты.

По-нашему мнению, негативные последствия, которые несёт наркомания, прежде всего, вред здоровью. Помимо этого наркотики разрушают духовный мир человека, веру во что-то доброе, чистое, святое. Они покрывают грязью его душу, из-за которой очень сложно рассмотреть что-то позитивное. Есть множество факторов, которые могут повлиять на пристрастие человека к наркомании. Это, прежде всего, социальные, экономические, психологические. В нашей стране это особо актуально, т.к. Россия далеко не в первом эшелоне стран, по уровню жизненного благополучия людей.

ЛИТЕРАТУРА

1. *Белогуров С.Б.* Наркотики и наркомании. – СПб., 2006.
2. *Битенский В.С., Личко Е.А.* Наркомания. – М/, 2001.
3. *Габиани А.* Наркотики – серьезная проблема // Смена. – 2003.
4. *Юрьев А.* Наступление наркоты. – М., 2007.

ПРОБЛЕМА ИНТЕРПРЕТАЦИИ ФЕНОМЕНА КОРПОРАТИВНАЯ КУЛЬТУРА В УПРАВЛЕНЧЕСКОМ СОЦИУМЕ ПРЕДПРИЯТИЙ ГОСТИНИЧНОГО БИЗНЕСА

Анплеев А.А.

Научный руководитель: Л.В. Карцева, д-р социол. наук, профессор
(*Казанский государственный университет культуры и искусств*)

Бурное развитие туризма породило острую конкурентную борьбу между предприятиями индустрии гостеприимства. Организации взялись за локализацию и устранение слабых мест в механизме своего функционирования, ибо мало предоставить клиенту услуги, необходимо сделать это так, чтобы ему захотелось вернуться. Именно в борьбе за лояльность стало уделяться большое внимание проблеме создания сплоченной команды профессионалов, стремящихся к организации максимально комфортных условий для отдыха постояльца. В связи с этим вопросы, связанные с формированием на предприятии внутренней культуры, а также ее поддержание и развитие вышли на первый план.

В самом общем виде феномен корпоративная культура можно представить как набор наиболее важных положений, принимаемых членами организации и выражающихся в заявляемых организацией ценностях, задающих работникам ориентиры их поведения и действий.[1] Из этого следует, что корпоративная культура есть официальная культура предприятия, закрепленная в его уставных положениях, а также регламентирующих и инструктирующих документах, имеющих статус официальных или полуофициальных в рамках данной организации.

Автором статьи было проведено качественное исследование с представителями управленческого состава ($n = 5$) пригородного отеля с целью выявить степень понимания ими сущности феномена корпоративная культура. Ниже представлены ответы на ключевые вопросы, свидетельствующие о проблеме недостаточного восприятия данного феномена группой управленцев гостиницы.

Согласно полученным результатам, высшее руководство определило корпоративную культуру как: «...набор обязательных для исполнения правил, норм поведения, традиций и обычаев, которым должны следовать работники данной компании...» Следовательно, высшее руководство рассматривает культуру организации в качестве механизма воздействия на персонал, который позволяет держать его в определенных рамках. Любое отступление от правил влечет за собой применение санкций к нарушителю с целью не допустить подобного поведения впредь.

В понимании управленческого состава среднего уровня корпоративная культура рассматривается как: «...некая культура внутри организации, которая позволяет сплотить коллектив, создать из него команду. Это и общность одежды, наличие внутриорганизационной этики, оформление помещений, какие-либо традиции и нормы...» Таким образом, феномен корпоративная культура оценивается как нечто поверхностное, бросающееся в глаза, без проникновения в глубинную сущность явления. Это свидетельствует о непонимании управленческим составом ключевой ориентации корпоративной культуры направленной на создание единства ценностей организации и работников как ключевого фактора в формировании единой команды.

Одним из ключевых вопросов интервью явилось изучение степени проявления корпоративной культуры в деятельности гостиничного предприятия, иными словами, какие факторы в первую очередь указывают на наличие/отсутствие внутренней культуры и степень ее развития. По мнению высшего руководства: «...корпоративная культура в деятельности гостиниц проявляется, прежде всего, в наличии внутриорганизационных традиций и обычаев, которые никоим образом не могут появиться в течение короткого времени. Они образуются в ходе длительной работы коллектива и оказывают наибольшее влияние на его сплоченность...» Отвечая на вторую часть вопроса, о том на что в первую очередь стоит обратить внимание оказавшись в отеле интервьюер высказал следующее: «...на отношение к гостю. Когда обслуживающий персонал окружает клиента заботой и вниманием, заставляет его почувствовать себя единственным и самым желанным гостем. Когда каждый на своем месте, занимается своим делом, принимает решения не стремясь переложить ответственность на кого-то другого, тем самым участвуя в управлении организацией. Это и есть проявление внутриорганизационного единства...» Таким образом, мы можем сделать вывод о том, что руководитель правильно понимает сущность корпоративной культуры в гостиничном предприятии, он делает акцент не на поверхностных признаках, а на внутренней сути – ценностях и убеждения, которые должны разделяться членами коллектива.

Средний управленческий состав выразил следующую точку зрения: «Прежде всего, это форма одежды персонала, его поведение и манера общения с клиентами и администрацией, наличие неких традиций в оформлении гостиницы при вхождении её в сеть...» Следовательно, наличие/отсутствие корпоративной культуры сводится к внешним признакам, бросающимся в глаза «стороннему наблюдателю», без учёта ценностей и убеждений, закрепленных в подсознании самих работников организации.

Из всего вышесказанного можно сделать следующий вывод: корпоративная культура есть основополагающий элемент в деятельности гостиничного предприятия. Однако, далеко не все руководители как более, так и менее высокого уровня правильно интерпретируют ее сущность для организации, что в конечном итоге приводит к неверному пониманию рядовыми работниками целей компании, нестабильным отношениям внутри коллектива, высокой текучести кадров и, как следствие, к снижению эффективности деятельности предприятия в целом.

ЛИТЕРАТУРА

1. *Спивак В.А.* Корпоративная культура: теория и практика. – М.: Питер, 2001. – С.32.

РАЗРАБОТКА НОВОГО ТУРИСТСКОГО ПРОДУКТА ДЛЯ ООО «АГЕНТСТВО ПРИКЛЮЧЕНИЙ+»

Ахмедова Г.С.

Научный руководитель: О.А. Максимова, канд. социол. наук, доцент
*(Казанский национальный исследовательский технический
университет им. А.Н. Туполева-КАИ)*

Международный туризм в современных условиях играет значительную роль во взаимодействии экономик и взаимообогащении культур. В современном мире туризм считается одной из высокодоходных отраслей мировой экономики. Успех коммерческой деятельности на рынке туризма определяется, в первую очередь, привлекательным туристским продуктом, поэтому основной задачей деятельности туристского предприятия, в частности туроператора, является создание привлекательного туристского продукта.

Актуальность этой темы состоит в том, что в условиях становления туристского рынка России значение придается формированию интереса

к туристскому продукту и, соответственно, разработке новых туристских продуктов, а также информационно-рекламной деятельности как средству доведения различных сведений о туристском продукте до массового потребителя.

Цель данной работы состоит в разработке нового туристического продукта для ООО «Агентство Приключений+».

Туристский продукт - это комплекс услуг, предоставляемых туристско-экскурсионными предприятиями гражданам (туристам). Основным туристским продуктом является комплексное обслуживание - стандартный набор услуг, продаваемый туристам в одном туре (пэкидж-туры). Туристскому продукту присущи 4 характеристики: неосязаемость, неразрывность производства и потребления, изменчивость и неспособность к хранению. Степень соответствия между полученными выгодами и ожидаемыми выгодами от туристских услуг также отражает качество результата оказания туристских услуг. Туристский продукт заставляет взглянуть на систему поведения клиента, что позволяет предприятию выявить возможности подкрепить свое товарное предложение эффективным способом. Создание туристского продукта начинается с изучения его потребительских качеств и свойств, с выявления наиболее привлекательных сторон для туристов, с разработки общих целей, выработки предварительных прогнозов, основанных, прежде всего на изучении спроса потребителей и предложения конкурентов.

Создание нового туристского продукта для ООО «Агентство Приключений+» обусловлено необходимостью расширения предложений фирмы и увеличения клиентской базы. Тур называется «Треугольник мира: из Израиля в Иорданию и Египет». Тур предлагает приятный отдых на Ближнем Востоке со знакомством с историей трёх стран и трёх культур. Новизна тура состоит в том, что он рассчитан на мусульман, желающих посетить святые места, а также насладиться отдыхом на Красном и Мёртвом море. Туры можно совершать как индивидуально, так и в группах. Таким образом, такой новый туристский продукт способен привлечь новую целевую аудиторию.

ПАРАДОКС ЗДОРОВОГО ОБРАЗА ЖИЗНИ МОЛОДЕЖИ

Безрукова И.В.

Научный руководитель: О.В. Шиняева, докт. социол. наук, профессор
(*Ульяновский государственный технический университет*)

Актуальность проблемы. Каждая эпоха формировала и формирует свое отношение к здоровью. Особенно это актуально для молодежи.

Молодежь – социальная группа со своими особенностями и потребностями; наиболее здоровая часть населения. Молодое поколение, располагает нерастраченными интеллектуальными и физическими силами, требующими выхода.

Целью нашей статьи является анализ представлений молодежи о здоровом образе жизни и ее готовности реально этому образу следовать.

Понятие здоровый образ жизни включает в себя осознанное и целенаправленное поведение людей, которое предусматривает использование в каждодневной социальной практике материальных, духовных факторов и условий, благотворно влияющих на сохранение и укрепление их здоровья, сформированными ценностными ориентациями, установками, мотивами здоровье сберегающей деятельности («стилем жизни»).

Используя такие методы сбора информации, как вторичный анализ источников литературы и других исследований по данной теме, было выяснено, что анализ динамики состояния здоровья молодых россиян в возрасте 14-29 лет дает основание прогнозировать его ухудшение быстрее, чем у взрослого населения в ближайшие 10-15 лет. Сложившееся положение является следствием преобразований в социально-экономической сфере, нарастающего воздействия экологически вредных факторов, социальной напряженности, ведущей к стрессам, а также ведением нездорового образа жизни.

В результате обработки и анализа собственного анкетного опроса «Поведение и информированность жителей г. Ульяновска в сфере здоровья», мы получили следующие данные: молодые люди говорят о причастности к здоровому образу жизни, но ведут абсолютно здоровый образ жизни только 10% молодежи в возрасте 18-29 лет, 24 % не придерживаются здорового образа жизни. Поддерживают здоровье через физкультуру 66% целевой аудитории, но занимается физкультурой и спортом, посещая спортивные учреждения только половина (47 %). Приоритетным в ведении здорового образа жизни лишь 6 % считают правильное питание, 17 % – отсутствие вредных привычек, 43 % – регулярное поддержание физической формы. Только четверть молодых людей (27 %) самостоятельно контролируют состояние здоровья. Половина молодежи проводят отпуск или каникулы дома, лишь 2 % отдыхают в санаториях, путешествует треть. Несмотря на то, что больше половины (55 %) хорошо осведомлены о поддержании здоровья, но пользуются этой информацией менее 10 %.

Более 40 % знают о режиме труда и отдыха, столько же о необходимости поддерживать и развивать свой потенциал. При этом в свободное время половина молодых людей (45 %) прибывает дома, лишь треть текущий досуг занимает домашними заботами; 17 % – чтением, посещением кино, театра.

Итак, действительно для молодежи здоровье является ценностью, но одновременно оно средство достижения других целей: удовлетворение потребностей в материальном благополучии, повышении социального статуса, достижении жизненных благ.

Анализируя отношение к здоровью молодежи, следует констатировать несоответствие между ее потребностью в здоровье, с одной стороны, и слабыми усилиями, направленными на сохранение и укрепление своего физического и психического благополучия.

Распространенность в молодежной среде такого рода парадоксальной ценностной ориентации требует в сторону исключения парадоксальных моделей, коррекции поведения молодежи. Решением данной проблемы является формирование культуры здоровья у молодого поколения, начиная со школьного возраста. Культура здоровья является такой же важной частью культуры личности, как профессиональная, познавательная, политическая и другие виды культур.

ЛИТЕРАТУРА

1. *Свечникова Ю.А.* Свободное время в жизни студента / Ю.А.Свечникова // Молодой ученый. – 2012. – № 2. – С. 228-230.
2. *Бодрова В.* Отношение населения к здоровью и здравоохранению / В. Бодрова // Вестник общественного мнения. – 2008. № 1(93). – С. 88-91.

СОВЕРШЕНСТВОВАНИЕ СТИЛЯ УПРАВЛЕНИЯ КАК ФАКТОР ПОВЫШЕНИЯ ПРОИЗВОДИТЕЛЬНОСТИ В ООО «ОБРАБОТКАЛИСТА»

Бобырева А.Н.

Научный руководитель: О.А. Максимова, канд. социол. наук, доцент
(*Казанский национальный исследовательский технический
университет им. А.Н. Туполева-КАИ*)

Актуальность исследования обусловлена тем, что управление персоналом предприятия и совершенствование стиля управления оказывает непосредственное влияние на процессы формирования и развития личностного потенциала сотрудников.

Цель исследования – дать рекомендации по совершенствованию стиля управления предприятием для повышения производительности труда на материале ООО «Обработкалиста».

ООО «Обработкалиста» организовано в 2004 году. Предприятие специализируется на услугах по обработке листового металла различной толщины и изготовлению металлического профиля любой сложности на высокотехнологичном оборудовании. Основной целью деятельности Общества является осуществление хозяйственной деятельности направленной на получение прибыли на вложенный капитала в соответствии с законодательством Российской Федерации и Республики Татарстан.

Численность персонала ООО «Обработкалиста» составляет на данный момент 18 человек. Недостатком организационной структуры ООО «Обработкалиста» является то, что директор сосредоточил всё в своих руках, не наладив эффективную систему делегирования, также недостатком является маленькое количество сотрудников бухгалтерии, которые должны сдавать отчеты предприятия, контролировать как кредиторскую, так и дебиторскую задолженности предприятия.

Анализ конкурентов, сильных и слабых сторон предприятия, осуществленный автором, позволяет сделать выводы, что наиболее значимые для предприятия риски связаны с неустойчивостью спроса (15 %), появлением новых неохваченных предприятием товаров (10 %). Основными методами их снижения являются развитие маркетинговой деятельности (для чего создается маркетинговый отдел). Третьим по величине является зависимость от поставщиков. В связи с этим планируется диверсифицировать закупки, так как, даже идя на дополнительные расходы, необходимо обеспечивать наличие резервного поставщика. сформированный в будущем отдел маркетинга обязать заниматься изучением спроса покупателей, проводить опросы, анкетирование, отслеживание жалоб покупателей.

Сильными сторонами товара является его высокое качество. Слабой стороной является цена товара, рекомендовано пересмотреть ценовую политику предприятия. С целью повышения эффективности деятельности предприятия необходимо более гибкое изучение запросов покупателей, систематическая работа в области поддержания и расширения ассортимента, рекламы. Каждые полгода предоставлять генеральному директору предприятия отчет о проведенных мероприятиях, с предоставлением нового плана.

На наш взгляд, необходимо принципиально изменить отношение директора предприятия к стилю управления сотрудниками: ослабить контроль над незначительными действиями сотрудников, самолично заниматься подбором кадров, а не перекладывать подбор кадров на помощника или офис-менеджера. Рекомендовано повышение квалификации сотрудников предприятия, прохождение различных семинаров, повышающих квалификацию сотрудников предприятия. Целесообразно более широкое применение

ние экономических методов стимулирования сотрудников предприятия. Необходимо применять в модели мотивации не только «кнут», но и «пряник». Целесообразно создание социальной программы, традиций корпоративной культуры (где каждый себя чувствует частью предприятия) и идей, которая будет лежать в основе всего управления.

Итак, для предприятия необходимо: изменить стратегию развития производства и персонала, иметь резерв персонала, не только на бирже труда, но и в своем бизнесе, иметь систему деловой оценки с обязательными аттестациями, научиться управлять дисциплиной. Отсутствие желания и так называемого «надо» может привести к самым негативным последствиям, необходимо отработать систему премирования и наказания, систему деловой оценки.

Ключевую роль в системе управления персоналом на предприятии должны играть: кадровые стратегии, организация работы кадровых подразделений (разработка кадровых структур), кадровые технологии – люди компетентные в специальных и профессиональных знаниях, кадровые инноваторы – разработчики всевозможных инвестиционных проектов. Но в управлении персоналом, как и в любой другой науке, бесконечно применять новшества нельзя, исполнитель – тот человек, который будет осуществлять оперативную кадровую политику, его девизом является скрупулезность кадровый консультант – человек, с панорамным видением мира и преимуществ предприятия.

ФОРМИРОВАНИЯ «ЭЛЕКТРОННОГО ПРАВИТЕЛЬСТВА» В РОССИИ: ИСТОРИЧЕСКИЙ АСПЕКТ

Ваганова И.Д.

Научный руководитель: Д.К. Сабирова, докт. истор. наук, профессор
*(Казанский национальный исследовательский технический
университет им. А.Н. Туполева-КАИ)*

В настоящее время органы государственной власти и управления, а также муниципальные органы, имеют официальные сайты, информирующие граждан об их работе, а также позволяющие отправить сообщение посредством Интернет-приемной, а также получить доступ к какой-либо госуслуге. Электронное правительство представляет собой организацию государственного управления на основе электронных средств обработки, передачи и распространения информации [1]. Одним из первых стратеги-

ческих документов современной России в направлении построения информационного общества стала Концепция информационной политики, разработанная в конце 1998 года. Долгосрочной стратегической целью информационной политики был определен переход к новому этапу развития России – построению информационного общества.

Вслед за Концепцией информационной политики в 1998-1999 гг. была разработана Концепция федеральной целевой программы «Развитие информатизации в России на период до 2010 года», которая рассматривалась как программа создания условий для перехода страны к информационному обществу.

Следующим стратегическим шагом России в данном направлении стало подписание в 2000 г. на саммите стран G8 Окинавской хартии глобального информационного общества.

Административная реформа предполагала существенную перестройку (реинжиниринг) ключевых административных процедур в органах власти. В соответствии со стратегией реформирования административной системы РФ предусматривалось два основных этапа преобразования: реализация существующих функций государственного управления, выявление избыточных и недостающих функций; внедрение новой модели управления [1]. Смысл был в том, чтобы реализовать административные процедуры в электронном виде на основе новых информационных систем и решений. Развитие системы административных регламентов должно было привести к созданию электронных аналогов документов, которые бы позволили в свою очередь осуществлять предоставление государственных услуг в электронном виде.

Следует рассмотреть запущенную в 2002 году Федеральную целевую программу «Электронная Россия 2002-2010». В рамках программы выделяют следующие направления, связанные с административной реформой [2]:

- внедрение в деятельность органов исполнительной власти по предоставлению государственных услуг технологий электронного взаимодействия с населением и организациями, создание единой системы информационно-справочной поддержки населения и организаций по вопросам получения государственных услуг, а также создание информационной системы ведения реестра предоставляемых государственных услуг;
- стандартизация электронного взаимодействия органов исполнительной власти и населения при оказании (получении) государственных услуг;
- включение в перечень государственных услуг описания процедур этих услуг и создание на его основе единой информационно-справочной системы.

Другими составляющими этого направления являются разработка и внедрение административных регламентов в федеральных органах исполнительной власти и органах исполнительной власти субъектов Российской Федерации.

Основными исполнителями ФЦП «Электронная Россия» являлись Министерство экономического развития и Министерство связи и массовых коммуникаций. В период с 2002 г. по 2005 г. в рамках ФЦП «Электронная Россия» было запущено множество проектов, имеющих своей целью развить ИКТ (информационно-коммуникационные технологии)-инфраструктуру таких отраслей, как образование, здравоохранение и, естественно, государственное управление. Помимо инфраструктурных проектов, в рамках ФЦП было реализовано много инновационных пилотных проектов, целями которых было изучение на практике возможностей использования ИКТ в различных сферах и, особенно, в государственном управлении.

В 2006 году концепция ФЦП «Электронная Россия» была подвергнута серьезному пересмотру со стороны государственного заказчика-координатора программы – Мининформсвязи России. Из программы были исключены все мероприятия, которые не относились к использованию ИКТ для государственного управления на федеральном и региональном уровне, поэтому второй релиз ФЦП «Электронная Россия» можно считать, по сути дела, программой формирования электронного правительства в Российской Федерации. У программы остался лишь государственный заказчик-координатор Мининформсвязи России и четыре государственных заказчика – Министерство экономического развития и торговли Российской Федерации, Федеральная служба охраны Российской Федерации, Федеральное агентство по информационным технологиям, Федеральное агентство по образованию.

Реализация новых моделей государственного управления в РФ не возможна без активного участия регионов. На современном этапе развития информационного общества ИКТ предлагают новые формы сотрудничества региона и федерального центра. Однако процесс подобного сотрудничества не может быть унифицирован, поскольку должен учитывать особенности каждого из регионов.

7 февраля 2008 года была официально принята Стратегия развития информационного общества в Российской Федерации. Национальная стратегия определила основные направления развития информационного общества в России на период до 2015 г., задавала ориентиры и контрольные значения. Собрание законодательства РФ, 24.07.2006, № 30, ст. 3419.22 показателей достижения поставленной амбициозной цели – ворваться в двадцатку стран-лидеров к 2015 году, стартуя с 50-60-х мест в международных рейтингах.

В течение полутора лет был разработан и в декабре 2009 г. принят трехлетний план реализации Стратегии до 2011 г., выполнение которого и продемонстрирует насколько продуманны, взвешены и достижимы поставленные цели. Стратегия развития информационного общества предполагает комплексную модернизацию на основе ИКТ всего государства за счет кардинального изменения принципов взаимоотношений между государством и обществом.

Еще двумя очень важными документами в сфере электронного правительства станут Системный проект формирования электронного правительства в Российской Федерации и Программа «Информационное общество (2011-2020)». Предварительный анализ этих документов показывает, что они призваны устранить и усовершенствовать те недостатки, которые были допущены на предыдущих этапах. Применительно к системному проекту отметим попытку уточнить само понятие электронного правительства, уточнить и классифицировать полномочия органов власти, уточнить типы информационных систем в государственном управлении, структуру управления развитием электронного правительства, требования, предъявляемые к эксплуатации информационных систем, требования к расходованию финансовых средств.

Экспериментальной площадкой для реализации проекта «Электронное правительство» является Республика Татарстан. Проект «Электронное правительство Республики Татарстан» включает в себя ряд направлений [3]:

- «Межведомственная система электронного документооборота», внедрение инновационной технологии «мобильный офис»;
- информационно-аналитическая система органов государственной власти РТ, призванная обеспечить эффективную поддержку принятия управленческих решений посредством обработки, мониторинга и анализа данных, характеризующих социально-экономическое развитие республики;
- геоинформационная система органов государственной власти РТ, представляющая собой инструмент управления информацией [4].

ЛИТЕРАТУРА

1. *Ибрашева Л.Р.* Современные тенденции управления государством и обществом. – Казань: КГТУ, 2010. – С. 36.
2. *Юртаев А.Н.* Электронное правительство: концептуальные подходы к построению. – Казань: Казанский государственный университет им. В.И. Ульянова-Ленина, 2007. – С. 115.
3. *Стырин Е.М.* История формирования электронного правительства в России//Электронное правительство в России. URL: <http://open-gov.ru/2010/>

12/09/istoriya-egov/. <http://top.rbc.ru/politics/11/10/2007/122205.shtml>(Дата обращения: 10.04.2012 г.).

4. *Ибрашева Л.Р.* Современные тенденции управления государством и обществом. – Казань: КГТУ, 2010. – С. 45.

РОЛЬ КОРПОРАТИВНОЙ КУЛЬТУРЫ В ДЕЯТЕЛЬНОСТИ ОРГАНИЗАЦИИ СФЕРЫ УСЛУГ: СОЦИАЛЬНЫЙ АСПЕКТ

Валиева Д.Н.

Научный руководитель: Е.Е. Строкова, ст. преподаватель
(*Казанский национальный исследовательский технический
университет им. А.Н. Туполева-КАИ*)

В последние годы наблюдается волна научного и практического интереса к феномену корпоративной культуры.

Корпоративная культура является предметом сравнительно новой области знаний, входящих в блок социальных и управленческих наук. В отечественной практике актуально направление, посвященное роли корпоративной культуры в деятельности организации и вопросах ее эффективности. Действительно, каждая организация имеет свою совокупность элементов: собственную историю, организационную структуру, виды коммуникаций, организационное поведение, внутриорганизационные традиции и даже мифы, которые в сочетании образуют уникальную корпоративную культуру. Одним из важнейших вопросов является взаимодействие и взаимовлияние корпоративной культуры и отдельной личности. Ведь восприятие и развитие корпоративной культуры происходит на фоне социальных взаимодействий.

Объектом исследования в рамках нашей темы является коллектив организации в сфере услуг, а именно – ресторана «БИЛЯР». Предметом исследования – особенности влияния корпоративной культуры на деятельность ресторана «БИЛЯР». Целью работы является выявление механизмов развития корпоративной культуры в процессе функционирования организации.

Для достижения поставленной цели необходимо решить следующие задачи:

1. Рассмотреть типологию корпоративной культуры.
2. Выявить структуру корпоративной культуры.
3. Рассмотреть роли личности и коллектива в процессе развития корпоративной культуры.

4. Провести анализ корпоративной культуры сети ресторана «БИЛЯР».
5. Оформить практические рекомендации по совершенствованию корпоративной культуры в ресторане «БИЛЯР».

В процессе исследования была задействована следующая эмпирическая база: документация ресторана «Биляр», результаты интервью сотрудников исследуемого предприятия, включенное наблюдение.

Сегодня сеть ресторанов «БИЛЯР», предлагающая отведать национальную татарскую кухню, прочно завоевала свое законное место среди доступных и «вкусных» заведений города Казани. Ресторан расположен в историческом центре города. Среди многочисленных кафе, баров и ресторанов Казани «БИЛЯР» выделяется прекрасной кухней и высоким уровнем обслуживания.

Актуальной и важной задачей корпоративной культуры является принятия и выработка новых ценностей, которые требуют:

- 1) повышение организационной эффективности и морали;
- 2) фундаментального изменения миссии организации;
- 3) значительных технологических изменений;
- 4) переход к профессиональному, новому управлению;
- 5) активной внешнеэкономической деятельности.

Получить высокие результаты в управлении организацией, в создании корпоративной культуры можно только в том случае, если люди, которыми руководят, обладают знаниями, умениями и соответствующим настроем, необходимым для того, чтобы их усилия были эффективными и результативными.

Любая предпринимательская организация может успешно существовать при наличии сплоченной команды профессионалов на всех уровнях – от администраторов до руководителей. Вторым после прибыли критерием является желание работать в дружном коллективе, своего рода семье.

Наиболее ярко это проявляется в складывающейся корпоративной культуре организации, которая представляется сложившимся сводом правил, норм, традиций, процедур формальной и неформальной коммуникации на предприятии. Устанавливая, поддерживая и развивая формы внутренней коммуникации, корпоративная культура становится сильным инициатором совершенствования стиля руководства, стиля управления, который реализуется его подчиненными. Речь идет о непосредственном взаимодействии руководства с персоналом, передачи командного настроя коллективу, выработки общих принципов.

РОЛЬ КОРПОРАТИВНОЙ КУЛЬТУРЫ В ДЕЯТЕЛЬНОСТИ НЕКОММЕРЧЕСКИХ ОРГАНИЗАЦИЙ НА ПРИМЕРЕ ОБЩЕСТВЕННОГО МОЛОДЕЖНОГО ДВИЖЕНИЯ «СЭЛЭТ»

Галиева А.Р.

Научный руководитель: Е.Е.Строкова, ст.преподаватель
*(Казанский национальный исследовательский технический
университет им. А.Н. Туполева-КАИ)*

«Сэлэт» – общественная организация, организованная в 1994 году и включающая в себя различные подразделения, направленные на развитие интеллектуального и творческого потенциала подрастающего поколения. «Сэлэт» в переводе с татарского означает «талант», «дар».

Автором было проведено изучение организации «Сэлэт» с целью исследования элементов корпоративной культуры и их роли в достижении лояльности коллектива некоммерческих организаций, а также для выработки конкретных рекомендаций. Объектом исследования данной работы является корпоративная культура в деятельности некоммерческих организаций. Предмет исследования – корпоративная культура в молодежной организации «Сэлэт».

Данное авторское исследование основывалось на обширной эмпирической базе: документация организации «Сэлэт»; анализ вторичной информации в сети Интернет; результаты активного участвующего наблюдения (собственные наблюдения автора, который присутствовал в организации в качестве отдыхающего, вожатого, организатора мероприятий); анализ проведенных интервью и анкетирования.

Было выявлено, что «Сэлэт» включает огромное множество участников и заинтересованных лиц, членов клуба. Клуб смог выйти за пределы не только отдельно взятого региона, но и отдельной страны. В качестве одной из причин успешного функционирования рассмотрена корпоративная культура. Автором выявлены явные преимущества созданной корпоративной культуры:

- существует выработанная и эффективная корпоративная культура (множество корпоративных мероприятий, продуманная идеологическая база);
- есть лидер, вдохновитель, способствующий сплочению сообщества;

- разработана символика и атрибутика, которой придается большое значение;
- лояльность строится на эмоциональной основе (наиболее частые слова из интервью активистов клуба «Сэлэт»: «позитив», «дружеское отношение», «хочется улыбаться», «второй дом»);
- принципы несут положительную коннотацию – в них заявлено позитивное восприятие любого члена сообщества;
- существует выработанная система работы с кадрами: кадры не со стороны, а из числа членов клуба – создается постоянный «костяк»;
- работа ведется в течение года, а не отрывочно;

Но при этом есть и «опасные зоны», способные подточить успешное продвижение организации:

- единое кредо не выработано;
- организация увеличивается, а это всегда несет угрозу потери смысла, двойственной интерпретации ценностей;
- у «Сэлэта» появляется все больше ответвлений, и, следовательно, может произойти диссонанс в целях;

Автором выработан ряд рекомендаций для данной организации:

1) Необходимо выработать четкое кредо, так как вербализация является ключевой технологией при выстраивании имиджа.

2) Для предотвращения подмены целей, которая возможна в условиях расширения организации, необходимо создать единый кодекс норм и правил движения.

3) Следует упорядочить критерии отбора школьников. Именно эффективный отбор обеспечит в будущем более подготовленных эйдаманов.

4) Необходимо более внимательно подходить к вопросу выбора спецкурсов и тренингов, проследить, чтобы их содержание соответствовало направлению лагеря.

5) Следует наладить оповещение общественности (и целевой аудитории – талантливой молодежи) о деятельности организации.

Таким образом, «Сэлэт» – достаточно эффективная организация, которая набирает обороты и занимает важное положение в культурно-образовательной сфере республики. В корпоративной культуре «Сэлэт» присутствуют как положительные стороны, так и отрицательные: преимущества могут быть положены в основу создания эффективной модели для некоммерческих организаций, а констатация негативных тенденций может предотвратить потенциальный кризис в изучаемой организации и продвинуться организации в достижении своих целей.

БИОМЕТРИЧЕСКИЙ ПАСПОРТ: ИСТОРИЯ, ПРОБЛЕМЫ, ПЕРСПЕКТИВЫ

Галиуллина Д.Р.

Научный руководитель: Г.А. Двоеносова, канд. истор. наук,
профессор
(*Казанский государственный энергетический университет*)

Биометрический паспорт – это документ, содержащий информацию об индивидуальных характеристиках человека, выраженную в цифровом формате и записанную в электронном виде на специальное устройство.

Разработка единого международного образца документа, удостоверяющего личность, имеет свою историю. В 1944 г. в городе Чикаго была подписана «Международная конвенция гражданской авиации» с целью разработки стандартов, призванных урегулировать проблему въезда-выезда граждан в различные государства, в результате чего была создана единая форма заграничных паспортов. Решение о введении единого стандарта биометрических паспортов было принято в 2003 г., когда 118 стран антитеррористической коалиции, подписали Новорлеанское соглашение. Разработку стандарта поручили Международной организации гражданской авиации (ИКАО). Европа готовится полностью перейти на биометрические паспорта к середине 2012 года, о чем говорится в новой одобренной Европарламентом директиве ЕС. В настоящее время биометрические паспорта используются в 190 странах мира. В России выдача биометрических паспортов началась в 2006 г., однако российский биометрический загранпаспорт не соответствует международным стандартам, так как не содержит отпечатков пальцев.

Паспорта с биометрическими данными вводятся в целях обеспечения гражданской безопасности, повышения степени защищенности удостоверяющих личность документов, совершенствования механизмов идентификации личности при пересечении государственной границы. Однако при их использовании возникает ряд проблем технического и социального характера. Технические проблемы связаны с защитой информации, содержащейся в биометрических паспортах, информационной совместимостью и разнообразием записывающего и считывающего биометрическую информацию оборудования. Социальные – с еще большим ограничением свободы человека, ужесточением механизма контроля над людьми, угрозами информационной безопасности личности.

Для решения проблем технического плана совершается модернизация системы: внесение в паспортно-визовые документы дополнительных биометрических характеристик, включая отпечатки пальцев.

НЕФОРМАЛЬНЫЕ МОЛОДЕЖНЫЕ СУБКУЛЬТУРЫ: ВНУТРЕННЕЕ И ВНЕШНЕЕ ВЗАИМОДЕЙСТВИЕ

Ганиева А.Р.

Научный руководитель: В.А. Беляев, докт. полит. наук, профессор
*(Казанский национальный исследовательский технический
университет им. А.Н. Туполева-КАИ)*

Актуальность выбранной темы заключается в широком распространении феномена неформальных молодежных субкультур как в мире, так и в России. С течением времени многие из молодежных субкультур существенно трансформируются, становятся более или менее популярными, объединяются или, наоборот, подразделяются по различным признакам. Вместе с тем, процесс более массового внедрения и распространения молодежных субкультур в современном обществе, а также охват ими все более широких слоев населения представляется особенно важным фактором, означающим переход к постмодернизму.

Целью работы является раскрытие наиболее важных аспектов внутреннего и внешнего взаимодействия неформальных молодежных субкультур в современном обществе, влияние их на стратегии поведения представителей неформальных движений.

Исследование было проведено методом качественного глубинного интервью, который позволяет раскрыть и описать стратегии поведения представителей неформальной молодежной субкультуры через описание самовосприятия, опыта и повседневных практик участника неформального движения. При проведении исследования была опрошена бывшая участница молодежного движения «неформалы». Информанту, назовем ее Машей, на данный момент 18 лет. Она является студенткой одного из ВУЗов города Казани.

Рассмотрим процесс входа Информанта в молодежную субкультуру. Вход в «неформальные» молодежные субкультуры является достаточно открытым и свободным, нет возрастных, половых ограничений. Также не существенными являются социальный статус и материальное положение членов движения: «Мы принимаем всех абсолютно. (...) вот нет разницы вообще, мальчик или девочка, сколько ему лет, как он выглядит».

Идентификация себя как «неформала» подразумевает наличие внешних атрибутов субкультуры, а также общие идеи, ценности, нормы, способы организации досуга, разделяемые участниками движения. Важным является представление «неформалов» о себе как об отдельной от всего остального общества группы молодежи, «не являющимися как все». Другие социальные группы или общество при этом описывается как «серая масса», однообразная, скучная, не представляющая интереса.

Определяя субкультуру, в которой состояла, девушка использует название «неформалы», которое подразумевает отдельную субкультуру в совокупности неформальных молодежных субкультур. Интересно рассмотреть, как Маша описывает структуру неформальных молодежных движений: «...ну верхняя стадия – это неформалы, а под ними там пусть будут стрелочки, стрелочки – там, эмо, готы, панки и еще куча всего, и плюс отдельная субкультура – это неформалы». Таким образом, категория «Мы» в понимании Информанта в определенной ситуации может включать только понятие «неформалов» как отдельной субкультуры, или же в другой ситуации включать понятие всей совокупности неформальных молодежных движений – «не таких как все» (эмо, готы, панки, неформалы, гопники, рэперы и т.д.). При этом категория «Они» будет означать либо другие субкультуры, либо всех остальных членов общества, не являющихся участниками неформальных молодежных движений.

Для описания взаимодействия неформальных молодежных субкультур с различными группами общества необходимо отметить, что взаимодействие может происходить как внутри молодежных движений – взаимодействие между субкультурами, так и вне границ движений – взаимодействие между представителями субкультур и другими социальными группами.

Можно выделить 3 группы молодежных движений по характеру взаимодействия с субкультурой «неформалы»:

1. Субкультуры, с которыми складываются положительные отношения, налажено общение, происходит активное взаимодействие («эмо», «готы», «панки», «рокеры», «сатанисты»).
2. Субкультуры с которыми складываются нейтральные отношения, общение происходит редко («рэперы», «цивилы» - представителей молодежи, которые не являются членами какого-либо неформального движения).
3. Субкультуры, с которыми у движения складываются отрицательные отношения, при взаимодействии может применяться насилие («гопники», «скинхеды»).

Наибольший интерес представляет взаимодействие неформалов с субкультурами «гопники» и «скинхеды». С «гопниками» у «неформалов» складываются негативные отношения, первые применяют насилие, как психологическое, так и физическое по отношению к представителям субкультуры «неформалы». Это влияет на стратегии поведения «неформалов», заставляя их избегать контактов с «гопниками». При этом важно, что если «неформалом» является друг «гопника», то насилие не применяется.

Стратегии взаимодействия со «скинхедами» у «неформалов» строятся на репрезентации первых, как жестоких, агрессивных настроенных представителей молодежных субкультур, которые применяют насилие в отношении «неформалов», вплоть до реальной угрозы жизни. В итоге «неформалами» применяется стратегия избегания контакта с этой субкультурой. Важно, что местные представители «скинхедов» описываются как более спокойные и менее агрессивные, в отличие от «скинхедов» из Санкт-Петербурга и Москвы.

Рассмотрим изменение отношений представителей молодежи после вступления в «неформальное молодежное движение» с окружением, которое находится вне субкультур. Характеризуя эти отношения будем рассматривать:

1. Ближнее окружение (члены семьи, родственники, близкие друзья);
2. Дальнее окружение (учителя в школе, одноклассники, знакомые).

Описывая личный опыт Маша отмечает, что отношение родителей к ее вступлению в движение было достаточно спокойным, никакого беспокойства родителей не наблюдалась: «Ну, не знаю, у меня мама совершенно спокойно относилась к этому, ничего против не имела». С друзьями у девушки также были достаточно хорошие отношения и значительного изменения в этих отношениях не произошло.

Совершенно другое восприятие субкультуры «неформалов» из рассказов девушки, мы видим со стороны одноклассников. Девушка отмечает, что подвергалась унижениям и оскорблениям со стороны одноклассников, которые относились к представителям неформального молодежного движения, как к чему-то «ненормальному», были случаи нападения с целью отбора внешних атрибутов принадлежности к субкультуре.

Информант также приводит репрезентацию опыта своей знакомой, которая подверглась нападению «гопников» в школе:

«... ну вот знакомая рассказывала, что ну, допустим, просто иду по лестнице, девушка, она как бы эмо, вот она идет по лестнице спокойно,

в принципе, никого не трогает, просто парень какой-нибудь может пробежать, толкнуть ее, да так, что она с этой лестницы просто кувырком могла спуститься там, хотя реально это до крови это все, но к ней никто не подходил, не жалел вообще...».

Из отрывка интервью видим, что акты насилия по отношению к «неформалам» происходят не только во время досуга и вне помещений, но также в стенах учреждений образования. При этом можно отметить высокую степень толерантности остальных учеников к актам насилия, применяемым к «неформалам».

Очень важными для понимания того, как меняются стратегии поведения представителей неформальной субкультуры являются рассуждения девушки о невозможности стать полноправным членом общества и о невозможности трудоустройства без изменения своего внешнего вида: «Вряд ли меня возьмут куда-нибудь на нормальную работу, видя мои пирсинги или там татуировки, поэтому приходится принять более деловой вид».

Из интервью мы узнаем, что в жизни Маши произошло важное изменение – поступление в лицей милиции, который можно отнести к тотальным институтам. Для таких институтов характерны: механизм принуждения, формализация и жестко контролируемый распорядок жизни, любое проявление своей индивидуальности пресекается и наказывается.

Девушка утверждает, что данное решение было принято ею самостоятельно, в то время как большинство учащихся в лицей «отправляли родители, чтобы там перевоспитать». Информант отмечает, что в связи обучением в лицее, чтобы не быть нарушителем правил и не подвергаться наказанию, ей пришлось отказаться от внешних маркеров принадлежности к субкультуре: «Ну, ты сама понимаешь, лицей милиции, все по строгому, там пришлось снять все пирсинги, ну и волосы, естественно там, разноцветные, пришлось закрасить, если были татушки, приходилось татушки закрывать, и вообще нас проверяли. Допустим, если пирсинг есть, у нас были такие проверки, то приходилось там наряд отрабатывать».

Отношение большей части общества к «неформальной» субкультуре, как к явлению «ненормальному», опасному, бессмысленному и способствующему деградации молодежи; неприятие и акты насилия со стороны одноклассников представителями других субкультур; представления Информанта о невозможности успешного функционирования в обществе, без выхода из субкультуры; подавляющая индивидуальность, среда тотального института, в который попадает девушка, являются причинами выхода Маши из неформального молодежного движения.

ПРОБЛЕМА ВЫРАЖЕНИЯ ПОЛИТИЧЕСКОЙ АКТИВНОСТИ И ОПРЕДЕЛЕНИЯ САМОСОЗНАНИЯ ГРАЖДАН НА ПРИМЕРЕ ИЗУЧЕНИЯ ДВИЖЕНИЯ ОБЩЕСТВЕННЫХ АКТИВИСТОВ ГОРОДА КАЗАНИ

Гатина Д.Ф.

Научный руководитель: Беляев В.А., д-р полит. наук, профессор
(Казанский национальный исследовательский технический университет им. А.Н. Туполева-КАИ)

Актуальность темы исследования находит свое отражение в существующей проблеме низкой политической активности населения и участия в общественной жизни государства. Автором исследования ставится задача - изучить особенности и аппарат организаций оппозиционных движений (в частности, на примере города Казань) и попытаться выявить трудности и проблемы отношений оппозиции с существующей властью и индифферентных к политической жизни слоями общества. Методика исследования состоит из использования качественного метода социологического исследования как основной парадигмы в системе изучения проблемы. В данном контексте используется метод фокус-группы, способный выделить рамки отбора проблем, актуализированные группой, и структуру действий, использующиеся в данном социальном слое, а также определить уровень отношений и характер взаимодействия с данной социальной группой.

В данном исследовании выборочная совокупность фокус-группы составляется методом снежного кома среди известных общественных деятелей города Казани, выразивших согласие в участии в исследовании и обладающие рядом критериев для участия в фокус-группе:

- способность четко формулировать свою точку зрения и выражать обобщенное мнение представителя той общественной организации, которую участник фокус-группы представляет;
- единый возрастной диапазон (от 18 до 29 лет) и социальный статус, являющиеся индикаторами гетерогенности группы;
- цели и методы представителей общественных групп не должны быть прямо противопоставлены другим участникам исследования.

В данном исследовании принимали участие следующие участники общественных организации:

- представители из научной среды: председатель и участники научно-политического кружка, активно принимающие участие в политической

жизни города (работа на выборах в качестве наблюдателей, организация научно-политических дискуссионных клубов);

– активисты оппозиционного движения Федерации автовладельцев России, представляющие интересы автовладельцев и борющиеся с нарушениями прав автовладельцев со стороны властвующих структур;

– правозащитники, выступающие от лица марксистских движений Казани, действующие в поле защиты интересов рабочего класса и следующие марксистской идеологии;

– лидеры антифашистского и анархистского организаций города, практикующие открытую конфронтацию по отношению к власти и игнорирующие возможность взаимодействия с ней.

Результатом исследования стало выявление группы факторов-раздражителей, актуальных для данной группы людей, а также выявило определенные рамки, общие ценности, выраженные для этой общности. В дальнейшем это исследование послужило основой для полноценного исследования политических активистов Казани.

ЭТНИЧЕСКИЕ УСТАНОВКИ МОЛОДЕЖИ

Жакупова М.Г., ассистент

(Казанский национальный исследовательский технический университет им. А.Н. Туполева (Бугульминский филиал))

Люди не могут существовать изолированно. Нации на Земле, как известно, живут не обособленно, а по соседству одна с другой, часто даже вперемежку. Они вступают в контакты, которые направлены на сотрудничество и взаимный обмен собственными достижениями. Межнациональные контакты могут превращаться из конструктивных, положительных, всем выгодных в деструктивные, отрицательные, способствующие возникновению недоверия во взаимоотношениях. Любой шаг в поведении человека предопределяется установками. Этнические установки чрезвычайно консервативны по своему содержанию, содержат ярко выраженные и совершенно определенные образы. Такого рода установки формируют определенный настрой, социальные нормы поведения, взаимодействия и общения [1].

В современном мире проблема межнациональных отношений и особенностей отношения к своей национальности – одна из наиболее актуальных. Очевидно, что понимание данных феноменов и изучение специфичности их социального оформления должно составлять одну из главных задач

современных исследований. Рассмотрение роли этничности в социально-психологическом пространстве юношества представляет особое значение для социальных наук в силу того, что именно в этом возрасте молодые люди подвержены негативному социальному воздействию, в том числе и «этнически окрашенному» [2].

Важную роль в жизни и развитии каждой нации играют межнациональные отношения в сфере их духовной жизни. Они направлены на взаимное духовное обогащение народов и в тоже время на сохранение и развитие их национальной самобытности.

Проведенное исследование выявило отношение молодежи к представителям разных этносов по четырем основаниям: во-первых, это национальность в принципе, во-вторых, это национальность самого человека, в-третьих, это другие люди, принадлежащие к моей национальности, в-четвертых, люди, иной, чем я национальности.

Результаты показывают, что рейтинг непривлекательности возглавляет цыганка, на втором месте кавказец-мусульманин далее китаец, негр, таджик. Следовательно, среди молодых людей существуют явные негативные установки по отношению к представителям другой этнической группы. Так, цыгане в первую очередь ассоциируются с хитростью, свободолюбием. Главные качества, приписываемые «кавказцам» – агрессивность, жестокость, свободолюбие. Среди молодежи есть те, кто воспринимает толерантно людей другой этнической группы, и те, кто убежден в том, что «Россия – для русских». Молодежь плохо просвещена в вопросах национальных отношений, для многих понятие патриотизм и расизм сливаются воедино. В нашей стране проживает достаточно много людей разных национальностей: беженцы, мигранты, переселенцы. С их стороны возможно некорректное отношение к обычаям, традициям россиян, что зачастую вызывает протест у молодежи.

К сожалению, сегодня мы видим нетерпимость людей к чужой нации, к чужой культуре, чужому мнению. Иногда подростки, называя себя патриотами России, жестоко избивают, унижают и оскорбляют представителей другой национальности. Стоит задуматься над тем, насколько серьезная ситуация может возникнуть в нашей стране. Этнические установки являются почвой для возникновения межнациональных конфликтов, скинхедовских движений, так как именно этнические установки навязывают определенное содержание еще до осмысления поступающей информации.

Безусловно, проблема межнациональных отношений сейчас стоит очень остро. Решение её зависит от того, насколько толерантно мы будем относиться к представителям другой этнической группы.

ЛИТЕРАТУРЫ

1. *Сорокин П.* Национальный вопрос как проблема социального равенства // Психология национальной нетерпимости. – Минск, 1998.

2. *Солдатова Г.У., Шлягина Е.И., Шайгерова Л.А.* Нарушение этнической идентичности у русских эмигрантов // Социологический журнал. – 2004. – № 3.

СООТНЕСЕНИЕ РОССИЙСКИХ И ЗАРУБЕЖНЫХ ПОТРЕБИТЕЛЬСКИХ КОРЗИН

Загородская Т.С.

Научный руководитель: З.И. Хафизова, канд. экон. наук, доцент
(*Альметьевский государственный нефтяной институт*)

В большинстве развитых стран мира уровень жизни граждан давно определяется стоимостью их «потребительской корзины».

Потребительская корзина – набор товаров и услуг, необходимых для удовлетворения первоочередных потребностей человека за год, в среднем.

Цена потребительской корзины зависит от уровня жизни данной страны. Расчеты производятся по государственным фиксированным наименьшим ценам. Чем выше экономический статус страны, тем больше включается наименований в корзину. Процентное деление корзины по частям также различно для разных стран. В Америке больший процент корзины отдается продуктам, а в Германии на социальные услуги.

Потребительская корзина используется для расчета прожиточного минимума, а также с целью сравнения интегральных цен на продовольствие в различных регионах.

Величина прожиточного минимума в субъектах Российской Федерации определяется ежеквартально в ценах отчетного периода по средним ценам продажи товаров – представителей, предприятиями торговли всех форм собственности и устанавливается в порядке, установленном законами субъектов Российской Федерации.

Величина прожиточного минимума за IV квартал 2011 года в Республике Татарстан установлена в следующем размере:

- на душу населения – 5001 рублей;
- для трудоспособного населения – 5469 рубля;
- для пенсионеров – 3619 рубль;
- для детей – 4900 рублей.

Ассортимент корзины включает 156 наименований товаров и услуг, а также делится на три категории. В первую очередь это продукты питания (хлеб, крупа, макаронные изделия, рыба, мясо, молоко, свежие фрукты, яйца и масло), далее следуют непродовольственные товары (одежда, обувь, бельё, чулки, лекарства, канцелярские товары и т.д.) и, наконец, услуги (минимальная жилая площадь, центральное отопление и водоснабжение, транспорт и др.).

Если верить данным потребительской корзины, обычному трудоспособному человеку положено в день 300 г картошки, 360 г хлебных изделий, 100 г мяса, и 40 г рыбы. Менять верхнюю одежду полагается лишь раз в 2,5 года, 6 пар обуви вполне должно хватить на 3,2 года, а на развлечения нужно тратить не более 5% от поступающих доходов.

Американская корзина включает около 300 наименований, поэтому все их перечислять не нужно. Среднестатистический американец тратит на еду всего 15,4 % своего дохода. Больше всего, 42,1 %, тратится на жилье, 16,9 % на транспорт, по 5,9 % на образование и отдых, 6,1 % на медицинское обслуживание, 4,0 % на одежду. Еще 3,7 % на прочие товары и услуги.

За «весом» потребительской корзины в Германии внимательно следит Федеральное статистическое ведомство, которое регулярно обновляет данные по набору в ней товаров и услуг. По статистике, современный потребитель в Германии больше денег тратит не столько на приобретение товаров, сколько на сервис. Поэтому были включены в список новые услуги, которые стали в последнее время очень популярны в Германии. Стало в каком-то смысле модно привлекать к ведению хозяйства, так сказать, третье лицо. Поэтому потребители охотно заказывают горячую пиццу на дом.

Англичане заложили в потребительскую корзину шампанское, пиво, MP3-плеер, акустическую гитару, большой перечень товаров для дома и расходы на садовника. Французы – услуги парикмахеров, лак для волос, гель для душа и много других косметических средств, а еще услуги няни для ребенка, аппараты для лечения зубов, аренду автомобилей, проезд на такси, пищу для кошек и собак.

На Украине с 2012 года состав потребительской корзины пополнился девятью наименованиями товаров и услуг, в частности услуги няни для малолетнего ребенка, платные медицинские услуги, аренда жилого помещения, страхование, и ряд технических устройств, без которых жизнь в XXI веке кажется, невозможна, телефон и ноутбук.

По данным Росстата, среднестатистический россиянин тратит на еду примерно 42,71 % зарплаты. Больше всего по статистике, мы тратим на мя-

сопродукты и алкоголь. Непродовольственные товары требуют 33,74 % бюджета, из них 10 % уходит на одежду и обувь. Почти 1% зарплаты курящего россиянина уходит на табачные изделия, 8,9 % «съедают» коммунальные услуги, а 3,31% – общественный транспорт.

ПРОБЛЕМА ЛЕГАЛИЗАЦИИ СУРРОГАТНОГО МАТЕРИНСТВА В РОССИИ В СВЕТЕ СОЦИАЛЬНО-ДЕМОГРАФИЧЕСКОЙ СИТУАЦИИ

Иванова Е.

Научный руководитель: Е.Е. Строкова, ст. преподаватель
*(Казанский национальный исследовательский технический
университет им. А.Н. Туполева-КАИ)*

Социально-демографические проблемы в течение последних двадцати лет являются наиболее актуальными для российского общества и весьма сложными для государства. Множество дискуссий среди экспертного сообщества и обычных граждан, связаны с явлениями суррогатного материнства, ЭКО, клонирования – как дополнительными способами увеличения рождаемости. На фоне низких показателей качества жизни, здоровья нации, растет процент бездетных супружеских пар не только по социально-экономическим причинам, но и по причинам увеличивающегося бесплодия. Суррогатное материнство рассматривается обычно как возможность бездетных супружеских пар (по причинам бесплодия в России насчитывается около 5,5 млн. чел., т.е. 20 %) обрести ребенка. В свою очередь, для определенной доли женщин это позволяет надолго решить острые финансовые проблемы собственной семьи.

Фактически до 2012 г. суррогатное материнство в нашей стране существовало вне правового поля - все договора между суррогатной матерью и биологическими родителями заключались нелегально. Легализовал суррогатное материнство новый закон об охране здоровья, который вступил в действие с 1 января 2012 г.: а именно статья 55 «Применение вспомогательных репродуктивных технологий».

Появлению суррогатного материнства способствовал ряд причин: физиологические, демографические, социально-экономические (низкое качество жизни, нужда). Демографическая ситуация в России катастрофична, так, ежегодно в стране становится меньше на 700-800 тысяч человек, при этом миграции компенсируют потери частично. Государство предложило ряд

неоднозначных мер по улучшению ситуации, связанной с рождаемостью (проект «Материнский капитал»). Мы полагаем, что в числе обязательных должны быть меры, касающиеся тех, кто хотел бы, но не может иметь детей. То есть, государству нужно всячески поощрять медицинские и социальные аспекты улучшения рождаемости. В частности, это касается проблемы суррогатного материнства, причём социальная проблематика здесь выходит на одно из первых мест.

Для того чтобы воспользоваться услугами суррогатных матерей, необходимы достаточно строгие медицинские показания.

Взгляды на суррогатное материнство в нашем обществе далеко неоднозначны. Так, противники считают, что оно превращает детей в подобие товара, создавая ситуацию, в которой богатые люди смогут нанимать женщин для вынашивания своих потомков. Коммерциализация может превратить женщину в объект эксплуатации. Существует опасность перехода сути материнства в разряд договорной работы, особенно с учетом социально-экономических условий. Существует также ряд этических и личностных последствий – так, психическое состояние суррогатной матери может быть значительно подорвано, то же может касаться и самого ребенка, ведь тесная психоэмоциональная связь с матерью проявляется еще на стадии плода. По данным главного педиатра России – Александра Баранова, 75 % детей, рожденных в результате ЭКО, являются инвалидами.

Сторонники использования суррогатных матерей указывают на то, что для семьи, бездетной из-за неспособности жены зачать или выносить плод, это единственный способ получить «своего» ребенка, человеческий акт любви и сотрудничества. Еще один аргумент в пользу суррогатного материнства – женщина, добровольно решившая стать суррогатной матерью, получает достаточную материальную компенсацию, а также моральное удовлетворение от приносимой обществу пользы.

Однако, независимо от мнений сторонников или противников данного явления, существует еще очень много проблем, связанных с возможностями контроля подобных ситуаций. Не очень много говорится по поводу спорных ситуаций о ребенке. Остаются пока без ответа вопросы психологической адаптации ребенка – в случаях когда, суррогатная мать – родственница или близкий семье человек. Психологическая травма, связанная с «нетрадиционным» появлением ребенка, не всегда проходит бесследно и для родителей-заказчиков, и для суррогатной матери.

Мы полагаем, что в отношении данного явления необходимо проводить больше исследований на разных уровнях, в том числе социологических. В рамках собственного прикладного исследования по данной тематике

мы выбрали качественный подход для изучения мнений молодого поколения по поводу легализации суррогатного материнства, в частности, провели серию глубинных интервью для более глубокого понимания состояния общественного сознания в отношении данной проблематики.

МОЛОДЕЖНЫЙ ЭЛЕКТОРАТ И ИЗБИРАТЕЛЬНЫЙ ПРОЦЕСС В СОВРЕМЕННОЙ РОССИИ

Иванченко И.А.

Научный руководитель: И.А. Зосименко, канд. истор. наук, доцент
(*Ульяновский государственный технический университет*)

В Стратегии государственной молодёжной политики в Российской Федерации молодежь была названа аполитичной [1] частью общества на основании следующих данных об ее электоральной активности: в выборах федерального уровня участвует менее половины молодых россиян, лишь 33 % молодых граждан в возрасте до 35 лет интересуются политикой. Но выборы 4 декабря 2011 года и последующие акции протеста свидетельствуют о всплеске политической активности молодежи.

Цель авторского исследования заключалась в изучении электоральных установок российской молодежи, определении степени их соответствия идеям, предлагаемыми политическими партиями. Основу эмпирической базы составило социологическое исследование, в ходе которого были изучены электоральные установки молодежи крупного областного центра (города Ульяновск). Было использовано несколько методов: анкетный опрос, наблюдение, глубинное фокусированное интервью. Выборка опроса: 716 молодых людей в возрасте от 18 до 29 лет.

Проведенное исследование позволило вывить типы молодежного электората. «Активный» электорат (активисты) (51 %) – электорат, у которого сформировалась устойчивая и осознанная потребность участвовать в выборах. В данном типе можно выделить особую группу «осведомленных» – избиратели преимущественно в возрасте 22-24 лет, которые ознакомлены с предвыборными программами и идеями. Они рассматривают выборы не только как гражданский долг, но и как способ демократизации общества и возможность влияния на власть. «Сомневающийся» электорат (сомневающийся) (36 %) – это те, кто признаёт важность института выборов, но сомневается в правдивости и адекватности предвыборных лозунгов и обещаний.

Здесь можно выделить специфичную группу в возрасте от 18-21 года. Они слабо идентифицируют себя с конкретной политической партией, испытывают потребность в получении информации. Это активные пользователи Интернета, завсегдагаи социальных сетей, блогов. «Отвергающий» электорат (абсентеисты) (13 %) – электорат, который признает важность института выборов, но отрицает искренность и рациональность большинства политических лозунгов и призывов. Причем можно говорить о так называемых «заинтересованных абсентеистах», которые осведомлены об основных политических лозунгах и программах. В данном типе также уместно сказать об особой группе «смирившихся» – избиратели в возрасте 25-29 лет, слабо заинтересованные в получении политической информации, не рассматривающие выборы как реальную демократическую силу и имеющие сложившуюся систему взглядов и ценностей.

Молодые люди, в целом, придерживаются социал-либеральных взглядов, но не соотносят их с конкретными политическими лидерами и партиями. Степень доверия молодежи конкретным политическим партиям очень низкая. Она также склонна к критике положений партийных программ, не признаёт влияние лозунгов на электоральный выбор, в то же время склоняется к поддержке идей социальной направленности.

В настоящее время постепенно повышается электоральная активность молодежи, возрастает ее интерес к избирательному процессу, к партиям, которые настроены оппозиционно. В то же время наблюдается отсутствие у молодого электората определенной идеологической платформы. Что касается ценностных ориентаций молодежи, то в них происходит смещение акцентов с досуговых вопросов на более серьезные социальные проблемы. Исследование дает основание утверждать, что общая тенденция эволюции политической и, в частности, электоральной активности российской молодежи с течением времени будет иметь тенденцию к возрастанию.

Молодежь осознает ценность выборов как неотъемлемого атрибута демократического государства и гражданского общества, в то же время понимает несоответствие данного статуса выборов избирательному процессу в российском обществе и его низкую способность реально влиять на ситуацию в стране и на жизнь молодых людей.

Кроме того, исследование позволяет диагностировать наличие у российской молодежи заметного протестного потенциала. В случае отсутствия существенных перемен, дестабилизации обстановки в стране, дальнейшего ухудшения условий жизни данный потенциал, очевидно, проявит себя. Этому также может способствовать возросшая сетевая активность молодежи.

В социальных сетях, блогах активно формируются оппозиционные настроения, и происходит консолидация вокруг протестных идей.

ЛИТЕРАТУРА

1. Стратегия государственной молодежной политики в Российской Федерации: <http://mon.gov.ru/press/news/3318/>

ПРОБЛЕМЫ ТРУДОУСТРОЙСТВА ВЫПУСКНИКОВ ПО СПЕЦИАЛЬНОСТИ

Ильясова Д.И.

Научный руководитель: А.А. Багаутдинов, канд. филос. наук,
доцент

(Альметьевский государственный нефтяной институт)

В современных условиях все более актуальными становятся проблемы трудоустройства выпускников вузов по специальности, наиболее полной реализации их профессионального и личностного потенциала. Молодые специалисты, выходящие на рынок труда, неизбежно сталкиваются с различными сложностями.

Основными причинами, сдерживающими эффективное трудоустройство выпускников учреждений профессионального образования, являются:

- набор преподаваемых в вузах специальностей и профессий не всегда соотносится с реалиями рынка труда;
- кадровая политика большинства российских организаций ориентирована в основном на достижение текущих результатов, а не на перспективное развитие;
- завышенная самооценка своего профессионально-квалификационного уровня у значительной части выпускников учреждений профессионального образования;
- большинство работодателей ищут специалистов, имеющих практический опыт работы;
- дискриминация женщин и молодых специалистов при приеме на работу;
- трудоустройство молодых людей после службы в армии.

В Республике Татарстан в 2010 году выпускников учреждений высшего, среднего и начального профессионального образования, зарегистри-

рованных в государственных учреждениях службы занятости населения составляет 712 человек, среди них женщин – 488 человек (табл. 1). Эти данные условны, так как, ни каждый ищущий работу выпускник встает на учет в центр занятости [2].

Таблица 1

Состав безработных, зарегистрированных в государственных учреждениях службы занятости населения (человек)

Безработные	2005 год	2010 год	Отклонение	
			(+/-)	%
Численность зарегистрированных безработных – всего	29358	37699	8341	128,4
Выпускники учреждений высшего и среднего профессионального образования	911	606	-305	66,5
В том числе женщин	978	441	-537	45,1
Выпускники учреждений начального профессионального образования	318	106	-212	33,3
В том числе женщин	326	47	-279	14,4

Основной проблемой трудоустройства молодого специалиста является не поиск работы вообще, а поиск работы по специальности.

Для того чтобы выявить уровень трудоустройства выпускников по специальности, был проведен социологический опрос, в котором приняли участие 50 выпускников различных учебных заведений.

На вопрос «Хотите ли Вы работать по специальности?» 6 (12 %) респондентов ответили, что нет; 44 (88 %) – да. Следовательно, большинство опрошенных желают работать по специальности.

По результатам вопроса «Работаете ли Вы по специальности?» выявлено, что 23 (46 %) респондентов работают по специальности; 27 (54 %) – нет.

Основными причинами не трудоустройства по специальности, по мнению респондентов, являются: нет вакантных мест (48 %); не устраивает заработная плата (30 %); не устраивают условия труда (7 %); не устраивает место работы (15 %).

По результатам опроса можно сделать вывод: большинство выпускников хотят работать, но не могут найти работу по полученной специальности, которая устраивала бы их.

Для улучшения ситуации можно предпринять следующие меры:

– поднять престижность востребованных профессий путём увеличения заработной платы;

- обеспечить выгодность принятия на работу молодых специалистов;
- создать новые рабочие места для молодежи, и т.д.

Для достижения успехов молодым специалистам необходимо знания в смежных отраслях, умение быстро адаптироваться в быстроизменяющихся обстоятельствах, а также наличие таких качеств, как коммуникабельность, целеустремленность и настойчивость.

ЛИТЕРАТУРА

1. Жулина Е.Г. Экономика труда. – М. : Эксмо, 2010. – 208 с.
2. <http://www.tatstat.ru/digital/region10/default.aspx>.

ПРОБЛЕМА ЛИДЕРСКОГО ПОТЕНЦИАЛА В РОССИЙСКОМ МЕНЕДЖМЕНТЕ В УСЛОВИЯХ ГЛОБАЛИЗАЦИИ: СОЦИАЛЬНЫЙ АСПЕКТ

Калинина Ю.С.

Научный руководитель: О.А. Максимова, канд. социол. наук, доцент
*(Казанский национальный исследовательский технический
университет им. А.Н. Туполева-КАИ)*

Цель работы – изучить, основные тенденции развития лидерства в практике современного российского менеджмента. Для достижения поставленных целей, требовалось решить следующие задачи:

- определить сущность лидерства, выявить особенности лидерских отношений в менеджменте;
- определить значимость лидера и его качеств в достижении эффективности деятельности организации;
- выявить основные черты и направления развития лидерства в России.

В качестве методов исследования использован метод вторичного анализа материалов, посвященных деятельности успешных менеджеров, а также метод анкетного опроса сотрудников и руководителей фирм г. Казани.

Актуальность темы исследования определяется тем, что трансформации современного российского общества, развитие рыночной экономики предъявляют особые требования к человеку как к субъекту производственного процесса. Особое внимание уделяется руководству и направляется на менеджеров – качественно новую социальную группу в пространстве рос-

сийской экономики. Эффективность руководства во многом зависит от того, насколько менеджер обладает лидерскими качествами.

Стратегия развития организации и эффективность лидерства связаны с объективными и субъективными возможностями лидера, его способностью, во-первых, управлять коалициями, во-вторых, создавать и укреплять отношения сотрудничества и партнерства с организациями, взаимодействие с которыми становится существенным фактором эффективной деятельности организации. Незаменимая роль лидера в осуществлении изменений состоит в определении идеи нововведений, формировании на ее основе целей, общности видения и стратегии изменений. Таким образом, эта область менеджмента имеет огромное значение в управлении и полезна для изучения.

Глобализация экономики отражается на лидерах будущего самым непосредственным образом. Времена, когда крупная компания могла замкнуться на своем регионе и при этом преуспевать, закончились. В будущем тенденция, ведущая к появлению глобально связанных рынков, будет, по всей вероятности, только усиливаться. Лидеры должны понимать не только экономические аспекты глобализации, но и ее культурные, правовые и политические последствия. Другой причиной, делающей глобальное мышление неотъемлемым качеством лидера будущего, являются новые технологии. Технологии помогут устранить препятствия на пути глобального бизнеса, казавшиеся непреодолимыми в прошлом. Руководителям, погрязшим в локальных проблемах и менеджменте на микроуровне, будет очень сложно конкурировать на глобальном рынке.

Развитие глобализации экономики неизбежно ведет к тому, что лидерам будущего придется действовать в условиях многообразия культур, понимающего разнообразия подходов к руководству и производству, личного поведения и ценностей, взаимоотношений рас и полов. Поэтому развитие и изучение других культур – не просто хорошая деловая практика, а один из ключевых аспектов конкурентоспособности в будущем.

Все больше компаний осознают, что эффективность и успешность их деятельности зависит от того, насколько силен их лидерский потенциал, поэтому тема лидерства становится все более популярной в России.

Говоря о развитии лидерства в российских компаниях, нужно определить, что необходимо сделать для развития лидерского потенциала в российской компании. Выявление проблем, мешающих этому, – лишь первый шаг в нужном направлении. Компании должны создать условия для развития лидерского потенциала на всех уровнях организации и всячески способствовать этому развитию.

В последние годы российские компании все больше внимания уделяли повышению эффективности своей деятельности. Многие наиболее очевидные изменения уже проведены, и, судя по опыту эволюции компаний в других странах, в ближайшем будущем одной из ключевых задач российского бизнеса станет развитие лидерского потенциала на всех уровнях организации. Уже сейчас во многих компаниях акционеры и менеджеры привлекают специалистов извне, чтобы они не только принесли с собой недостающие знания и навыки, но и внесли свой вклад в создание соответствующей корпоративной культуры, перестройку работы компании и развитие лидерства.

ЛИТЕРАТУРА

1. *Абель Д.Ф.* Изменения, преобразования и лидерство: возможности для России / Д.Ф. Абель // Российский журнал менеджмента. – 2004. – № 3. – С. 130.
2. *Джон, А.* Эффективное лидерство / А. Джон. – М.: Изд-во «ЭКМО», 2003. – 320 с.

СОВЕРШЕНСТВОВАНИЕ МЕХАНИЗМОВ СОЦИАЛЬНОЙ ЗАЩИТЫ РАБОТНИКОВ ПРЕДПРИЯТИЯ ОАО «КАЗАНСКИЙ ВЕРТОЛЕТНЫЙ ЗАВОД»

Киндзерская В.О.

Научный руководитель: О.А. Максимова, канд. социол. наук, доцент
*(Казанский национальный исследовательский технический
университет им. А.Н. Туполева-КАИ)*

Эффективная трудовая деятельность на производстве, а также в других сферах хозяйства служит основой экономического роста, благосостояния всего населения, достойной жизни и свободного развития человека. Поэтому исключительно важно создать условия для такого труда – технические, организационные, экономические, обеспечить нормальные взаимоотношения между участниками производственного процесса.

Интересы работников и руководства на предприятии тесно взаимосвязаны, так как размер прибыли и производительности труда работников на предприятии находится в прямой зависимости от уровня социальной защищенности работников. Следовательно, взаимодействие рыночных отношений и социальной защиты необходимо учитывать не только на уровне

всего общества, но и на уровне социальных групп, конкретных рабочих коллективов (предприятий), семьи и индивида. Главная цель социальной защиты состоит в том, чтобы оказать необходимую помощь конкретному человеку в сложной жизненной ситуации.

Социальная защита работников – это система законодательных, социально-экономических и морально-психологических гарантий, обеспечивающих достойное и социально приемлемое качество жизни человека. Социальная защита работников – главная задача профсоюзной организации. Защита прав работника на предприятии осуществляется с помощью коллективного договора.

Целью работы является анализ существующей системы социальной защиты работников ОАО «Казанский вертолетный завод» и разработка комплекса мероприятий, направленных на совершенствование социальной защиты работающих на промышленных предприятиях Российской Федерации.

В соответствии с теорией А. Маслоу, потребности нижних уровней требуют первоочередного удовлетворения и, следовательно, влияют на поведение человека, прежде чем на мотивации начинают сказываться потребности более высоких уровней. В определенный период времени человек будет стремиться к удовлетворению той потребности, которая для него является наиболее важной. Прежде чем приступить к удовлетворению более высоких потребностей, человек удовлетворяет потребность более низкого уровня. Для того чтобы мотивировать работника, менеджер должен предоставить ему возможность в удовлетворении его важнейшей потребности таким образом, чтобы достичь целей организации. Важнейшее значение для повышения эффективности трудового процесса имеет стимулирование труда. В условиях рыночной системы хозяйствования стимулирование труда приобретает колоссальное значение. В период социальных преобразований особенно, приобретает важнейшее значение социальная защита работников. Социальная защита – необходимый элемент любого развитого государства. Социальная защита обеспечивается государством путем установления основных социальных гарантий, механизма их реализации и функций предоставления социальной поддержки.

Автором статьи было проведено исследование на ОАО «КВЗ» методом интервьюирования работников предприятия различного уровня. В том числе руководящего звена и рядовых работников, с целью сравнения их точек зрения на исследуемую проблему. Предприятие придает большое значение профессиональному развитию и социальной поддержке своих работников. Социальные программы, реализуемые на предприятии, разнообразны

и масштабны, они разрабатываются с учетом интересов и потребностей своих сотрудников, во взаимодействии с профсоюзной организацией.

Таким образом, на основе мисследования было выявлено, что проведение мероприятий социальной защиты работников на ОАО «КВЗ» имеет ярко выраженный недостаток в организации информирования его сотрудников о возможности получить дополнительные меры социальной поддержки со стороны родного предприятия. И пример ОАО «КВЗ» является положительным примером продуманности и разработанности регулярных мероприятий социальной защиты, проводимых по отношению к работникам ОАО «КВЗ». Все опрошенные информанты практически единодушно подтвердили мысль о том, что основной целью проводимых на предприятии мероприятий по социальной защите работающих на нем сотрудников имеет повышение эффективности работы предприятия, его коммерческую и производственную выгоду. Соответственно главным заинтересованным лицом в этой деятельности являются не столько работники, получающие социальную поддержку, сколько само предприятие.

ПЕНСИОННОЕ ОБЕСПЕЧЕНИЕ В РФ: ПРОБЛЕМЫ И ПУТИ ИХ РЕШЕНИЯ

Козырев А.А.

Научный руководитель: З.С. Шангареева, докт. социол. наук,
профессор

*(Казанский национальный исследовательский технический
университет им. А.Н. Туполева-КАИ)*

Основные проблемы пенсионного обеспечения в РФ:

Материальное положение российских пенсионеров не соответствует представлениям о достойной старости, а сама система пенсионного обеспечения в России, на данный момент, находится в стадии глубокого кризиса, что связано с реформой, которая была осуществлена, начиная с 2002 года.

1. В результате реформы будущая пенсия стала частично накопительной, что повлекло за собой т.н. «эффект двойного бремени» [1]. Этот эффект тем больше, чем быстрее осуществляется переход к накопительной системе и тем более длительный, чем более плавно этот переход осуществляется. Это рост затрат на пенсионное обеспечение в связи с тем, что надо одновременно из взносов работающего поколения сформировать пенсии нынешнему поколению пенсионерам и обеспечить накопление пенсионного капита-

ла работающих. Этот эффект тем больше, чем быстрее осуществляется переход к накопительной системе и тем более длительный, чем более плавно этот переход осуществляется. «Эффект двойного бремени» приводит к негативным следствиям:

- к снижению относительного размера выплачиваемых пенсий;
- к образованию большого дефицита Пенсионного фонда России, что в свою очередь заставляет правительство дополнительно вливать в него средства из федерального бюджета;
- к повышению налогов для продолжения субсидирования ПФР.

2. На сегодняшний день крайне несправедлива система взимания взносов с дохода населения. При существующей системе богатый платит гораздо меньше бедного. Такая несправедливость сохраняется и по отраслям экономики. Больше платят налоги обрабатывающая промышленность, малый бизнес, где нет сверхвысоких зарплат, и они более равномерно распределены. В тоже время эффективная ставка налога гораздо ниже в финансовом секторе и добывающей промышленности. Эта несправедливость, с одной стороны, выводит из-под налогообложения большие доходы и ослабляет пенсионную систему, а с другой, накладывает дополнительный гнет на те отрасли экономики, которые как раз должны стать опорой модернизации.

3. Существует большая проблема, когда работодатель не платит страховые взносы в Пенсионный фонд, в результате работник не может рассчитывать на эту часть неуплаченных средств. Это главный страховой принцип любой страховой организации.

Пути решения проблем пенсионного обеспечения в РФ:

1. Необходимо, прежде всего, исправить суперрегрессивную систему сбора налогов на прогрессивную, чтобы «богатые» платили больше «бедных», то есть, введение для людей, получающих высокие и сверхвысокие доходы, обязанности платить больший подоходный налог, это существенно повысит поступления финансовых средств в бюджет в виде налогов.

2. Исходя, из сложившейся ситуации с неуплатой пенсионных взносов работодателями, необходимо защитить работающих людей. Это можно сделать по примеру Польши, где работодатели, профсоюзы, правительство договорились о том, что на случай банкротства и иных невыплат в пенсионный фонд они создают резервный фонд, куда перечисляют 1,5 %. При форс-мажорных обстоятельствах, из этого фонда взимаются финансы, уплачиваются в пенсионный фонд и распределяются по индивидуальным личным счетам. Но 1,5 % слишком много, для России можно начать с 1 %, а потом перейти на 0,5 %.

3. Необходимо разморозить средства, от продажи нефти и газа, лежащие в стабилизационном фонде, и покрыть ими «дыры» пенсионного фонда.

ЛИТЕРАТУРА

1. Издание Государственной Думы. Социальная политика и пенсионное обеспечение: <http://pensionreform.ru/841> (2010. 25 дек.).

ИЗУЧЕНИЕ ПРОБЛЕМЫ ЧТЕНИЯ КАК СОЦИАЛЬНОГО ЯВЛЕНИЯ В СОВРЕМЕННОМ ОБЩЕСТВЕ СРЕДИ РАЗЛИЧНЫХ ВОЗРАСТНЫХ ГРУПП

Конькова М.П., Михеева М.В.

Научный руководитель: Г.А. Трафимова, канд. социол. наук, доцент
*(Самарский государственный аэрокосмический университет
им. академика С.П. Королева (национальный исследовательский
университет))*

Не секрет, что в современном обществе количество читающих людей сокращается, особенно среди молодежи. Многие лучше посмотрят фильм или воспользуются интернетом (реже радио), чем обратятся к традиционной книге. К каким последствиям может привести этот процесс, и на какой стадии он сейчас находится? Именно это мы и хотели выяснить в ходе нашей работы.

Чтение с социально-психологической точки зрения – это сложный вид психической деятельности социального субъекта, процесс восприятия и переработки текста.

На процесс чтения оказывают влияние многие факторы, среди них ученые выделяют и социально-демографические данные читателя.

В нашей работе мы проанализировали чтение в современном обществе с точки зрения социального фактора, т.е. посмотрели, как на чтение влияют пол, возраст и социальный статус.

Мы использовали метод социального опроса (анкетирования), т.к. данный метод позволяет получить достоверную информацию непосредственно от представителей интересующих нас социальных групп. В исследовании приняли участие 300 жителей города Самары, среди них 100 школьников, 100 студентов и 100 людей старшего поколения.

Мы получили следующие результаты (сумма может превышать 100%, т.к. респонденты выбирали более 1 ответа):

1. Среди школьников читают иногда – 47 %, часто – 30 %, ежедневно – 12 %, крайне редко – 9 %, свой вариант предложили – 2 %. Среди студентов проценты распределяются следующим образом: читают иногда – 36 %, часто – 24 %, ежедневно – 22%, крайне редко – 15 %, свой вариант – 3 %. Тогда как среди людей старшего поколения ежедневно читают – 41 %, часто – 34 %, иногда – 18 %, крайне редко – 6 %, свой вариант – 1 %. Эти результаты показывают, что самой читающей является группа людей старшего поколения, именно большинство из них читают ежедневно в отличие от школьников и студентов. Наибольший процент читающих крайне редко наблюдается среди студентов, причиной этому служат такие факторы, как недостаток времени, высокая цена на книжную продукцию, недостаток знаний о книжном ассортименте. Это подтверждают данные проведенного нами опроса: 74 % студентов указали, что им не хватает свободного времени, 28 % ссылаются на высокую цену книжной продукции, 11 % недостаточно осведомлены о книжном ассортименте, который было бы интересно прочесть.

2. Жанровые предпочтения распределились следующим образом: среди школьников первое место заняла фантастика – 59 %, далее следуют журналы – 34 %, и детективы – 32 %; среди студентов наибольшей популярностью пользуются журналы – 48 %, далее классика – 45 %, и третье место делят деловые, учебные книги и фантастика – 33 %; большинство людей старшего поколения отдают свои предпочтения классической литературе – 50%, затем идут деловые, учебные книги – 43%, и, наконец, журналы – 41 %.

3. С появлением новых технологий многие прогнозируют полное отмирание традиционной формы книги и переход на ее электронный аналог. Но наши результаты не подтверждают этот прогноз. И школьники, и студенты, и представители старшего поколения предпочитают читать книги на бумажном носителе – 75, 90 и 92 % соответственно.

6. Среди путей решения проблемы низкого уровня читающих людей в нашей стране школьники (46 %) и студенты (63 %) на первое место поставили возрождение «моды» на чтение с помощью средств массовой информации. Большинство людей старшего поколения (55 %) выбрало вариант изменения подхода к преподаванию литературы в средних образовательных учреждениях. Также популярны оказались варианты: снижения стоимости на книжную продукцию (школьники – 28 %, студенты – 30 %, люди старшего поколения – 38 %), модернизации библиотек (школьники – 18 %, студенты – 19 %, люди старшего поколения – 18 %).

Итак, по результатам нашего опроса, мы можем сделать вывод: интерес к чтению зависит от возрастной группы. Самыми читающими оказались люди старшего поколения, далее следуют студенты, а затем школьники. Также мы смогли проследить, как варьируются читательские предпочтения: у взрослых самый популярный жанр – классика, у студентов – журналы, а у школьников – фантастика. Абсолютное большинство опрошенных предпочитает книги на бумажном носителе и считает, что в будущем электронный аналог ее не заменит. Многие признали проблему низкого уровня числа читающих людей и попытались найти пути решения этой проблемы.

ОНТОЛОГИЧЕСКИЕ ОСНОВЫ И МЕСТО-ПОЗИЦИЯ БИЗНЕС-ТРЕНИНГА В СИСТЕМЕ МЕНЕДЖМЕНТА

Любимова Е.Ю.

Научный руководитель: В.А. Беляев, докт. полит. наук, профессор
*(Казанский национальный исследовательский технический
университет им. А.Н. Туполева-КАИ)*

Самая распространенная дефиниция тренинга на сегодняшний день является следующее: Тренинг – метод активного обучения, направленный на развитие знаний, умений, навыков и социальных установок. На сегодняшний день мы считаем, что в связи с глобальными изменениями в экономике, как базисе общества, с появлением новых социальных отношений (юридизация брака и семьи), стремительными темпами развития производства, появления его новых сфер, а так же развития бизнеса, изменился и сам тренинг, следовательно, классическое определение тренинга не отражает всей сущности, и может быть признано устаревшим.

Для того чтобы дать конкретную дефиницию бизнес-тренингу в широком смысле, отграничив его от других видов обучения персонала, мы должны рассмотреть отдельные его составляющие, иными словами - выявить сущность через явления. На наш взгляд бизнес-тренинг является синтезом науки (в большей степени психологии, конфликтологии, антропологии как отраслях научного знания), образования (в данном контексте образование рассматривается как методология и процесс передачи знаний, включающих в себя педагогику, социологию, философию и так далее), и бизнеса (как особого вида социальных отношений). Бизнес-тренинг аддиктивен от своих производных составляющих, и в то же время представляет собой производную от них, но иного порядка.

Таким образом, по нашему мнению современный бизнес-тренинг представляет из себя синтез науки, образования и бизнеса, дающий практические навыки по преодолению проблем, которые являются приоритетными на данный момент для организации, а так же выработки навыков и умений у персонала организации по прогнозированию краткосрочных, среднесрочных и долгосрочных перспектив для дальнейшего успешного развития компании и для решения определенных бизнес-задач.

Данное определение нуждается в пояснении. В первую очередь, в соответствии с методологией родоначальника дуалистической философской традиции Нового Времени Рене Декарта мы должны: «Каждую сложную вещь делить на простые составляющие доходя до самоочевидных вещей». А также в нашу задачу входит отыскание места-позиции тренинга среди смежных явлений.

Итак, мы условно обозначаем всю социальную материю, всю совокупность социальных отношений и институтов «план капитала», поскольку современное общество в своей сущности является капиталистическим. Далее, среди всех явлений в «плане капитала» мы находим «план бизнеса» – совокупность всех бизнес-отношений в обществе, который полностью входит в план капитала. План бизнеса содержит в себе различные методологии обучения и видов знания, среди которых в нашем понимании на сегодняшний день главенствующую позицию занимают бизнес-тренинги. В духовно-практическом поле бизнес-тренингов происходит синтез образования, науки и самого бизнеса, где одно явление имплантируется в другое. Тем самым мы определяем и онтологию тренинга, и его место-позицию.



Рис. 1. Схематичное представление места-позиции бизнес-тренинга:
1 – план капитала; 2 – план бизнеса; 3 – бизнес-тренинг; 4 – образование; 5 – наука;
6 – квалифицированный бизнес-работчий

В узком смысле под бизнес-тренингом следует понимать совокупность действий и процессов объективирующихся в результате проведения тренинга

квалифицированным тренером. Также на наш взгляд в узком смысле бизнес-тренинг может пониматься и как особая система отношений ученика и тренера, в процессе реализации которой, тренер вырабатывает у ученика необходимые умения и навыки для решения конкретной и узконаправленной бизнес-задачи.

Рассматривая бизнес-тренинг в контексте менеджмента, следует отметить, что многие руководители предприятий отмечают эффективность и практичность направленности, реализуемые в ближайшие сроки. Бизнес-тренинги имеют довольно широкий спектр «охвата» в совершенствовании профессиональных и коммуникативных навыков, раскрытии личностного потенциала, стимулировании процесса командообразования. В настоящее время существует множество методик обучения персонала посредством бизнес-тренингов, сюда входят time-менеджмент, тренинг продаж, тренинг телефонных продаж, тренинг по управлению, тренинг сплоченности и командообразования, тренинг коммуникации, тренинг презентации, тренинг принятия эффективных решений, тренинги лидерства, переговоров, тренинг управленческих умений для руководителей и многие другие.

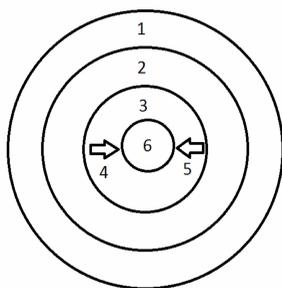
ГЕНДЕРНАЯ ПРОБЛЕМАТИКА В СОЦИОЛОГИИ ТРУДА

Мартынычева С.А.

Научный руководитель: А.А. Багаутдинов, канд. филос. наук,
доцент

(Альметьевский государственный нефтяной институт)

В наши дни на рынке труда женщины формально получили равные с мужчинами права. Однако структура современного общества до сих пор весьма патриархальна: высокооплачиваемой и престижной работой, как правило, занимаются мужчины. Проблема равных прав и равных возможностей мужчин и женщин относится к числу наиболее актуальных и до недавнего времени – наименее исследованных [2].

Целью данной работы стало изучение гендерной проблемы на российском рынке труда.

Существует целый ряд проблем, с которыми женщина сталкивается в трудовом секторе. Во-первых, проблема проявляется в безработице. Особенно данная проблема проявляется в период кризиса. Другая гендерная проблема занятости – это недооценка роли заработной платы женщин в семье [1].

В ходе исследования были рассмотрены статистические данные, характеризующие численность женщин на руководящих должностях. В 2010 году лишь 15 компаний из списка Fortune Global 500 возглавляли женщины. В крупнейших европейских компаниях доля женщин достигает 11,9 %, в США – 9,9 %, в Азии – 6,5 % и наименьший процент приходится на регион Ближний Восток/Северная Африка (3,2 %). Россия по количеству женщин-управленцев занимает второе место в мире, доля женщин на руководящих должностях в 2009 году достигала 39 %. Процент немалый, однако пока что несравним с позициями, например, той же Норвегии (номер один в мире), где 40,3 % женщин не просто занимают руководящие должности, но и входят в состав совета директоров [3]. Исследование показало, что женщины чаще занимают руководящие должности с более низким уровнем ответственности, чем мужчины.

Для выявления причин существующей дискриминации был произведен социологический опрос жителей города Альметьевска на тему «Гендерное равноправие в труде». В ходе опроса приняли участие 50 женщин и 50 мужчин в возрасте от 18 до 60 лет, занимающие различные должности на предприятиях.

Проведенное социологическое исследование продемонстрировало существование дискриминационного по отношению к женщинам гендерного неравенства в трудовом секторе. Для женщин-рабочих гендерное неравенство проявляется при приеме на работу и при распределении по рабочим местам, в соотношении зарплаток мужчин и женщин, в возможностях повышения квалификации и при распределении работ.

Особенностью обнаруженного в исследованиях гендерного неравенства является его бесконфликтный характер. Оно воспринимается всеми участниками трудовых отношений как нормальное, естественное. В значительной степени обнаруженное гендерное неравенство предопределено господствующим в обществе и воспринимаемым как данность патриархатным гендерным контрактом.

Как показывает проведенное исследование, проблема гендерного неравенства в трудовых отношениях не воспринимается адекватно не только самими работниками и руководителями предприятий, но также институтами, которые являются представителями интересов наемных работников. Если на национальном или региональном уровне профсоюзной иерархии проблема гендерного неравенства еще как-то озвучена, то по мере приближения к уровню конкретных предприятий она вовсе исчезает из перечня актуальных проблем трудовых отношений.

Таким образом, можно сделать вывод, что проблема гендерного неравенства на сегодня остается открытой и требует решения на государственном уровне.

ЛИТЕРАТУРА

1. *Воронина О.А.* Теория и методология гендерных исследований. Курс лекций / О.А.Воронина. – М.: МЦГИ, 2001. – 139 с.
2. *Тюрина И.О.* Гендерные аспекты занятости и управления // Социологические исследования. – 2002. № 11. – 135-142 с.
3. *Мирошниченко В.* Что мешает женщинам быть в большинстве на руководящих постах // Инвестгазета. –2011. – № 9.

ГЕНДЕРНЫЙ ПОДХОД В СОЦИАЛЬНОЙ РАБОТЕ С МОЛОДЫМИ ДЕВУШКАМИ-ИНВАЛИДАМИ

Минниязнова Л.Р.

Научный руководитель: Л.Н. Салахатдинова, канд. социол. наук,
доцент

(Казанский государственный университет культуры и искусств)

Инвалиды – женщины и мужчины – сегодня выдвигают требование не только равных возможностей в сфере образования и занятости, но и права на самоопределение, (пере)формулирование нормальности, так как гендерная идентичность и инвалидность по-разному взаимодействуют у женщин и мужчин.

Гендер выступает важным фактором переживания человеком инвалидности, о чем свидетельствуют факты из статистики Всемирной организации здравоохранения: 1) женщины с инвалидностью составляют группу с самым низким уровнем жизни; 2) женщины и дети с инвалидностью часто подвергаются жестокому обращению; 3) девочки с инвалидностью весьма незначительно представлены среди учащихся школ, а среди взрослых женщин-инвалидов практически 100 % безработных; 4) академическое сообщество, не интересуется вопросами инвалидности, а в социальной политике по отношению к ним игнорируются гендерные аспекты[1].

Поэтому важно учитывать и применять гендерных подход в социальной работе. «Применять гендерный подход» означает учитывать различия в социальном положении мужчин и женщин. Так, по исследованиям Набе-

рушкиной Э.К. и Ярской-Смироновой Е.Р в отношении социальной работы выделяют три пути применения гендерного подхода. Первый – в отношении сотрудников социальных учреждений. Социальная работа имеет «женское лицо, требующее не столько профессиональных знаний и навыков, сколько «женских» качеств – доброты, эмпатии, ответственности, терпения, якобы от природы присущих женщинам.

Второй путь – в отношении клиентских групп: дети, женщины, военнослужащие, пожилые и инвалиды. Технологии социальной работы в отношении инвалидов практически не учитывают половые различия. Психологические процессы и процессы взросления, различные проблемы у мальчиков и девочек протекают по-разному. Третий путь – это применение гендерного подхода в отношении анализа взаимодействия клиента и специалиста по социальной работе. Одни и те же проблемы по-разному воспринимаются девочками и мальчиками, женщинами и мужчинами в силу гендерной специфики, а также по причине особенностей гендерных ролей [3].

При оценке трудной жизненной ситуации девушек-инвалидов существует риск того, что социальные работники, следуя стереотипам, полагают предназначение женщин, в осуществлении ухода за детьми и другими родственниками и получают от государства меньше помощи, чем мужчины. Например, в практике социального обслуживания в Великобритании в 1980-е годы, видно, что социальные работники оказывают меньше помощи по дому женщинам-инвалидам, чем мужчинам-инвалидам [2].

Таким образом, рассматривая гендерный аспект в социальной политике, выясняется, что женщины более обделены вниманием социальных служб, нежели мужчины. Гендер должен выступать в компетенции социальных работников. Тогда, осваивая современное теоретическое понимание гендерных аспектов социальной политики и социальной работы, будут формировать четкую гражданскую позицию, высокий уровень социальной ответственности и профессионализма.

ЛИТЕРАТУРА

1. *Васильченко Э.А.* Гендерный подход в социальной работе. Вестник Тихоокеанского государственного университета. – 2009. – № 4. – С. 225-232.
2. *Веденева Н. В.* Омский научный вестник. – № 6. – 2010. – 91-94 с.
3. *Наберушкина Э.К., Ярская-Смиронова Е.Р.* Женщины и инвалидность: испытания на прочность Гендерные исследования. – 2009. – № 5.

СОВРЕМЕННЫЕ ПРОБЛЕМЫ МОЛОДЫХ СПЕЦИАЛИСТОВ: АДАПТАЦИЯ И СОЦИАЛИЗАЦИЯ НА ПРЕДПРИЯТИИ

Миронова Е.О.

Научный руководитель: О.В. Шиняева, докт. социол. наук, профессор
(*Ульяновский государственный технический университет*)

На современном этапе социально-экономического развития одной из актуальных проблем является привлечение и закрепление на предприятии соответствующих требованиям работодателей молодых специалистов – выпускников высших и средних специальных учебных заведений. Данное обстоятельство подтверждает целесообразность исследования процесса адаптации и социализации молодых специалистов на предприятии.

Объектом исследования являются деятельность молодых специалистов, работающих в сфере промышленности Ульяновского региона. Предмет исследования – проблемы и факторы социальной адаптации молодых специалистов на промышленном предприятии. Целью исследования является определение особенностей адаптации молодых специалистов-инженеров и разработка направлений его оптимизации на промышленном предприятии.

Молодые специалисты как субъекты труда обладают определенной спецификой, которая порождает специфические моменты их адаптации и делает необходимым изучение этой проблемы как относительно самостоятельной. Среди особенностей молодых специалистов можно назвать высокий уровень образования, влияющий по данным исследования на структуру трудовых установок личности в направлении повышения значимости содержательных аспектов труда.

Структура производственной адаптации содержит профессиональный, психофизиологический и социально-психологический элементы. В *профессиональной сфере* он проявляется в том, что молодые специалисты находятся в пограничном состоянии между учебой и вхождением в трудовую деятельность, меняется социальные статус и роль. Молодые специалисты не могут с первых же дней стать полноценными сотрудниками организации, на которых держится ее имидж и конкурентоспособность. Необходимо время для собственной адаптации и для признания коллегами, руководством. *Психологическая особенность* положения молодых специалистов является не менее сложной. Психологическая адаптация – сложный, длительный, а иногда и болезненный процесс, связан-

ный с изменением круга и характера отношений. Здесь важнейшее значение имеет социально-психологическая атмосфера коллектива, которая может оказать как положительное, так и отрицательное воздействие на молодого специалиста.

Рассматривая важнейшие *критерии выбора работы* для молодого специалиста, можно отметить, что определяющим критерием стал «хорошая заработная плата» (59 %). Второстепенными показателями являются «признание работы, уважение» – 26 %, «возможность карьеры» – 25 %, «стабильность, надежность организации» – 20 %, «хорошие условия работы» – 17 %, «сплоченный коллектив» – 15 %. Данное обстоятельство свидетельствует, что молодые специалисты находятся в ярко выраженном маргинальном положении по отношению к полученной профессии.

Адаптационные затруднения молодых специалистов обусловлены их адаптационным потенциалом, профессиональной компетентностью, психологической готовностью к профессиональному самоутверждению и особенностями современного рынка труда. *По итогам исследования* было выделено две группы затруднений: первую составляют затруднения, обусловленные лично- профессиональными особенностями специалистов, психотипическими особенностями личности, ее адаптивными способностями, адаптивным опытом, ценностными ориентациями. Во вторую группу входят затруднения, вызванные особенностями социальной, профессионально-деятельностной и социально-психологической среды.

Итак, *профессиональное самочувствие* молодых специалистов на сегодняшний день, определяет ориентация на хорошую заработную плату. Второстепенными факторами являются сфера работы и содержание деятельности. В то же время молодых специалистов во многом не устраивает занимаемая должность, а также возможность профессионального роста в организации. Ощущается нехватка помощи и поддержки в освоении навыков работы со стороны руководства.

Психологическое самочувствие молодого специалиста напрямую зависит от атмосферы, существующей в организации. Наше исследование выявило, что в коллективах организаций разного профиля в основном низкая степень сплоченности. Также молодой специалист неудовлетворен доброжелательной и объективной оценкой его работы и творческой атмосферой в коллективе. У него присутствует желание сменить место работы, но в силу социально-экономических обстоятельств в России это сделать непросто.

УПРАВЛЕНИЕ УРОВНЕМ КВАЛИФИКАЦИИ СОТРУДНИКОВ В РЕСТОРАННОМ БИЗНЕСЕ

Мишукова Л.А.

Научный руководитель: О.А. Максимова, канд. социол. наук, доцент
*(Казанский национальный исследовательский технический
университет им. А.Н. Туполева-КАИ)*

Ресторанный бизнес занимает одно из ведущих мест в сфере обслуживания и является не только высокодоходным видом экономической деятельности, но и одним из самых рискованных. Наличие квалифицированного и хорошо обученного персонала – одна из важнейших составляющих успешности ресторанного бизнеса. Одной из основных проблем ресторанного бизнеса является недостаточная квалификация персонала

Объект исследования – ООО «Секира» (трактир на Гоголя). Предмет исследования – управление персоналом ООО «Секира». Цель исследования – проанализировать управление уровнем квалификации персонала ООО «Секира» и разработать предложения по его совершенствованию.

Менеджеры, метрдотели и управляющие в лучшем случае имеют опыт работы на позициях линейного обслуживающего персонала, но не имеют соответствующего должностного специального образования. Повышение квалификации – система, обеспечивающая трудящимся получение новых, современных теоретических знаний и практических навыков, необходимых для работы по специальности.

Трактир на Гоголя расположен в центре Казани, на улице Гоголя. По представленным в меню блюдам, Трактир на Гоголя, в большой степени, позиционирует себя как ресторан с национальной кухней. Винная карта Трактира на Гоголя не отличается какой-либо особенной коллекцией самых дорогих вин. Администраторы Трактира руководят производственно-хозяйственной деятельностью ресторана, несут всю полноту ответственности за последствия принимаемых решений. Выручка от реализации продукции в 2010 году увеличилась на 10,96 %, что свидетельствует об увеличении товарооборота предприятия. Обучение персонала проводится регулярно, согласно годовому плану. Проходит оно в виде тренингов. Для проведения обучения привлекаются штатные тренинг-менеджеры компании.

Для сотрудников Трактира на Гоголя нами разработана программа прохождения тренингов личностного роста и повышения коммуникативных навыков. Обучение персонала осуществляется по следующим направлениям: обучение персонала по системе менеджмента качества; подготовка но-

вых сотрудников; повышение квалификации работающих; повышение квалификации руководителей и специалистов. Эта программа была разработана для повышения коммуникативных навыков и личностного роста. Невнимание к работе по выявлению потребности в обучении работников создает серьезные проблемы для организации: оплата обучения, в котором может не быть необходимости; уменьшение количества обученных работников, несмотря на рост их численности; при формировании бюджета на обучение не учитывается, что при расширении ресторана потребуются новые кадры; снижение качества услуг и отсутствие развития навыков и умений работников, необходимых для хорошего выполнения работы.

Также недостатком является то, что большое количество работников приходится обучать с отрывом от производства. При обучении вне предприятия основной упор делается на теорию, а не на практику и не учитывается специфика деятельности ресторана. Таким образом, в результате анализа были выявлены следующие проблемы: недостаточное количество учебных программ, посвященных психологии взаимоотношений. Проводится мало тренингов или лекций по вопросам делового этикета, снижения уровня конфликтности, личностного роста персонала и т.п. Необходимо разделение учебных программ по категориям персонала; отсутствуют разработки программ карьерного роста сотрудников

ЛИТЕРАТУРА

1. *Леонова А.А.* Управление персоналом: искусство или наука? // Деньги и кредит. – 2008. – № 9. – С. 22-28.
2. Положение о повышении квалификации персонала ООО «Секира».
3. *Форсиф П.* Развитие и обучение персонала. – СПб.: Питер, 2008.

РАЗВИТИЕ ВОЛОНТЕРСКОЙ ДЕЯТЕЛЬНОСТИ В МОЛОДЕЖНОЙ СРЕДЕ РОССИИ

Никитина Е.А.

Научный руководитель: А.В. Мингалимова, канд. экон. наук, доцент
(*Казанский национальный исследовательский технический
университет им. А.Н. Туполева-КАИ,
Чистопольский филиал «Восток»*)

На сегодняшний день многие молодые люди обладают необходимым лидерским потенциалом и стремлением его реализовывать в сфере позитивно направленной общественной деятельности. Основным препятстви-

ем, которое возникает на их пути, остается отсутствие опыта и практических навыков волонтерской работы. По этой причине сегодня очень актуальным является создание в обществе условий для стимулирования и поддержки волонтерских инициатив современной молодежи.

В основе волонтерской деятельности лежит принцип безвозмездности и солидарности, т.е. его цели кроются не в материальном вознаграждении, а в удовлетворении социальных и духовных потребностей.

Можно выделить следующие наиболее социально значимые мотивы волонтерской деятельности – это самореализация личностного потенциала, общественное признание, профессиональное ориентирование, возможность общения с единомышленниками.

Развитие волонтерства в самых разных сферах жизни, и особенно среди молодежи, является очень важным, т.к. оно оказывает существенное благотворное воздействие на общество и помогает укреплять чувство взаимного доверия и сплоченности. Наиболее распространенными формами и направлениями волонтерской деятельности являются: работа с социально незащищенными группами населения; профилактика здорового и безопасного образа жизни, просветительская деятельность, направленная на профилактику наркомании, СПИДа; защита окружающей среды и др.

Привлечение молодых людей к профилактической работе с молодежью обеспечивает наибольшую результативность и эффективность такой работы. Так как при распространении идей ничто не является более эффективным, чем привлечение тех, на кого эти идеи направлены. Для этого необходимо:

- сделать так, чтобы участие в волонтерской команде или движении было привлекательным для молодых людей (например, наличие красивой формы для участников движения). Ядро команды должны составлять позитивные энергичные люди с ярко выраженными лидерскими качествами.

- создать информационную кампанию. Привлечь волонтеров можно с помощью объявлений, рекламных плакатов. Самое главное, чтобы молодежь поверила, что их усилия будут кому-то нужны, а энтузиазм появляется тогда, когда молодые люди уже включаются в деятельность.

Так на начальном этапе волонтерской деятельности мотивы ее участников скорее индивидуалистичны, только впоследствии они становятся все более широко социальными. Личность формируется в деятельности, и именно характер социально значимой деятельности в подростковом возрасте определяет мировоззрение молодого человека, его отношение к себе и другим людям, к труду. В совместной общественно значимой деятельности происходит становление социально ответственного поведения, а также разви-

вается самоконтроль в различных жизненных ситуациях, умение планировать свою деятельность, контролировать ее процесс, анализировать результат. С увеличением стажа работы добровольцы все отчетливее осознают важность выполняемой ими деятельности, понимая, что их активная жизнь получает признательность и уважение окружающих.

Недавно стартовала новая крупномасштабная программа «Волонтеры «Казань 2013». В проведении Универсиады 2013 примут участие 20 000 волонтеров из Республики Татарстан, а также из других регионов Российской Федерации и зарубежных стран.

Волонтеры пройдут конкурсный отбор и дистанционное обучение, а во время проведения Игр будут обеспечены экипировкой, питанием и получат возможность увидеть церемонии Открытия и Закрытия игр бесплатно. Добровольцы будут разделены на 4 категории: волонтеры общего профиля, волонтеры-специалисты, спортивные волонтеры, городские волонтеры.

В свою очередь, каждый волонтер сможет реализовать себя. Ведь проведение крупного международного события дает возможность совершенствовать иностранный язык, познакомиться со спортивной элитой мира, найти сотни единомышленников во всей стране и в мире.

Обострение социальных проблем и отсутствие совершенной системы услуг уязвимым слоям населения значительно повышает роль волонтеров в современной жизни. Сегодня они не только добровольные помощники, которые понимают, чувствуют боль и трудности других людей. Это школа жизни, роста и саморазвития, которая помогает воспитывать и формировать высокодуховную, культурную и ценностно-ориентированную личность.

О НЕКОТОРЫХ ПРОБЛЕМАХ В ПЕНСИОННОЙ СИСТЕМЕ РФ

Новикова А.А.

Научный руководитель: З.И. Хафизова, канд. экон. наук, доцент
(*Альметьевский государственный нефтяной институт*)

Эффективное пенсионное обеспечение является одним из ключевых факторов социально-экономической безопасности любого государства. Существуют две основные проблемы пенсионной системы РФ: прогрессивно растущий дефицит бюджета Пенсионного фонда России и низкий уровень пенсионного обеспечения. Говоря о низком уровне пенсионного обеспече-

ния, в первую очередь следует подразумевать крайне низкий коэффициент замещения – соотношение средней пенсии к средней заработной плате. В 2010 году согласно данным Минэкономразвития России коэффициент замещения составил 38 % (хотя в других источниках указывается 27 %), средний размер трудовой пенсии – 8169 рублей. Данные показатели основываются на статистических данных, которые учитывают лишь официальную заработную плату, следовательно, можно предположить, что реальный коэффициент замещения в России будет значительно ниже. Для нормального функционирования распределительной системы в современной России необходимо, чтобы на одного пенсионера приходилось 3-4 работника. На данное время на одного пенсионера приходится 1,7 работника. Такое соотношение не позволяет осуществлять адекватное пенсионное обеспечение только за счет отчислений трудоспособного населения, и государство вынуждено выделять дополнительные бюджетные средства.

В 2002 году в России произошел переход к накопительному принципу формирования пенсий, а также передача государством части полномочий в вопросе формирования будущих пенсий работодателю и работнику. Кроме того, с 01.01.2009 действует государственная программа софинансирования пенсионных накоплений, к которой уже присоединились 2,3 млн. чел., общая сумма взносов составила 3,02 млрд. руб. Негосударственную пенсию формируют лишь 3,4 млн. россиян; при этом доля физических лиц составляет лишь 18%, остальная часть – участники корпоративных пенсионных программ. Однако самым важным видится непринятие основной частью населения новой модели пенсионной системы, неактивное использование ее возможностей.

Подводя итог необходимо отметить, что для решения основных проблем пенсионной системы РФ на современном этапе необходимо повысить степень участия населения в пенсионных программах. В ходе исследования мы выяснили, что население слабо участвует в формировании пенсионного фонда РФ из-за отсутствия понимания необходимости проявления активности, отсутствия гарантий и веры в сохранность средств пенсионных накоплений. На этом основании можно порекомендовать:

- 1) создать волонтерское движение с целью несения информации о необходимости участия в программах софинансирования государственных пенсий, причем больший упор необходимо делать не на людей предпенсионного возраста, а на людей в возрасте 23-40 лет;

- 2) для предоставления гражданам гарантий сохранности средств пенсионных накоплений необходимо пересмотреть законодательную базу пенсионной системы по поводу внесения в нее мер, направленных на обяза-

тельную ежегодную (как, например, в Шведской модели пенсионной системы) индексацию накоплений, причем уровень индексации должен быть выше уровня инфляции;

3) также можно порекомендовать увеличить пенсионный возраст, что позволит несколько повысить бюджет ПФР согласно существующему опыту зарубежных стран, где пенсионный возраст выше, чем в России. Однако, повышение пенсионного возраста должно носить рекомендательный характер, а не всеобщее-обязательный путем ввода минимального и максимального пенсионного возраста (например, установить для мужчин минимальный порог выхода на пенсию 62 года, а максимальный 66 лет. И если, достигнув минимального порога, мужчина решит продолжить трудовую деятельность, он не будет считаться пенсионером. Однако если он решит прекратить свою трудовую деятельность, он может в любой момент прийти в соответствующий орган и уйти на пенсионное обеспечение). То есть если сейчас в России человек достигая пенсионного возраста часто смещается с должности, не может устроиться на высокооплачиваемую работу из-за приобретения статуса «пенсионер», то благодаря введению минимального и максимального порога выхода на пенсию человек будет иметь выбор: становится ему пенсионером или трудится, и выбрав последнее он будет иметь такие же права, как и у более молодых работников.

Таким образом, успешное введение пенсионных накоплений и активное привлечение негосударственных структур наряду с жестким контролем за всем процессом позволят существенно изменить состояние пенсионной системы в России, дав ее гражданам возможность реально влиять на размер своей будущей пенсии.

ОТНОШЕНИЕ СТУДЕНЧЕСКОЙ МОЛОДЕЖИ К ФИЗКУЛЬТУРЕ И СПОРТУ В СОВРЕМЕННОМ РОССИЙСКОМ ВУЗЕ (НА ПРИМЕРЕ КНИТУ-КАИ)

Отраднова В.А., Саханова Р.Р., Суховая Е.А.

Научный руководитель: Е.В. Малышева, ассистент
*(Казанский национальный исследовательский технический
университет им. А.Н. Туполева-КАИ)*

В ходе реформирования российского общества современная молодежь, как социально-демографическая и социокультурная группа, столкнулась с проблемами самоопределения, поиска работы, приобретения гарантирован-

ного социального статуса, получения качественного образования. Негативные тенденции, вызванные пренебрежительным отношением государства к жизненным заботам «поколения реформ», а также недостаточная активность политики государства в сфере управления здоровьем населения в последние десятилетия вызвали значительные отклонения в формировании социальной активности молодежи [1]. Авторам статьи представляется вероятным, что происходящие в российском обществе различного рода изменения привели к негативным последствиям в отношении духовного и физического развития российской молодежи, отрицательно отразились на здоровье и не способствовали формированию здорового образа жизни молодого поколения России.

Следует отметить, что российский спорт как сфера деятельности, образ жизни, социальный институт со своими структурными и функциональными характеристиками, как агент социализации находится в состоянии трансформации. Максимизация собственных усилий населения неразрывно связана с занятиями физической культурой, обеспечивающей психофизиологический потенциал, необходимый для сохранения здоровья, работоспособности. Особую значимость занятия физической культурой имеют для студенческой молодежи как особой социокультурной общности, представляющей человеческий потенциал продуктивных слоев общества [2].

В настоящее время актуальность спорта набирает обороты, и среди молодежи сформировалась некая мода на спорт, иными словами быть спортивным в настоящее время считается модным. Авторы статьи полагают, что бурное развитие спорта и интереса к нему со стороны казанской молодежи связано, во-первых, с предстоящей Универсиадой-2013, а, во-вторых, с тем, что индивиды все больше осознают важность спорта в их жизни. Так, летняя Универсиада-2013 году, которая пройдет в столице нашей республики, направлена на развитие, приобщение подрастающего поколения к спорту. Такого рода масштабные мероприятия стирают границы между людьми разных наций, открывают новые горизонты для развития. Кроме того подобные мероприятия позволяют молодежи легче проявить себя на широкой аудитории, найти себе занятие по душе и встретить новых друзей из разных стран. Авторы статьи полагают, что ключевой проблемой в данной теме исследования является увеличившееся безразличие к спорту со стороны современной молодежи в сравнении с молодежью советского периода. Причины данной тенденции, по мнению авторов, кроются в неразвитости культурно-исторических традиций, недостаточности агитаций, стимулирующих отношение к здоровому образу жизни, и физическому совершенству.

С целью выявления отношения студенческой молодежи КНИТУ-КАИ к спорту и предстоящей Универсиаде-2013 года авторами было проведено собственное социологическое исследование в форме группового анкетирования (выборочная совокупность составила 50 человек). Результаты проведенного опроса не могут быть репрезентативными для широких обобщений, однако, по мнению авторов статьи, они дают достаточно информации для размышлений о перспективах развития физкультуры и спорта в современных высших учебных заведениях.

Объектом данного исследования выступила студенческая молодежь КНИТУ-КАИ. Предметом – отношение студенческой молодежи КНИТУ-КАИ к спорту и предстоящей Универсиаде 2013 года.

В ходе проведения исследования авторами были решены следующие задачи:

1. Определен уровень заинтересованности студенческой молодежи КНИТУ-КАИ в спортивной деятельности, реализуемой в рамках вуза.

2. Проанализировано состояния физического здоровья молодежи до и после начала занятия спортом.

3. Определена вероятность эффективного влияния занятий спортом достижению личных целей студенческой молодежи.

4. Определена роль предстоящей Универсиады-2013 в жизни студенческой молодежи г. Казани.

Результаты исследования продемонстрировали, что в настоящее время равнодушие студенческой молодежи к спорту заключается в том, что произошла смена приоритетов и интересов, связанных с появлением новых технологий, ростом развлекательных центров и свободой приобретения наркотических изделий. С этой же проблемой на современном этапе развития общества возникает и другая проблема: увеличение количества больной и слабой, во всех смыслах этого слова, молодежи. Причиной и источником всех вытекающих последствий выступает сознание и неправильное отношение человека к данному рода проблемам.

ЛИТЕРАТУРА

1. *Попов В.С.* Физическая культура и спорт как факторы формирования здорового образа жизни студенческой молодежи. Дис... канд. социол. наук. – Новочеркасск, 2004. – С. 3.

2. *Фролова Л.В.* Социокультурные аспекты отношения студенческой молодежи к физической культуре. Дис... канд. социол. наук. – Саратов, 2006. – С. 3-4.

ПУТИ СОВЕРШЕНСТВОВАНИЯ СИСТЕМЫ КОНТРОЛЯ КАК ФАКТОР ПОВЫШЕНИЯ ЭФФЕКТИВНОСТИ ДЕЯТЕЛЬНОСТИ ОРГАНИЗАЦИИ

Петрова И.С.

Научный руководитель: Е.Е. Строкова, ст. преподаватель
*(Казанский национальный исследовательский технический
университет им. А.Н. Туполева-КАИ)*

В любой современной организации система контроля обеспечивает информационную прозрачность объекта управления для принятия своевременных эффективных решений. Нарушения, происходящие в процессе деятельности организации также можно обнаружить с помощью системы контроля.

Объект исследования данной работы – система контроля в холдинге «Транс-Тех-Сервис». Предмет исследования – принципы контроля, способствующие повышению эффективной деятельности на предприятии. Цель исследования – раскрыть существующую систему контроля в холдинге «ТТС».

Для достижения поставленных целей необходимо решить следующие задачи:

1. Рассмотреть процесс контроля и связанные с ним барьеры.
2. Изучить деятельность холдинга «ТТС».
3. Провести анализ системы контроля объекта исследования посредством анкетирования.

В процессе исследования была создана следующая эмпирическая база: документация холдинга «ТТС», результаты очного опроса сотрудников исследуемого предприятия с помощью анкетирования.

Холдинг «ТТС» является крупнейшим автосалоном в республике и занимает на протяжении многих лет лидирующее положение на рынке, что подтверждается, в том числе высоким уровнем продаж. Однако, представляя собой достаточно крупную систему, данная организация вопросы контроля все чаще осознает как приоритетные.

Для изучения системы контроля, нами было проведено анкетирование среди сотрудников. По тому принципу, каким образом, кем и как составляется бюджет организации, как он работает в действительности, удовлетворенность этим принципом персонала можно проанализировать работу самих сотрудников.

На основе анализа собранной информации и изучения вторичных источников, автором были сформулированы рекомендации по выбору оптимальной модели контроля в Холдинге «ТрансТехСервис». Для этого нужно решить три задачи:

1. Сделать цели, ставящиеся перед подчиненными, достаточно труднодостижимыми, чтобы подстегнуть большинство на усиленную активность и не оставить лазейки для тех, кто старается избежать нагрузок.

2. Предусмотреть в системе оценок деятельности персонала «защиту от хитреца», не позволяющую отдельным представителям организации манипулировать методами контроля в свою пользу.

3. Связать систему поощрений с результатами работы каждого сотрудника, оцениваемыми по итогам контроля.

В основу стратегии внутреннего стимулирования положен тезис, который утверждает, что каждый может и должен видеть в своей работе не только источник пропитания, но и путь к признанию, средство самоутверждения и завоевания авторитета.

По отношению к руководителю выработаны отдельные принципы работы, которых ему следует придерживаться:

- при создании системы внутреннего стимулирования устанавливать цели коллективно и предоставить право сотрудникам оказывать некоторое влияние на их постановку;

- выяснять причины кризисной ситуации и находить пути их устранения. Иными словами, создать систему раннего предупреждения проблемы;

- когда уровень заработной платы связан с качеством работы, и он не зависит от частных оценок.

Данная система может приводить к разным результатам. С одной стороны, удастся добиться большей, чем прежде, заинтересованности работников в реализации целей организации. Повышается удовлетворенность трудом, исчезает заинтересованность в утаивании негативной информации.

Ни одна из главных стратегий контроля не может быть признана единственно верной для всех случаев. Нужно выбрать наиболее оптимальный вариант для достижения поставленных задач в данной ситуации. Делая выбор, важно учитывать следующие взаимосвязанные моменты: совместимость стратегии контроля и стиля управления, микроклимат в коллективе и структуру системы вознаграждения, возможность получить достаточно надежные оценки качества работы подчиненных и особенности характера подчиненных.

РТК «ПОЛЁТ МЫСЛИ» КАК СОВРЕМЕННЫЙ ТЕЛЕВИЗИОННЫЙ ОБРАЗОВАТЕЛЬНЫЙ КОНКУРС

Петрова И.С.

Научный руководитель: Ф.Р. Халитова, ассистент
*(Казанский национальный исследовательский технический
университет им. А.Н. Туполева-КАИ)*

Сегодня существует множество телевизионных образовательных программ. Участниками этих программ могут стать студенты и школьники. Но чаще всего это программы федеральных телеканалов и отбор участников ведется посредством телефонного опроса, анкетирования или сочинения по определенной тематике.

РТК «Полет мысли» – пример того, как с помощью телепрограммы не только поднимаются актуальные темы, но и решается проблема набора в вуз. Университет продвигает собственные услуги и возможности, параллельно находит потенциальных абитуриентов. Конкурсная площадка – это хорошая возможность оценить потенциал абитуриентов.

Региональному телевизионному конкурсу «Полёт мысли» удалось совместить в себе все эти важные характеристики современной образовательной программы. Это проявляется во всей организации этого конкурса. Таким образом, основной целью данной работы является доказать, что РТК «Полёт мысли» отвечает основным характеристикам телевизионной образовательной программы.

Отбор участников выстроен цепочкой испытаний, охватывающий основные районы Татарстана. Для начала все школы-участники проводят стандартную на сегодняшний день процедуру – компьютерное тестирование. Это проверка общих знаний учащихся. И это дает возможность увидеть общую картину развития школьников. Схожая программа «Самый умный» проводит такую же проверку по всем основным школьным предметам. И это проверка эрудиции школьников. Здесь мы видим, как эту проверку проводят еще на этапе отбора. Конкурс сочинений, или эссе, является отдельно стоящим уникальным мероприятием. Здесь помимо ценностей и мышления конкурсантов проверяется их грамотность, способность излагать собственные мысли, их логичность и аргументированность, умение использовать источниковую базу. Возможно, под влиянием территориального отбора содержание работ будут отличаться. Каждому региону Татарстана есть, чем гордиться. Следовательно, мы можем выделить еще одну особенность – конкурс затрагивает актуальные как никогда темы.

Как известно, в прошлом году тема конкурса была посвящена 50-летию первого выхода человечества в космос. Тема, которая помогла еще раз озвучить имена людей, вложивших труд в развитие космоса, значимые события в истории становления космонавтики. Школьники доказали свою подготовку хорошими результатами и ответами на самые сложные вопросы. В этом году темой для обсуждения была Великая отечественная война. Примерно аналогичное разделение программы на отдельную тематику можно увидеть в программе «Умницы и умники». Поднимая определенную тему для рассуждения, участники так же указывают важные факты: имена, даты, события.

На телевизионном этапе, как и во многих телевизионных викторинах оказываются лишь самые лучшие. Телевидение сегодня является одним из самых популярных средств массовой коммуникации. С помощью спутниковых технологий можно доставлять информацию в многочисленные населенные пункты. Информация – средство познания подростком себя и окружающего мира. Задачи самоопределения, построения целостного образа «Я» ведут к включению подростков во все более широкие пласты информационного пространства, ориентируя на альтернативные источники информации, сопряжение виртуального и реального миров, задавая модель организованности мышлению подростку и предлагая определенные варианты обработки и презентации информации.

У Авдуловой Т.П. проведен цикл исследований, направленных на изучение отношения подростков к различным СМИ, значения СМИ и СМК в жизни подростков, влияния, которое оказывает информация на некоторые направления социализации [1]. В частности отношение к семье, отношения со сверстниками, с учителями, включенность в референтную группу сверстников. Основная цель этого исследования состоит в изучении взаимосвязи информационных предпочтений подростков, а также степени доверия к различным источникам информации с особенностями общего процесса социализации. В эмпирическом исследовании использовались следующие методики: опросник «Информационная социализация» [2]; методика диагностики социально-психологической адаптации (К. Роджерс, Р. Даймонд) в адаптации А.К. Осницкого [3]; методика диагностики особенностей социализации современного подростка (Д.В. Ярцев) [4]. В исследовании в общей сложности приняли участие 97 младших подростков, из них в возрасте 11 – 12 лет – 70 детей, в возрасте 12 – 13 лет – 27 детей. Корреляционный анализ (коэффициенты корреляции г-Спирмена) данных проводился с использованием пакета программ SPSS 19.0. Анализ информационных предпочтений подростков показывает различную популярность источников информации.

Лидирует среди подростков Интернет как источник информации (17,2 % выборов), далее следует телевидение (14,2 %), первую тройку занимают родители, которых воспринимают как источник информации 12 % подростков. Эти данные хорошо согласуются с результатами других отечественных исследований. По данным В.С.Собкина, на сегодняшний день в структуре досуга московских школьников старших классов общение с компьютером занимает четвертое место (25,6 %), отобрав львиную долю времени от таких занятий, как чтение и реальное общение с друзьями. Свыше 50 % московских подростков-мальчиков (учеников 11-х классов) определяют Интернет как главный источник информации, за ним следует телевидение (39,5 %), далее – книги (32,7 %), на четвертом месте – друзья (29,6 %). Учителя оказались на пятом месте (24,1 %), а родители – на седьмом (13 %) [5]. Старшеклассники сами указывают нам на значимые для себя институты социализации, доверяя информационным сайтам и поисковым системам. Конечно, существуют гендерные особенности (девушки в меньшей степени подвержены влиянию компьютерных сетей) и географические различия (город – деревня и т.д.), но общая тенденция соответствует указанным данным. Важно, что подростки прекрасно ориентируются в содержании информации и дифференцированно подходят к выбору источника информации в зависимости от того, предназначена информация для серьезных, социально значимых целей или для целей развлекательных. При необходимости получения достоверной научной информации подростки ориентированы на Интернет (49 %), телевидение (19,1 %), родителей (14,8 %) и совсем не используют такие источники информации, как личный опыт (0 %), друзья (0 %), радио (0 %).

Таким образом, конкурс можно назвать эффективным, так как он является телевизионным и, следовательно, одним из главных источников информации. В свою очередь зритель включен в интерактивное общение и так же является «участником». Темы, раскрываемые здесь, добавляют интерес участников.

ЛИТЕРАТУРА

1. *Авдулова Т.П.* Подростки в информационном пространстве // Психология обучения. – 2010. – № 4. – С. 28-38.
2. *Марцинковская Т.Д.* Информационное пространство как фактор социализации современных подростков // Мир психологии. – 2010. – № 3. – С. 90-102.
3. *Осницкий А.К.* Психология самостоятельности. Методы исследования и диагностики. – Москва; Нальчик: Эль-Фа, 1996.

4. *Рогов Е.И.* Настольная книга практического психолога. – М.: Владос, 2001.

5. *Собкин В.С., Евстигнеева Ю.М.* Виртуальная атака. Компьютер в подростковой субкультуре // Первое сентября. – 2002. – № 8. – С. 2-7.

ИННОВАЦИИ КАК СОСТАВЛЯЮЩАЯ СИСТЕМЫ УПРАВЛЕНИЯ ПЕРСОНАЛОМ: СОЦИАЛЬНЫЙ АСПЕКТ (НА ПРИМЕРЕ РАБОТЫ ЭЛЕКТРОННОЙ ГАЗЕТЫ ТАТАРСТАНА «БИЗНЕС-ONLINE»)

Прокофьева О.П.

Научный руководитель: Е.Е. Строкова, ст. преподаватель
*(Казанский национальный исследовательский технический
университет им. А.Н. Туполева-КАИ)*

В современном мире инновационная составляющая развития компаний очень высоко ценится. Это становится характерной особенностью современности. Интерес к нововведениям возрастает, чему способствует поднятие этой темы на всех уровнях власти, экономическое развитие нашей страны, потенциальные возможности предприятий, средства массовой информации, которые, время от времени, ставят в информационную повестку дня новости с «инновационного фронта».

Использование инноваций на сегодняшний момент времени, возможно, не только в сфере высоких технологий и техники, но и в повседневной работе организации, к примеру, в области управления персоналом. В любых внутриорганизационных нововведениях чрезвычайно значимыми являются социальные факторы. Социальный ресурс – один из главнейших ресурсов и движущая сила всех изменений в современных организациях.

Вопрос инноваций в отечественной науке управления поднимался еще в 90-ые годы, но зачастую в самой учебной литературе вопрос по своей сути сводился лишь к управлению инновационной деятельностью, к проблемам оформления инновационных проектов, анализа спроса на научно-техническую продукцию, а также оценки эффективности инноваций. В инновационном менеджменте не рассматривались понятия инновации в управлении кадрами.

Целью нашей работы является рассмотрение социального аспекта инноваций, а именно анализ современной ситуации внедрения инноваций в сферу управления персоналом.

При разработке данной темы мы ориентировались на ряд задач, а именно:

- дать характеристику управленческим инновациям в целом и инновациям в области кадровой политики в частности;
- определить сущность системы управления персоналом в организации;
- провести анализ управленческой системы и используемых кадровых инноваций на примере организации работы редакции газеты «Бизнес-ОНЛАЙН»

При подготовке практической части работы были проведены полевые исследования, а именно: включенное наблюдение за работой редакции, а так же серия экспертных интервью, в том числе с шеф-редактором газеты.

В ходе проведенного исследования в работе с точки зрения социально-организационного аспекта нашли свое отражение способы взаимодействия между редакцией и отдельными журналистами, входящими в нее. Согласно анализу полученной информации было выявлено, что помимо инноваций в производственном процессе необходимо уделять внимание также и людям, которые будут работать с инновационными технологиями, новыми машинами, программами и новейшим компьютерным оборудованием. Именно от людей будет зависеть то, как дальше будет развиваться компания, какое влияние на организацию окажет приобретенное новшество. Если сотрудники будут соответственно подготовлены перед внедрением нововведений, а у персонала будут правильные установки по принятию новшеств, понимание того, какое преимущество это дает компании, а так же их профессиональному развитию, тогда инновации будут успешно восприняты сотрудниками компании, следовательно, организация сможет эффективным образом развиваться в своей сфере деятельности.

ЗНАЧЕНИЕ ИНТЕЛЛЕКТУАЛЬНОЙ ЭМИГРАЦИИ ДЛЯ СОВРЕМЕННОЙ РОССИИ (НА ПРИМЕРЕ ВЫПУСКНИКОВ ТЕХНИЧЕСКИХ ВУЗОВ)

Райзман Е.М., Домрачев П.В.

Научный руководитель: Г.А. Трафимова, канд. социол. наук, доцент
(Самарский государственный аэрокосмический университет
им. академика С.П. Королёва (НИУ))

В условиях глобализации формируется не только единый рынок капиталов, товаров, технологий, но и рабочей силы. В рамках последнего все

ярче выделяется интеллектуальная миграция. При этом странам, из которых происходит утечка специалистов, наносится существенный политический, социально-культурный и экономический ущерб, а страны, принимающие эмигрантов, приобретают огромный и зачастую дешевый интеллектуальный капитал.

При рассмотрении данной проблемы, основной целью работы выступило выявление тенденций и последствий интеллектуальной эмиграции выпускников ВУЗов из РФ.

Для России отток квалифицированных специалистов является весьма существенным. По данным Федеральной миграционной службы, каждый год из России уезжают около 350 тыс. человек (население среднего российского города) [1].

Стоит обратить внимание на «качественный» состав эмигрантов. Весьма тревожны намерения эмигрировать у молодых высокообразованных россиян, о чем свидетельствуют социологические опросы. По данным Левада-Центра, об отъезде из России задумываются порядка 30 % респондентов. 3-4 миллиона человек уже предпринимают какие-то меры. В наиболее активную группу входят люди с высоким уровнем образования и доходов, проживающие в крупных городах [3].

В марте-октябре 2011 г. нами был проведен собственный социологический опрос, целью которого было выявление миграционных установок и намерений студентов и молодых ученых Самарского государственного аэрокосмического университета имени С.П. Королёва (СГАУ).

Было опрошено 312 человек (молодые учёные и студенты, обучающиеся преимущественно по техническим и естественно-научным специальностям).

По результатам опроса были выявлены четыре стратегии миграционного поведения респондентов: российская (постоянное проживание и работа на Родине – 33,8 % опрошенных); пророссийская (проживание в России с возможностью работы за рубежом – 40,1 %); прозападная (проживание за границей с возможностью работы в России – 5,1 %); эмиграционная (проживание и работа за рубежом – 18,5 %).

Ориентируясь на данные миграционные намерения, мы предлагаем общую формулу для подсчета экономических потерь государства вследствие их реализации:

$$L = Tq < v > ((0,18P(E) + 0,4P(J)),$$

где T – период обучения в годах, q – количество выпускников технического(их) ВУЗа(ов); v – средняя стоимость одного года обучения в рублях; $P(E)$, $P(J)$ – вероятность реализации намерения.

Подсчитаем приблизительные потери на различных уровнях.

В рамках СГАУ имеем $T = 5$, $q = 1500$, $\langle v \rangle = 90000$. При $P(E) = 1$ и $P(J) = 0,5$ получим 261 млн. рублей, затраченных «впустую» только по одному университету.

В масштабе всего государства для обучения специалистов ежегодно выделяется 34,2 млрд. рублей, которые будут приносить пользу другим странам (это составляет 10,4 % от выделяемых на оказание образовательных услуг средств).

А ведь дело не только в трате бюджетных денег. Передовые научные знания, высокая квалификация превращаются в интеллектуальный капитал, от обладания и правильного управления которым во многом зависит конкурентоспособность государства, а также возможности извлечения выгод из развивающихся процессов глобализации рынка.

Проведенный нами опрос позволил выявить причины миграционных намерений [2]. Прежде всего, это желание повысить качество жизни (78,9 %), надежда реализовать профессиональные и жизненные планы (58,7 %) и некоторые другие причины.

Последствия интеллектуальной эмиграции свидетельствуют о необходимости продуманной системы мер миграционной и экономической политики по сокращению оттока высококвалифицированных ресурсов из России, а существующие программы их возврата требуют серьезного переосмысления.

ЛИТЕРАТУРА

1. *Леванов В.К.* Интеллектуальный потенциал общества: социальное измерение и применение [Текст] //Социальные исследования. – 2009. – № 12. – С. 26-35.

2. Материалы Международного молодежного научного форума «Ломоносов-2012» / Отв. ред. А.И. Андреев, А.В. Андриянов, Е.А. Антипов, М.В. Чистякова. [Электронный ресурс]. – М.: МАКС Пресс, 2012. ISBN 978-5-317-04041-3.

3. *Дубин Б.В.* Отток человеческого капитала [Электронный ресурс]// Аналитический центр Юрия Левады 17.11.2011.

РЕПРЕЗЕНТАЦИЯ ПОЛИТИЧЕСКИ АКТИВНОЙ МОЛОДЁЖИ В СМИ: ОПЫТ ДИСКУРС-АНАЛИЗА

Ромашина Ю.Ю.

Научный руководитель: О.А. Максимова, канд. социол. наук, доцент
*(Казанский национальный исследовательский технический
университет им. А.Н. Туполева-КАИ)*

Участие молодёжи в политической жизни общества – одна из наиболее актуальных проблем, как для российского общества, так и для мировой политической практики.

Чрезвычайная актуальность изучения данного направления заключается в том, что вопрос формирования и реализации молодежной политики относится к числу сложных политических, экономических, социальных проблем. Демографический спад стал движущей силой, которая поставила молодежь на политическую повестку дня. Молодежь – самая динамичная, энергичная и критически мыслящая часть общества. Она обладает огромным политическим, социальным, интеллектуальным и творческим потенциалом, но главная проблема в том, что не всегда бывает востребована обществом. Молодежная политика призвана содействовать интеграции молодого поколения в изменяющееся общество. Поэтому молодежная политика выступает важнейшим механизмом социального регулирования, позволяющим разрешать противоречия развития молодежи.

Цель работы – выявление сущности молодежной политики и исследование с помощью дискурс-анализа освещения репрезентации молодежной политики в средствах массовой информации.

Для достижения поставленной цели предполагается решение следующих задач:

- систематизировать теоретические аспекты молодежной политики;
- определить сущность и значение молодежной политики;
- провести социологическое исследование в СМИ, охарактеризовав две статьи с помощью дискурс-анализа.

Для осмысления репрезентации политически активной молодёжи методом дискурс-анализа было проработано две статьи из средств массовой информации на региональном и на федеральном уровне.

Можно выделить микро- и макро- представление молодёжи в СМИ. В микро-представлении молодёжь – отдельная группа людей, с принципиально новыми поколениями. Как оказывается, в мире есть много молодых

людей, которые имеют возможность подсказать советом и подтвердить делом желание жить в мире, добре и справедливости.

Первая статья газеты «Комсомольская правда» называется «Молодёжь против ВТО: смелый и искренний протест». Статью можно отнести к медийному дискурсу. Здесь фигурирует два ключевых момента: московская молодёжь с надписями протеста выступает против присоединения страны к ВТО, совершенно спокойно никому ничего не раздавая и никакие лозунги не выкрикивая. Т.е. происходит мирное выражение мнения молодёжных деятелей. Но второй момент заключается в том, что даётся слово участнику акции Петру Кондратьеву, где он высказывает своё явное негодование *«меня волнует то, что нынешняя тенденция оттока молодёжи на Запад только усилится»*, с точки зрения лексической стилистики - риторические обращения (апострофы) *«когда же мы начнём развивать своё производство?»*, *«зачем нам навязывают ВТО?»*.

По мнению автора публикуемой статьи, позиция молодёжи особо значима, и по этому, именно она достойна цитирования. В данной статье присутствуют референтные локальные связи. На футболках студентов были надписи протеста, такие как *«ВТО = миграция русских»*, *«ВТО = 1,5 трлн. потеря»*. Эти лозунги функционально связаны с ниже высказанным мнением Петра Кондратьева, который в своей речи объясняет специфические лозунги на футболках, детализирует общие фразы.

В итоге, можно выстроить ситуационную модель этого события, где просматривается молодёжная позиция, с которой можно идентифицировать и критиковать доминирующее представление о власти. Молодое поколение – здравомыслящее и оно может публично демонстрировать политические знания без диктатуры и нравочений.

Вторая же статья «Молодёжь и политика» в газете «Молодёжь Татарстана». Общественно-политическая газета Республики Татарстан. Данная газета выходит под руководством Министерства по делам молодёжи, спорта и туризма. Статью печатают в общественной газете за день до Дня молодёжи, очевидно, что к празднику летом нет никаких новостей, поэтому даётся обобщающая информация главой республиканского штаба «Молодой Гвардии Единой России». Намёк делается на предстоящие выборы в Государственную Думу и лишний раз «Единая Россия» упоминает о себе.

Материал можно отнести к дискурсу публичной коммуникации (политический дискурс). Статья «Молодёжь и политика» выстроена по актуальному плану дискурса (перформанс). Т.е. можно наблюдать живую дискурсивную практику, применение вербальной формы общения. Если первая статья была медийной, то здесь прослеживается «жёсткий» дискурс власти.

В статье идёт чёткий пропагандистский дискурс с употреблением политического лексикона *«принимается закон о политических партиях, который в принципе призван сделать общество более «партизированным», убрать карликовые партии, прийти к тому, как во всем цивилизованном мире, где в одной отдельно взятой стране присутствуют две-три крупные влиятельные партии, имеющие свою политическую платформу...»*; *«молодежь по определению не может быть аполитичной, ей всегда интересно все новое, нужна лишь система политического воспитания молодежи»*.

Политический нарратив «Молодая гвардия» включает следующие стереотипные фигуры: «молодёжная организация», «фирменный проект», «патриотическое воспитание», т.е. в дискурсе делается акцент на одну все-российскую молодёжную организацию. Именно здесь инициативная, политически грамотная молодёжь, которая вправе реагировать на события, происходящие в России, по мнению председателя Берхеева.

И всё же концепция мышления политика рассматривается как диктаторская, объясняющая и политически воспитывающая. Аргументируя тем, что *«молодёжью последние 15-20 лет никто не занимается и по этому, у неё не хватает даже знаний о политическом устройстве государства»*; *«многие молодые люди кроме пяти первых лиц государства мало кого из политиков знают»*. По сути это и есть аполитичность молодёжи, но ниже упоминая о том, что *«молодежь по определению не может быть аполитичной, ей всегда интересно все новое»* представляет противоречие собственных высказываний Берхеева. Так же политический дискурс чрезвычайно насыщен множеством субъективных модальностей (мы надеемся, мы считаем, мы думаем), чтобы показать наличие других позиций, а именно затронутых молодёжных организаций с хорошими аргументами.

Итак, проанализировав две статьи разного рода дискурса, можно сказать, что в первой статье наблюдается чёткая, неравнодушная, политически грамотная позиция молодых людей. Мнение студентов сформировано без пропагандистских нравочений.

Статья же с властным дискурсом, продемонстрировала диктатуру пропаганды. Образ молодёжи, где не присутствует политическая грамотность мыслей, идей и знаний.

Гипотеза дискурса–анализа такова, что власти нужно сказать так, как нужно сказать. Молодое поколение – эта та общественная сила, которая может осуществить различные начинания, потому что оно не воспринимает установленный порядок как нечто само собой разумеющееся и не обладает закрепленными законом интересами ни экономического, ни духовного характера.

Общий вывод заключается в том, что диктатура пропаганды существует, а интерес молодёжи к политической сфере растёт, но молодые активисты имеют свои здравомыслящие идеи и планы, тем самым стараясь изменить окружающую обстановку вокруг себя.

Стоит отметить, что в выбранных статьях относительно мало фактов, которые дают нужную информацию. То есть не в полной мере некоторые моменты можно объяснить информационно. Не хватает также количества статей, чтобы провести сравнение с позициями других партий. Продолжая данное исследование необходимо включить программы других политических партий. Так же один из минусов не правильное проведение дискурс – анализа, необходимо было выяснить моменты напечатания статей в прессе, что повлияло печатать именно эти статьи.

Плюс в работе заключается в том, что для анализа, выбрано две противоположных статьи с точки зрения мнения молодёжи и мнения руководящего чиновника. Где явно прослеживалось двойственное мышление на происходящую обстановку молодёжи в политике.

ОСОБЕННОСТИ ПРАВОВОЙ И ИЗБИРАТЕЛЬНОЙ КУЛЬТУРЫ СТУДЕНЧЕСКОЙ МОЛОДЕЖИ УЛЬЯНОВСКОЙ ОБЛАСТИ

Савинова А.В.

Научный руководитель: И.А. Зосименко, канд. истор. наук, доцент
(*Ульяновский государственный технический университет*)

В современных условиях все чаще ставится вопрос о правовом и избирательном нигилизме молодежи, который, порой, граничит с инфантилизмом. Актуальность проблемы не вызывает сомнений: совсем скоро молодое поколение будет играть главную роль в политической жизни страны, старшее поколение уйдет на второй план. Существует проблема непонимания молодежи своей роли и места в жизни страны и общества, пассивность в проявлении своей гражданской позиции.

Правовая культура представляет собой комплекс регуляторов и ценностей, на основе которых строится реально существующий в стране правопорядок. Он выражается в представлениях людей о том, каков должен быть порядок и какова роль каждого конкретного человека в этом процессе. Избирательная культура обычно раскрывается через активность избирателей, осознанность их участия в электоральном процессе и осмысленность выбора.

Особый интерес для государства и политических партий представляет молодой электорат, а особенно студенческая молодежь 18-23 года. Этот интерес стал более выражен в России накануне парламентских выборов в декабре 2011 года. И дело не только в признании выборов легитимными, придания им представительного характера, но и в проблеме распространения абсентеизма, который приводит к тому, что молодежные проблемы решаются без участия представителей молодого поколения, особенно студенчества.

К сожалению, политика для молодежи – не самая важная сфера деятельности. Ее больше интересует личная жизнь и профессиональная самореализация. Причем, эта ситуация электоральной пассивности приняла характер эпидемии, стала неуправляемой.

Активность молодого избирателя в последнее время снижается. Желание участвовать в выборах у людей среднего и старшего поколения, как правило, связано с воспитанной в прошлые годы ответственностью, сформированной гражданской позицией. Молодежь же стоит в явной оппозиции ко всему институту выборов в нашей стране.

Каждый регион, исходя из особенностей правовой и избирательной культуры, ведет целенаправленную работу для повышения гражданской активности молодых людей. У студенческой молодежи Ульяновской области в результате проведенного исследования («Электоральные установки студентов УлГТУ накануне выборов Президента РФ» (февраль, 2012)) выявлены следующие особенности избирательной культуры:

1. Электоральная активность «по принуждению»: воздействие через административный ресурс;
2. Активное принятие участия в политической жизни региона ради получения определенных благ – социального статуса, денежных вознаграждений, возможности трудоустройства на престижную должность и прочих;
3. Поверхностная оценка политических сил;
4. Использование молодежью в качестве канала коммуникации преимущественно сети Интернет приводит к искаженному восприятию политической ситуации в стране (развитие блогосферы порождает множество трактовок фактов, развитие субъективных представлений, основанных на эмоциональном восприятии политической ситуации автором Интернет-комментариев).

Важно повышать «политическую активность» через участие молодежи в политической деятельности. В связи с этим Правительство Ульяновской области активно реализует новые проекты, повышающие уровень правовой культуры и гражданской активности молодежи. К этим проектам относится Молодежное Правительство Ульяновской области, губернаторская

молодежная политическая школа, молодежные дебаты, различные предвыборные акции и информационные кампании, специальные семинары в вузах города, посвященные политической теории, разъяснению основных аспектов политической жизни в РФ. Подобные мероприятия имеют эффект – на выборы 4 декабря и 4 марта пришло 80 % ульяновской молодежи, что является очень высоким показателем для нашей страны.

Актуальность выработки комплекса мер по формированию политико-правовой культуры молодежи, как одного из факторов проявления ее гражданской активности, не оставляет сомнения. Молодежь в качестве электората отличают импульсивность, впечатлительность, внушаемость, ведомость. Для вовлечения студенчества в политическую деятельность, формирования у нее активной гражданской позиции необходимо совершенствование системы государственной молодежной политики, решение основных проблем развития российского общества. Вовлечение в избирательный процесс необходимо начинать со школы и других учебных заведений, развивая самоуправление среди учащихся, тем самым, осуществляя подготовку молодежи к участию в общественной жизни.

СОЦИАЛЬНЫЕ ПРОБЛЕМЫ СЕЛЬСКОЙ МЕСТНОСТИ

Салмова А.И.

Научный руководитель: В.А. Беляев, докт. полит. наук, профессор
(Казанский национальный исследовательский технический университет им. А.Н. Туполева-КАИ)

В начале XX века основным отличием деревни от села было наличие церкви. Основными отличительными признаками села всегда были – низкая территориальная заселенность людей, меньшая степень социально-экономического развития, достаточно скудный набор видов трудовой деятельности, преимущественное занятие людей – сельскохозяйственный труд. Предметом изучения социологии деревни (села) являются закономерности ее функционирования и развития, ее социально-экономическая природа, проблемы демографического и социального воспроизводства населения, типология сельских поселений, образ жизни населения, процессы миграции.

В последнее время наблюдается довольно печальная картина демографии сельской местности, молодежь уезжает в город, резко упала рождаемость, из-за не достаточно квалифицированного медицинского обслуживания увеличивается смертность.

Рассмотрим, соотношение количества сельских и городских жителей Республики Татарстан и в целом по России, по данным Татстата и Росстата с 1989 по 2011 год.

Таблица 1

Численность населения Республики Татарстан по данным Татстата

Год	Все население, тыс. чел.	В том числе		В общей численности населения, процентов	
		Городское	Сельское	Городское	Сельское
1989 (на дату переписи 15 января)	3641,7	2654,7	987,0	72,9	27,1
1996	3761,2	2756,9	1004,3	73,3	26,7
2001	3786,8	2787,4	999,4	73,6	26,4
2002	3781,9	2790,7	991,2	73,8	26,2
2003	3777,7	2791,0	986,7	73,9	26,1
2004	3772,9	2793,7	979,2	74,0	26,0
2005	3768,5	2806,8	961,7	74,5	25,5
2006	3761,5	2803,9	957,6	74,5	25,5
2007	3760,5	2806,2	954,3	74,6	25,4
2008	3762,8	2811,0	951,8	74,7	25,3
2009	3768,6	2823,9	944,7	74,9	25,1
2010	3778,5	2835,2	943,3	75,0	25,0
2011	3787,4	2856,4	931,0	75,4	24,6

Таблица 2

Численность населения России по данным Росстата

Год	Все население, млн. чел.	В том числе		В общей численности населения, %	
		Городское	Сельское	Городское	Сельское
1989	147	108	39	73	27
1996	148,3	108,3	40,0	73	27
2001	146,3	107,1	39,2	73	27
2002	145,2	106,4	38,8	73	27
2003	145,0	105,3	38,7	73	27
2004	144,2	105,8	38,4	73	27
2005	143,5	104,7	38,8	73	27
2006	142,8	104,1	38,7	73	27
2007	142,2	103,8	38,4	73	27
2008	143,0	103,8	38,2	73	27
2009	141,9	103,7	38,2	73	27

Если посмотреть данные Роста с 1917 года можно наблюдать следующую картину: в 1917 году общий состав населения составляло 17 % городского населения и 83 % сельского, в 1928 – 18 % городского и 82 % сельского, в 1939 наблюдается перелом в численности летом – 52 % городского и 48 % сельского, в 1978 – 62 % и 38 % соответственно.

В последнее время заметно постепенное снижение доли крестьянства и растет число интеллигенции, рабочих, предпринимателей, представителей других социальных групп. Процессы межхозяйственной кооперации, создание агропромышленных комплексов сильно меняют социальную структуру сельских поселений. Увеличивается прослойка фермеров, крестьян-единоличников, арендаторов. В сельских поселениях, особенно среди фермеров, становится больше квалифицированных работников, имеющих среднее специальное и высшее образование.

Основные отличия сельского образа жизни от городского уклада общеизвестны: менее развитый и технически оснащенный труд, меньшее разнообразие рабочих мест и профессий, сильная зависимость от природно-климатических условий, как правило, более тяжелые условия труда. Для сельских поселений характерна большая слитность труда и быта. Преобладают социально и национально однородные семьи, нет городской анонимности общения. Очень сильны общественное мнение, социальный контроль, особенно со стороны старшего поколения, традиции. Здесь ниже ритм жизни, проще формы общения, меньше психологических нагрузок.

Но с этим можно поспорить: все ли черты сельского уклада жизни негативны? Некоторые сегодняшние процессы развития городских и сельских поселений убеждают, что будущий уклад жизни людей может стать результатом слияния лучших, привлекательных черт деревенского и городского образа жизни.

Для улучшения демографической ситуации в сельской местности необходимо создавать дополнительные рабочие места с достойной заработной платой и доступное жилье молодым семьям, что будет способствовать притоку городской молодежи в села и препятствовать уезду сельской молодежи в города, возрождать агро-промышленный комплекс страны, восстанавливать школы и детские сады, больницы, стационары, устанавливать транспортное сообщение.

Все вышеназванные меры будут способствовать возрождению сельской местности.

ДИВЕРСИФИКАЦИЯ ДЕЯТЕЛЬНОСТИ ФИРМЫ КАК ФАКТОР ЭФФЕКТИВНОГО УПРАВЛЕНИЯ

Сафиуллина Д.Р.

Научный руководитель: О.А. Максимова, канд. социол. наук, доцент
*(Казанский национальный исследовательский технический
университет им. А.Н. Туполева-КАИ)*

Эффективное управление в современных условиях рынка – необходимое условие повышения прибыльности бизнеса, создания, развития и реализации конкурентных преимуществ предприятия.

Компания не должна стоять на месте. Ей необходимо развиваться и постепенно переходить на новые, более высокие ступени развития. Для этого нужно правильное управление компанией. Руководитель, в свою очередь, всегда должен быть в курсе экономической ситуации в целом, и, в частности, в сфере ее деятельности. От этого зависят не только отдельные этапы функционирования компании, но и ее судьба в целом. Также для достижения поставленных целей компании необходима правильная стратегия. Поэтому одной из первых и важнейших задач является выбор оптимальной в соответствии с рынком и экономической ситуацией стратегия.

Перед современным руководителем встают стратегические вопросы выбора направления развития бизнеса и определения ключевых конкурентных преимуществ компании. Диверсификация же (одновременного развития нескольких видов деятельности) является одним из самых предпочтительных направлений в выборе будущей стратегии организации, следовательно, результативного управления. Она является одной из приоритетных стратегий развития, с помощью которой компания может осуществлять реализацию большего ассортимента товаров (услуг), а также может завоевывать большие объемы рынка. Перед принятием решения о внедрении стратегии диверсификации необходимо тщательно изучить финансово-экономическую ситуацию компании, выявить все плюсы и минусы, угрозы и перспективные возможности будущей стратегии, подготовить подробнейший бизнес-план по реализации данной стратегии.

Для небольших компаний оптимальным видом диверсификации будет являться родственная диверсификация, когда имеются значимые совпадения видов деятельности (совпадение ресурсов, оборудования, рабочей силы и т.д.). Этот вид является наиболее щадящим по отношению к организации в случае несостоятельности реализуемой стратегии, так как при провале стратегии диверсификации материальные ресурсы, оборудование, ра-

бочую силу можно будет перекинуть, насколько это будет позволять «родственность», в сферу основной деятельности компании. Если же компания имеет более широкие масштабы деятельности, то она может рискнуть и начать реализацию стратегии неродственной диверсификации – ситуация, когда компания в качестве дополнительной деятельности отдает предпочтение совсем другому виду деятельности, где совпадение используемых ресурсов в основной деятельности и дополнительной, близка к нулю.

При правильном управлении компанией и правильном составлении плана, выбранная для определенных ситуаций стратегия диверсификации может оказаться «спасательным кругом», а также, в некоторых ситуациях, «золотой картой» в достижении наилучших результатов.

Автором данной статьи разрабатывается проект диверсификации для строительной организации ООО «Первое Строительное Управление». Целью проекта является обоснование и развитие методов диверсификации деятельности строительной организации как основы ее устойчивого функционирования в динамически изменяющихся условиях и разработка проекта диверсификации деятельности как альтернативной стратегии для данной организации. Проект состоит из следующих этапов: проведение интервью, анализ ситуации посредством SWOT-анализа, разработка проекта диверсификации.

Автором проведены интервью с несколькими членами организации, которые имеют непосредственное влияние на управление организацией и в большей степени осведомлены об экономической и деятельной ситуации в организации. Из полученных данных в ходе проведения интервью выяснилось следующее: организация стабильно функционирует, несмотря на высокую конкуренцию в строительной сфере и периодически меняющиеся законодательные акты, касающиеся строительства и строительной сферы. У организации уже существует дополнительная сфера деятельности, как пример диверсификации. Но также у организации есть в планах открыть новое направление деятельности, то есть продолжать диверсификацию.

Проведенный SWOT-анализ показал, что наряду с сильными сторонами и возможностями у организации существуют слабые стороны и возможные внешние угрозы. Но, несмотря на это, организация находится в том состоянии, когда она может позволить себе дополнительную стратегию – диверсификацию деятельности. С помощью информации, полученной из проведенных интервью и консультаций с определенными сотрудниками, автор пришел к выводу, что оптимальным вариантом для данной организации будет стратегия родственной диверсификации, то есть когда имеются значимые совпадения видов деятельности.

Данные выводы были обсуждены и одобрены руководством организации. Также было получено одобрение с их стороны на разработку планируемого проекта и предложение консультировать автора в процессе разработки проекта.

ПОЛИТИЧЕСКАЯ КУЛЬТУРА МОЛОДЁЖИ В КОНТЕКСТЕ ИЗБИРАТЕЛЬНЫХ КАМПАНИЙ 2011-2012 гг.

Селезнёв И.С.

Научный руководитель: О.В. Шиняева, докт. социол. наук,
профессор
(*Ульяновский государственный университет*)

По мнению экспертов, в 2012 году в России наступила новая эра политической жизни. Масштабным переменам в политической системе способствовала активность граждан России в сфере массовых выступлений, митингов, а также политизация Интернета. Интернет – важный канал коммуникации, но он не может заменить политическую активность. Реальные практики воплощаются в крупные политические акции, которые стали знаковыми событиями последних месяцев.

В условиях перехода в новый этап требует осмысление политического процесса, всесторонний учёт объективных и субъективных факторов, влияющих на политическое поведение различных групп населения. Это требование особенно актуализируется в отношении молодёжи в силу нескольких причин.

Сегодня молодёжь – это крупный сегмент электорального резерва общества, в России каждый 4-й избиратель в возрасте 18-29 лет.

1. Степень политической культуры в молодёжной среде и вкусовые предпочтения во многом определяют реакцию общества на события политической жизни, потому что на наиболее свободной площадке коммуникации, в интернете, молодёжь – в абсолютном большинстве и наиболее активна.

2. Молодёжь представляет особый интерес для оценки современного политического процесса – большое значение для различных политических сил имеет привлечение молодёжи в процесс борьбы за власть и влияние на будущее России.

Целью исследования является анализ состояния политической культуры молодежи г. Ульяновска и выявление доминирующих факторов, влияющих на неё в аспекте электорального процесса 2011-2012 гг.

Для решения поставленных задач в ноябре 2011 г. – феврале 2012 г. нами был проведён анкетный опрос 400 респондентов в возрасте от 18 до 30 лет, проживающих в городе Ульяновске.

Основной формой участия в политической жизни страны и региона остаются выборы, основной формой актуализации политической культуры – разговоры в кругу близких друзей. Более 60 % опрошенных уверены: выборы – это всего лишь формальность, и после них в стране ничего не меняется, или полагают, что выборы есть обман избирателя правящей партией с целью достижения власти. Лишь 35 % молодежи имеют постоянные политические взгляды, только треть респондентов задолго до дня выборов знает, кому отдадут голос.

Информированность молодежи о политическом процессе можно оценить как низкую, о чём свидетельствуют результаты обработки открытых вопросов: 22 % опрошенных не назвали ни одного политика, а 37 % не смогли вспомнить ни одного политического события. При этом самооценка информированности на порядок выше.

Основным источником политических новостей мира и страны для молодежи являются интернет и телевидение. Третьим по популярности источником является семья.

Исходя из всего вышесказанного, мы наметили пути решения проблемы.

1. Необходимо повсеместно развивать институты политического воспитания и просвещения: систематические политинформационные мероприятия, организация политических кружков, клубов – площадок молодежной политической коммуникаций, открытие секций политической философии.

2. Менять негативные электоральные агитсредства комплексными и длительными воздействиями PR-коммуникаций.

3. Активно осваивать и использовать социальные сети, видеохостинги в политической борьбе.

Подводя итог проведённому исследованию, можно заключить, что работу по преодолению политического «бескультурья» нужно проводить в комплексе. В решении этой проблемы важна заинтересованность и сотрудничество представителей власти, партий, членов избирательных комиссий, учебных заведений, общественных организаций, СМИ. Причём важно постепенно, возможно в игровой форме, прививать навыки гражданственности, патриотизма и демократической борьбы за власть, начиная с дошкольного возраста.

ПОЛИТИЧЕСКАЯ СОЦИАЛИЗАЦИЯ КАК ФАКТОР ЛОЯЛЬНОСТИ ГРАЖДАН ИНСТИТУТАМ ВЛАСТИ И ДЕМОКРАТИИ

Серебрякова С.Н., Юнусова Р.Р.

Научный руководитель: Д.А. Пинаева, канд. истор. наук, доцент
*(Казанский национальный исследовательский технический
университет им. А.Н. Туполева-КАИ,
Зеленодольский институт машиностроения
и информационных технологий (филиал))*

На протяжении последних двадцати лет в России идет процесс построения демократии, и на этом пути и общество столкнулось с серьезными проблемами, главная из которых – потеря гражданами доверия к политическим институтам. Фактором развития государства и политической системы является политическая социализация, смысл которой заключается в усвоении, поддержании и передаче от поколения к поколению норм политической культуры, обеспечение преемственности стандартов политического поведения, формирование гражданских качеств личности [1]. Государство должно играть не последнюю роль в этом процессе, поскольку основная цель политической социализации – убеждение и поддержание веры индивидов в легитимность и законность власти.

Политическая социализация граждан должна способствовать созданию системы социальной солидарности. События последнего года показали, что в обществе нет ни политического, ни социального единства. Ситуация осложняется тем, что рост протестных настроений воспринимается зачастую как тенденция роста политической грамотности общества. Анализ эмпирического материала дает возможность утверждать, что уровень протестности не является показателем политической грамотности, наоборот, более высокий уровень недоверия и несогласия с действиями власти показывают наименее образованные в политическом плане граждане.

В ходе изучения проблемы был проведен опрос молодежи ЗМР в возрасте от 17 до 30 лет. Выяснилось, что уровень доверия молодежи политическим институтам очень низкий. Уровень доверия Президенту РФ и Премьер-министру РФ в целом выше, чем другим политическим институтам (41 % и 49 % соответственно). Уровень доверия Президенту ниже, чем уровень доверия Премьер-министру (В.В. Путину), что говорит о том, что население склонно доверять не политическому институту, а конкретному лицу.

Это говорит о низком уровне политической социализации, поскольку считается, что к совершеннолетию индивид должен перейти от персонафицированного представления о власти к институциональному [2].

Очень низок уровень доверия политическим партиям, депутатам Государственной Думы и полиции (6, 8 и 4% соответственно). Это очень негативная тенденция. Согласно исследованию Д.Истона и Дж.Денниса ведущая роль в создании и поддержании веры молодого человека в справедливость отводится президенту и полицейскому [3].

Большинство молодых граждан недовольны текущим положением дел в стране (76 %). Вместе с тем, участвовать в протестных акциях (согласованных с властями) считают возможным 48% респондентов. Среди тех, кто не разбирается в политике и считает, что разобраться в ней невозможно, доля потенциальных участников протестных выступлений оказалась выше, чем среди тех, кто следит за ходом предвыборных кампаний, изучает программы партий и кандидатов (69 и 36 % соответственно).

Примерно такая же тенденция вырисовывается при изучении отношения молодежи к главному институту демократии – выборам. Молодые люди, которые внимательно изучают предвыборные материалы, ходят голосовать чаще остальных. В то же время не голосовавшие заметно чаще отмечают, что результаты выборов искажаются при подсчетах голосов (46 % против 29 % голосовавших).

Таким образом, можно сделать вывод о том, что отсутствие продуманной системы политической социализации приводит к дестабилизации общества и неверию в политические институты. Низкая политическая грамотность граждан напрямую связана с неудовлетворенностью жизнью и ростом протестных настроений.

ЛИТЕРАТУРА

1. *Касьянов В.В.* Политическая социализация молодежи в современной России: дис....докт. социол. наук. / В.В. Касьянов // – Ростов н/Д., 1999. – С. 33-35.

2. *Леонов К.А.* Эволюция проблемы теории и методов политической социализации (по американской и западной литературе 50 – 70-х годов XX века) / К.А. Леонов // Вестник МГОУ – Сер. Философские науки. – 2007. – № 3/4 – С. 172.

3. *Тотьмянин Н.Д.* Основные аспекты политической культуры и социализации американцев / Н.Д. Тотьмянин // США: Экономика. Политика. Идеология. – 1995. – № 1. – С. 36 – 38.

4. *Самыгин П.С.* Правовая культура молодежи в контексте модернизации правовой системы России (по материалам социологических опросов молодежи) / П.С. Самыгин. // Социально-гуманитарные знания. – 2005. – № 4. – С. 208-215.

ОРГАНИЗАЦИЯ РАБОТЫ ПО УПРАВЛЕНИЮ МОТИВАЦИЕЙ ТРУДА (НА ПРИМЕРЕ ПРЕДПРИЯТИЯ ООО «НОВЫЕ ТЕХНОЛОГИИ КАМА ГЭМ»)

Ситникова Н.И.

Научный руководитель: О.А. Максимова, канд. социол. наук, доцент
*(Казанский национальный исследовательский технический
университет им. А.Н. Туполева-КАИ)*

Организация работы по управлению мотивацией труда становится приоритетной в настоящее время, так как компании стараются добиться лучших результатов при наименьших затратах человеческих и, соответственно, материальных ресурсов. Очевидно, что грамотно спланированная, устойчиво действующая на всех персональных уровнях мотивационная система является одним из основных факторов, гарантирующих эффективность деятельности. Мотивация труда и ее регулирование – решающий фактор успеха в управлении предприятием.

Целью работы является изучение состояния организации работы по управлению мотивацией труда сотрудников крупного строительного предприятия.

Для достижения данной цели работы сформулированы следующие задачи:

- изучить теоретические основы управления трудовой мотивацией;
- изучить уровень мотивации трудовой деятельности работников предприятия ООО «Новые технологии Кама ГЭМ»;
- дать анализ трудового потенциала этого предприятия с освещением таких вопросов как стаж, возраст, образование работников, половая структура, текучесть кадров.

Автором работы проведено исследование на промышленном предприятии ООО «Новые технологии Кама ГЭМ». Основным методом проведения исследования был выбран анкетный опрос сотрудников предприятия ООО «Новые технологии Кама ГЭМ».

В современных условиях чтобы добиться нужных результатов и быть конкурентоспособным, предприятию необходимо иметь более совершенную систему мотивации персонала. Но этим следует специально заниматься, постоянно и на профессиональном уровне. Мотивировать работника – означает вызвать у человека неподдельный интерес к делу, вовлечь его в совместную работу на благо организации так, чтобы работа наполнилась для него особым личным смыслом. Что далеко не просто.

Процесс изменений охватывает в настоящее время все большее число российских организаций. При этом обычно внимание руководства направлено на изменения, обусловленные действием ситуативных факторов, а необходимость выработки стратегии мотивации недооценивается.

Для достижения организацией поставленных целей необходимо, чтобы персонал выполнял свою работу. Чтобы сотрудник стремился получить максимально возможный результат, необходимо наличие у него мотивации. Мотивированный работник лучше использует свои способности, новые возможности и технические средства, что приводит к получению желаемого результата и более эффективной работе всего предприятия.

В качестве самых используемых методов стимулирования на предприятии ООО «Новые технологии Кама ГЭМ» были названы следующие: повышение заработной платы и привязка ее к результатам труда, мероприятия по сплочению коллектива, похвалы и вручение похвальных грамот, создание возможностей карьерного и профессионального роста. При этом большую роль играют такие ценности и мотивы труда, как средство общения с коллегами и нужность и важность работы. Это говорит о существенном значении для работников социально-психологической составляющей.

Мотивация на предприятии, по мнению опрошенных руководителей и специалистов, является низкой. Всего 39 % работников считает, что руководство предпринимает действия для того, чтобы повысить мотивацию, при этом только 13 % считает, что эти действия являются успешными. В качестве самого действенного и эффективного стимула сотрудники указали заработную плату. Подавляющее большинство респондентов отметило, что система стимулирования, применяемая на предприятии, нуждается в усовершенствовании.

Было выявлено, что организация работы по мотивации труда на предприятии практически не ведется, вследствие чего уровень мотивации труда работников является низким.

Мотивация и ее уровень остается интуитивным знанием менеджеров, которое становится одним из ключевых моментов при постановке це-

лей и кадровых решений. Общая цель измерения мотивации состоит в ее оценке, контроле и управлении, чтобы, в конечном счете, организация достигла поставленных целей.

СИСТЕМНЫЙ И СИТУАЦИОННЫЙ ПОДХОД В УПРАВЛЕНИИ КАДРАМИ НА ПРЕДПРИЯТИИ

Солодухо М.Н.

Научный руководитель: О.А. Максимова, канд. социол. наук, доцент
*(Казанский национальный исследовательский технический
университет им. А.Н. Туполева-КАИ)*

Целью работы является всестороннее изучение системного и ситуационного подходов как эффективных средств исследования системы управления кадрами с использованием накопленных теоретических знаний и умений.

Управление кадрами является одной из наиболее важных сфер жизни предприятия, которое способно многократно повысить ее эффективность.

Система управления персоналом обеспечивает постоянное совершенствование методов работы с кадрами и использование наилучшего производственного опыта, а также достижений зарубежной и отечественной науки.

Наука управления имеет в основе систему базовых принципов, положений, которые присущи только ей, и при этом опирается на законы, изучаемые тесно переплетающимися науками, связанными с управлением. Основными задачами науки управления являются разработка планов создание экономических и организационных условий для эффективной деятельности трудовых коллективов, а так же изучение и практическое применение принципов развития всей совокупности управленческих целей. Изучение этих закономерностей является необходимым условием улучшения экономической инфраструктуры, совершенствования управления частным и общественным производством, подъема экономики страны в целом.

Ситуационный подход, разработанный в конце 60-х годов, не считает, что концепции традиционной теории управления, бихевиористской школы и школы науки управления неверны. Системный подход, с которым ситуационный тесно связан, пытается интегрировать различные частичные

подходы. Он также подчеркивает неразрывную взаимосвязь между управленческими функциями и не рассматривает их по отдельности.

Системный подход рассматривает организацию в качестве системы в рамках внешнего окружения, а управление персоналом должно комбинировать социальные и технологические процессы с целью трансформации всего входящего и исходящего по отношению к среде. Системный подход в то же время определяет управление персоналом как часть, компонент системы управления организации, которая выступает как комплекс взаимодействующих элементов: субъектов и объектов, процессов, отношений, образующих качественно определенную организационную целостность. С другой стороны, управление персоналом организации – самостоятельно функционирующая и должным образом организованная подсистема, в которой функционируют свои объекты и субъекты управления, складываются свои управленческие отношения, определяются и реализуются конкретные задачи по формированию, развитию и рациональному использованию человеческого ресурса.

Ситуационный подход применяет совокупность различных методов управления персоналом и определяется конкретной ситуацией. Функционирование современных организаций сталкивается с множеством проблем, часть из которых типовые и могут быть сравнительно просто решены специалистами с помощью обычных технологий разработки и реализации решений. Для разрешения нетиповых проблем требуются специальные технологии-разработки решений, и, наконец, решение части проблем может быть не по силам как руководителям, так и специалистам. Набор таких проблем характеризует организацию как один из самых сложных объектов изучения и познания. Особый интерес представляет система управления организацией. Ее изучение и совершенствование – постоянная задача руководителя. В этот момент становится просто необходим ситуационный анализ для корректировки поставленных задач.

Функционирующим организациям не просто действовать в условиях неустойчивой, изменчивой внешней среды. Руководители этих организаций должны действовать и думать как предприниматели. Именно предприимчивый менеджер способен достичь успеха, так как он намеренно рискует, добиваясь совершенствования и изменений. Предприимчивость воспринимается здесь не просто как сами действия, но и подразумевает под собой определенное отношение к делу. Несомненно, предприимчивость должна присутствовать на каждом уровне, если организация хочет добиться успеха в своем деле.

СОВЕРШЕНСТВОВАНИЕ МЕХАНИЗМОВ ОБЩЕСТВЕННО-ПОЛИТИЧЕСКОГО УЧАСТИЯ СТУДЕНТОВ

Спиридонов Л.М.

Научный руководитель: И.А. Зосименко, канд. истор. наук, доцент
(*Ульяновский государственный технический университет*)

Политика была, есть и будет важнейшей сферой социальной жизни общества, и степень включенности или невключенности молодежи в политические процессы во многом определяет и общую политическую ситуацию в стране. Актуальность темы обуславливается необходимостью увеличения количества электоральной активности молодежи в современном трансформирующемся обществе.

Целью нашего исследования является теоретическое изучение, выделение и совершенствование механизмов общественно-политического участия студентов Ульяновской области.

Социальные механизмы – сложные взаимодействия социального целого, особенные и единичные. Это взаимодействие факторов, приводящих в движение. [1] Такое взаимодействие факторов находит выражение в формах политического участия.

В самом общем виде различают мобилизованное и автономное политическое участие. Мобилизованное, характеризует те формы вовлечения индивида в политику, которые исходят от власти, государства, органов принуждения, создающих условия для втягивания личности в политические отношения помимо ее воли.

На основе теоретического анализа нами были выведены механизмы общественно-политического участия студентов.

Механизм административного давления на студентов.

Руководство университета использует деканов факультетов в проведении бесед со студентами с целью принуждения студентов проявить электоральную активность.

Механизм косвенного или прямого материального стимулирования.

Прагматическая мотивация, направленная на получение определенных материальных выгод, актуализируется и через вручения подарков тем, кто голосует впервые [1]. Правительство создает различные поощрения студентов пришедших на выборы и проявивших электоральную активность.

Механизм информационного давления.

В СМИ производится агитация избирателей выполнить свой гражданский долг и проявить электоральную активность.

Для совершенствования механизмов общественно-политического участия студентов Ульяновской области необходимо:

Постепенно вводить в СМИ образы молодых людей с высокой электоральной активностью, тем самым формируя общественное сознание молодежи и закрепляя в сознании необходимость в электоральной активности каждого.

Повышать значимость молодежной политики и молодежных организаций, как на региональном, так и на федеральном уровне.

Включить в избирательный бюллетень позицию «Против всех», тем самым создать действительно альтернативные выборы.

ЛИТЕРАТУРА

1. Политические коммуникации / Под редакцией А.И. Соловьева. – М., 2004. – С. 98-110.

ЕДИНЫЙ ГОСУДАРСТВЕННЫЙ ЭКЗАМЕН ГЛАЗАМИ ВЫПУСКНИКОВ 2011 ГОДА (НА ПРИМЕРЕ г. ЧИСТОПОЛЬ)

Султанова Д.Р.

Научный руководитель: Р.Р.Тактамышева, канд. филос. наук
(*Казанский государственный энергетический университет*)

Одним из направлений модернизации Российской образовательной системы является введение Единого государственного экзамена (ЕГЭ), основными целями которого являются повышение эффективности итоговой аттестации выпускников общеобразовательных учреждений и обеспечение государственных гарантий доступности и равных возможностей получения полноценного высшего образования. С 2009 года ЕГЭ является единственной формой выпускных экзаменов в школе и основной формой вступительных экзаменов в вузы.

Однако в обществе не угасают споры об эффективности ЕГЭ. Так, по мнению отдельных экспертов (Д. Ершов и др.) система аттестации учащихся на основе тотального тестирования была введена в России в то самое время, когда во всем мире она окончательно была признана неэффективной

и устаревшей. ЕГЭ не выполняет той задачи, которая была изначально на него возложена – не гарантирует объективности полученной оценки. В перспективе ориентация процесса обучения на сдачу тестов приведет к резкому снижению качества образования, деградации мыслительных способностей учеников и студентов, потере учителями своей квалификации. Коррупционные возможности единого государственного экзамена значительно выше, чем у традиционных форм проверки знаний при поступлении в вузы. Исходя из этого, стоит немедленно отменить единый государственный экзамен как единственную форму проверки знания учащихся при поступлении в высшее учебное заведение.

Опрос выпускников 2011 года (г. Чистополь), проведенный нами, показал, что положительно оценивают систему аттестации на основе тестирования 30%, противников ЕГЭ – 20 %, а большинство (50 %) отметили свое нейтральное отношение к ЕГЭ.

Таким образом, опрос выпускников 2011 года позволил проанализировать систему проведения единого государственного экзамена в г. Чистополь, и выявить отношение будущих абитуриентов к открывающимся для них перспективам (поступления в любые вузы РФ).

ПРОБЛЕМА ТРУДОУСТРОЙСТВА ПОСЛЕ ОКОНЧАНИЯ ВУЗА

Терешина Н.В.

Научный руководитель: Л.И. Фатыхова, канд. экон. наук, доцент
*(Казанский национальный исследовательский технический
университет им. А.Н. Туполева-КАИ)*

В статье рассматриваются актуальные вопросы трудоустройства выпускников вузов. Приведены результаты проведенного системного анализа динамики выпуска вузов, трудоустройства выпускников и вакантных мест в целом. Предлагаются основные направления решения существующих проблем трудоустройства.

Роль молодежи в современном обществе весьма высока и формирование кадрового резерва из числа студентов и молодых специалистов является значимым фактором для трудоустройства выпускников вуза. В настоящее время проблема трудоустройства выпускников вузов является особо острой, в связи с чем ей уделяют значительное внимание на государственном уровне.

Для многих предприятий актуальны проблемы, связанные с привлечением молодых кадров, выпускников вузов. Даже не столько с привлечением, сколько с неподготовленностью молодежи к работе после обучения в высшем учебном заведении. В частности, для сферы ИТ как быстрорастущей отрасли вопросы найма персонала особенно актуальны. Нынешняя ситуация характеризуется обостренной конкуренцией за квалифицированных специалистов в области ИТ, необходимостью поддержания устойчивого найма в условиях роста компании и дефицита опытных кандидатов на региональном рынке. В то же время нельзя не заметить разрыв между требованиями к соискателям и фактическими знаниями выпускников, недостаточную ориентированность учебных программ на потребности высокотехнологичной индустрии.

В современных социально-экономических условиях выпускники вузов, имея диплом высшего профессионального образования, зачастую оказываются невостребованными на рынке труда. Согласно исследованиям, проведенным независимым рейтинговым агентством до 28 % работодателей отмечают несоответствие квалификации молодых специалистов требованиям выполняемой ими работы. По результатам других исследований более 50 % выпускников вузов не трудоустраиваются по полученной специальности, а по некоторым специальностям невостребованность выпускников достигает 70 %. Обозначенную тенденцию подтверждают и данные статистики: только треть из 1,5 млн. выпускников вузов востребована отечественным рынком труда.

Основное внимание стоит уделить предоставлению дополнительных знаний студентам и молодым специалистам, которые необходимы для успешного начала карьеры в компании. Для решения данной проблемы следует проводить мероприятия с ориентацией на определенный вид деятельности. Например, создание спецгрупп и курсов в вузах, проведение олимпиад и конкурсов. При этом все они должны проводиться без отрыва от учебы и являться практическим дополнением к базовым теоретическим знаниям, заложенным в вузе. Это, с одной стороны, гарантирует максимальную степень поддержки и сотрудничества со стороны администрации и преподавателей вузов, а с другой, высокую эффективность усвоения знаний и мотивацию со стороны студентов. Также стоило бы включить в учебную программу моделирующие занятия работы на предприятии.

Еще одной проблемой для выпускников вузов является низкий уровень оплаты их труда, который предлагают потенциальные работодатели. Решение данной проблемы может стать всего лишь вопросом времени, если выпускник устроится на работу по специальности. Приобретая опыт работы,

он сможет рассчитывать на большую заработную плату. В сегодняшних условиях наибольшие сложности с трудоустройством испытывают, в первую очередь, молодые специалисты, только вступающие на карьерную лестницу. У работодателей сложилось неоднозначное отношение к сотрудникам, не имеющих опыта работы, возможности их принятия на вакантную должность. Для одних компаний это представляется как бесполезная трата времени, для других – наоборот, как возможность укрепить и даже повысить свои позиции на рынке, когда они готовы обучать и способствовать развитию вчерашнего выпускника, обладающего потенциалом. Однако привычным сегодня явлением становится поведение студентов и молодых специалистов, имеющих лишь диплом о высшем образовании, но никакого опыта, при котором они стараются диктовать свои условия в случае принятия на работу. Если человек имеет чрезмерные амбиции и хочет сразу же работать руководителем, то его шансы на трудоустройство невысоки.

Представляется интересным введение института интернов для приобретения практического опыта работы в конкретной отрасли по всем направлениям и специальностям как в медицинских вузах.

ПРОЕКТ ВНЕДРЕНИЯ КОНЦЕПЦИИ БЕРЕЖЛИВОГО ПРОИЗВОДСТВА НА ПРЕДПРИЯТИИ

Ткаченко Т.П.

Научный руководитель: О.А. Максимова, канд. социол. наук, доцент
*(Казанский национальный исследовательский технический
университет им. А.Н. Туполева-КАИ)*

В результате текущего экономического кризиса большинство отраслей мировой экономики оказались в кризисном состоянии. В настоящее время ведется дискуссия о необходимости изменения модели организации производства, снижении затрат и увеличении производительности труда, и это в условиях кризиса жизненно необходимо. Добиться подобных целей вполне возможно, используя концепцию бережливого производства. Концепция бережливого мышления и производства – это одно из модных направлений развития менеджмента, которое явилось еще одним каналом проникновения западных консультантов на российский рынок. Первоначально концепцию бережливого производства применяли в отраслях с дискретным производством, прежде всего – в автомобилестроении. Затем концепция была адаптирована к условиям непрерывного производства, а потом и в торговле, сфере

услуг, коммунальном хозяйстве, здравоохранении, вооружённых силах и государственном секторе.

Целью работы автора является разработка проекта по внедрению концепции бережливого производства в ООО НПП «Казаньгеология».

Внедрение бережливого производства в деятельность компании позволяет значительно сократить время между проектированием и выпуском новых продуктов, время между получением сырья и вручением готового товара потребителю. Становятся ненужными огромные складские помещения. Сокращается количество бракованных изделий. Уменьшается численность персонала и растёт его мотивация. Увеличивается потребительский спрос. В общем случае переход от массового производства к бережливому, позволяет увеличить производительность труда в два раза, на 90% сократить уровень запасов и почти вдвое улучшить качество продукта. Экономия финансовых ресурсов обеспечивает постоянный рост компании. Все это говорит о необходимости ознакомиться с концепцией бережливого производства, и попытаться трансформировать свою компанию в бережливое предприятие. Но сделать это мгновенно невозможно. Трансформация отнимает массу времени и сил и требует настойчивости руководителя, а также желания подчиненных перейти на «бережливый» лад. В случае, когда все складывается удачно, руководитель получает ценнейший опыт и прибыльное предприятие.

Достаточно изменить культуру управления предприятием, систему взаимоотношений различных уровней и подразделений, систему ценностной ориентации сотрудников и их взаимоотношения. Но и это может составить некоторое затруднение. Систему бережливого производства необходимо внедрять комплексно, то есть на всех уровнях предприятия сразу. Это не разовая процедура, а постепенное улучшение и переход на новый уровень. В этот процесс должен быть вовлечен весь персонал, без исключения. Только тогда возможно добиться результатов. Поскольку предприятие ООО «Казаньгеология» является обладателем большого количества специализированного, сложного оборудования (грузовые автомобили, погрузчики, буровые установки, компрессоры и т.д.), то такой метод бережливого производства как, метод ТРМ будет наиболее эффективен на начальном этапе внедрения бережливого производства в организации. Будет ли внедренная система эффективной? Оправдает ли она вложенные силы и ресурсы? При соблюдении правил и принципов, эти простые шаги может проделать любое предприятие. И уже здесь будет заметен эффект, пусть и небольшой. Далее необходимо приложить усилия для дальнейшего внедрения бережливого производства. Необходимо использовать в работе также средства визуального контроля и стандартные операционные процедуры.

Большинство возможностей концепции бережливого производства достигается за счет вовлечения персонала. Работники цехов являются настоящими экспертами своего дела и способны существенно сократить потери, если поставить перед ними соответствующие задачи. Однако они не будут стараться сокращать расходы, если в результате этого существует риск потерять работу. Если предполагается сокращение персонала, то оно должно быть сделано до начала внедрения концепции. Для оставшихся сотрудников должны быть обеспечены гарантии сохранения их рабочих мест. Альтернативные варианты могут включать: сокращение временно работающих сотрудников, сокращение сверхурочных часов работы, стимулирование программ раннего ухода на пенсию, формирование специальной команды, в задачи которой будет входить дальнейшее распространение концепции в компании и помощь поставщикам/потребителям в ее освоении. Внедрение концепции бережливого производства процесс трудоемкий, но вместе с тем приносящий свои результаты. Наладить работу предприятия, увеличить финансовый поток, привлечь новых потребителей и поставщиков, сократить издержки и повысить эффективность работы персонала, вот основные задачи, стоящие перед руководителем.

ЧЕМПИОНАТ МИРА ПО ФУТБОЛУ 2018 ГОДА: СОЦИАЛЬНО-ЭКОНОМИЧЕСКИЕ ПОСЛЕДСТВИЯ ДЛЯ РЕГИОНА

Тохтин И.В.

Научный руководитель: Л.А. Ильина, канд. экон. наук, доцент
(*Самарский государственный технический университет*)

Попадание г.о. Самара в окончательную заявку городов, принимающих ЧМ по футболу 2018 года, – единственный наиболее быстрый и верный способ сделать город современным и высоко развитым во всех направлениях.

Для проведения матчей чемпионата в Самаре предлагается осуществление проектов по следующим направлениям:

– строительство новых спортивных объектов и сопутствующей им инфраструктуры (гостиницы, парковки, культурно-спортивный центр, тренировочные поля, вертолетная площадка);

– снос части старых построек в зоне, прилегающей к территории будущего строительства, частичный вынос или перепрофилирование существующих производственных и коммунально-складских предприятий, модернизация объектов инженерно-транспортной инфраструктуры;

– улучшение уровня здравоохранения и повышение безопасности граждан (закупка нового оборудования, повышение квалификации медицинских работников);

– улучшение экологической ситуации;

– развития сферы туризма;

– создание новых рабочих мест.

На плечи Правительства Самарской области ложится груз капитальной ответственности, поскольку в момент проведения чемпионата в город будет прибывать огромное количество людей из разных точек земного шара, и необходимо опробовать различные схемы приема гостей, так как с течением времени даже самая хорошо отработанная модель претерпевает изменения и дорабатывается. Одновременно стоит вопрос последующего использования объектов, которые останутся после чемпионата мира и содержание которых требует немалых средств. Проектируемый стадион представляет собой огромное спортивное сооружение, которое вмещает около 44 тысяч человек. Самарская областная Федерация футбола популяризирует различными путями данный вид спорта, старается сделать его доступным для всех: проводит различные соревнования, способствует выпуску печатных изданий, освещающих футбольную жизнь города и губернии. Телевизионный эфир области также не остается без внимания со стороны Федерации. Поэтому в дальнейшем планируется передача стадиона самарскому футбольному клубу «Крылья Советов» – после проведения «мундиаля» многие захотят посетить стадион, где выступали звезды мирового футбола.

Событие 2018 года даст огромный толчок в сфере развития туризма в Самарской области. Благодаря чемпионату мира по футболу область получит широкую известность по всему миру.

Еще один несомненный плюс организации ЧМ-2018 состоит в том, что благодаря выделенному на подготовку к чемпионату финансированию, Самара приобретет облик города, соответствующего XXI веку, с развитой инфраструктурой и транспортной сетью. Увеличится пропускная способность аэропорта Курумоч, появится новая железнодорожная ветка. Строительство новых дорог и парковок, открытие новых станций метро, запуск путей скоростных трамваев помогут разгрузить улицы города от пробок, благодаря чему горожане и гости смогут комфортно и быстро перемещаться по городу. Эти меры помогут снизить поток машин в городе, поскольку граждане в целях экономии денежных средств переседают на общественный транспорт, затрачивая при этом не намного больше времени на дорогу.

Уровень социальной жизни жителей города также должен претерпеть положительные изменения. Строятся новые и реставрируются прежние куль-

турно-спортивные сооружения, площадки отдыха, благоустраиваются парки и улицы города. Для проведения ЧМ-2018 парк машин скорой помощи должен увеличиться на 19 единиц, уровень медицины будет доведен до международных стандартов, безопасность жителей и гостей города повысится, так как уже сейчас происходит переоснащение и переобучение сотрудников органов внутренних дел по современным методикам.

Все выше перечисленные нововведения приведут к достаточно быстрой по срокам модернизации и превратят город Самару в один из передовых мегаполисов России XXI века, где будут решены многие проблемы, от которых в настоящее время страдает наш город. Если областная столица не получит право на принятия матчей чемпионата мира по футболу 2018 года, то развитие будет идти гораздо медленнее, социально-экономическое положение города останется практически на прежнем уровне, что в свою очередь повлечет за собой значительное отставание во всех сферах жизнедеятельности от крупных городов Российской Федерации.

ОСОБЕННОСТИ ОРГАНИЗАЦИИ РЕКЛАМНОЙ ДЕЯТЕЛЬНОСТИ В ГОСТИНИЧНОЙ ИНДУСТРИИ

Хайруллина А. Ф.

Научный руководитель: Л.К. Нагматуллина, канд. социол. наук,
доцент

*(Казанский национальный исследовательский технический
университет им. А.Н. Туполева-КАИ)*

Гостиничная индустрия является ядром системы гостеприимства; она исходит из древнейших традиций в истории человечества – уважения гостя, торжества его приёма и обслуживания. В современных экономических условиях, где происходит жесткая конкурентная борьба между предприятиями гостиничного бизнеса, важным направлением деятельности современных средств размещения является проведение маркетинговых исследований, формирующих рекламную стратегию предприятий гостиничной индустрии.

Особенности рекламной деятельности в сферах гостиничного и ресторанного бизнеса, определяются специфическими особенностями самих этих сфер, которыми являются, прежде всего, работа с людьми, предполагающая оказание услуг по выбору типа и места проведения отдыха, направленная, прежде всего, на достижение максимального комфорта и высокого

уровня сервиса с минимальными для потребителя затратами на отдых. Реклама также поддерживает конкуренцию, расширяет рынки сбыта, содействует ускорению оборачиваемости средств, чем повышает эффективность общественного производства.

В преддверии Универсиады-2013 столица Татарстана, позиционирующая себя как привлекательный туристический центр, стремится занять почетное место в рейтинге гостиничных предприятий России. Поэтому владельцы индивидуальных и коллективных средств размещения, расположенных в г. Казани, заинтересованы в совершенствовании своего бизнеса. Для этого следует уделить особое внимание планированию рекламной деятельности гостиничного предприятия.

Привлечение клиентов гостиничной индустрии с помощью различных видов коммерческой рекламы является важным инструментом конкурентной борьбы на туристическом рынке. Выбор средств распространения рекламы и их эффективность зависят от многих факторов, в том числе от целей рекламы, характера целевой аудитории, финансовых возможностей фирмы.

Ни один товар или услуга не могут быть ориентированы на всех потребителей без исключения, без учета сезонности туристического продукта и места его конечного потребления. Ни один субъект рекламы не обладает возможностью одновременного использования всех рекламных средств и их распространения в неограниченном масштабе. Успех гостиничного рекламного сообщения зависит от времени и места его размещения в средствах массовой информации. Среди всех видов распространения рекламы в сфере гостиничной индустрии, особое место занимает компьютеризированная реклама.

Автором был проанализирован зарубежный опыт применения компьютеризированной рекламы в сфере гостиничной индустрии. По результатам анализа было выявлено, что внедрение компьютеризированной рекламы на предприятии туристического сектора реализуется по нескольким направлениям:

- 1) использование электронной почты для осуществления прямой почтовой рассылки;
- 2) создание иллюстрированных фильмов о предлагаемых продуктах и услугах;
- 3) разработка и поддержание фирмами собственных web-сайтов;
- 4) размещение баннерной рекламы;
- 5) повышение рейтинга, продвижение сайта;
- 6) распространение информации с помощью мобильных телефонов.

Таким образом, следует отметить, что, если фирма, реализующая услуги гостиничного профиля, заинтересована в удержании имеющейся и привлечении дополнительной потребительской клиентуры, то ее первоочередной задачей должно являться изучение целевого рынка и предложений фирм-конкурентов для выработки наиболее эффективной рекламной стратегии, направленной на узнавание потребителем бренда определенного предприятия – поставщика гостиничных услуг и формирование его положительного имиджа в различных источниках распространения информации, в том числе и в социальных сетях.

СОВРЕМЕННЫЕ ТРЕБОВАНИЯ РАБОТОДАТЕЛЕЙ И ЭФФЕКТИВНЫЕ СПОСОБЫ ПОИСКА РАБОТЫ

Харитонова О.И.

Научный руководитель: О.В. Шиняева, докт. социол. наук,
профессор

(Ульяновский государственный технический университет)

В настоящее время тема успешного трудоустройства становится всё более актуальной, что связано с высокой конкуренцией на рынке труда: 90% трудоспособного населения России имеют диплом о высшем образовании, однако 50 % выпускников вузов не работают по специальности.

Цель нашей статьи: на основе анализа статистических данных выяснить способы успешного трудоустройства выпускников вузов и их популярность среди молодых специалистов. Исследование 2011 года агентства «Рейтор» показало, что способы поиска работы молодыми людьми напрямую зависят от нескольких факторов, в том числе от уровня доходов семьи, успеваемости в высшем учебном заведении.

10 % молодых людей из семей с доходами выше среднего уровня затруднились ответить на вопрос, как и где они будут искать работу. Более половины – 59 % – пользуются помощью родственников и знакомых, 21-25 % попробуют найти место самостоятельно: начнут рассылать резюме, просматривать сайты компаний. Только незначительная часть – 9-11 % – прибегнет к услугам кадровых агентств и служб занятости. Значительное количество (32 %) молодых людей из семей с низким достатком займется самостоятельными поисками вакансии, а 13 % рассчитывают на кадровые агентства и службы занятости.

В зависимости от успеваемости в вузе, 27 % отличников и 26 % хорошистов планируют обойтись собственными силами. Среди троечников на этот шаг отважится 21 %. С агентами рынка труда готовы общаться большей частью отличники (13 %) и в меньшей степени хорошисты (11 %).

Как мы видим, попытку самостоятельного поиска работы предпринимает лишь половина выпускников высших учебных заведений.

Специалисты агентства «РейтОР» выяснили, на основе каких критериев представители работодателей делают свой выбор. Этот вопрос был изучен в ходе исследования в 23 крупных городах России.

Работодатели, как правило, используют три основных критерия при найме на работу молодых специалистов из числа выпускников вузов. Прежде всего, работодатели смотрят на специализацию образования молодого специалиста. Критерий «специальность выпускника вуза» используют при найме на работу более 70 % работодателей. Условно второе место занимает опыт делового общения с кандидатом (52 %). Для этого проводятся специальные стажировки, в ходе учебного процесса организуются производственные практики студентов. Репутация вуза, его общественная значимость тоже накладывает свой отпечаток на выбор работодателей (47 %).

Результаты исследования показали, что работодатели стараются использовать более понятные и объективные критерии при найме молодых специалистов. В то же время такие традиционные критерии отбора, как неформальные каналы и средний балл диплома, они стараются не использовать. По просьбе родственников, друзей и знакомых на работу согласны устроить лишь 12 % работодателей, что показывает значимость самостоятельного поиска работы.

Чтобы сократить время на поиски работы после окончания вуза, нужно пользоваться разнообразными источниками информации. Эффективно посещать специальные мероприятия (Дни карьеры, ярмарки вакансий), обращаться к работодателю напрямую. Менее эффективен поиск работы по объявлениям о вакансиях в различных изданиях, Интернет-сайтах по трудоустройству, так как большинство вакансий, предлагаемых в этих источниках, содержат требования об обязательном опыте работы. Однако необходимо задействовать все возможные каналы по трудоустройству. По словам Алексея Колотвина, эксперта Всероссийского кадрового конгресса, «чтобы иметь возможность выбора, надо разослать резюме в несколько десятков мест и делать это регулярно».

Таким образом, наиболее перспективным является самостоятельный поиск работы. Это объясняется не только современным спросом работодателей на высококвалифицированных работников, но и возможностью озна-

комления с широким спектром требований к специалистам не только регионального, всероссийского, но и международного рынка труда, что станет ориентиром в профессиональном совершенствовании и дальнейшем продвижении по карьерной лестнице.

ПРОБЛЕМЫ И ПЕРСПЕКТИВЫ РАЗВИТИЯ ОПЕКУНСТВА И ПРИЕМНОЙ СЕМЬИ В РОССИИ В ПРЕДСТАВЛЕНИЯХ И ОЦЕНКАХ ЖИТЕЛЕЙ ЮГО-ВОСТОКА РЕСПУБЛИКИ ТАТАРСТАН

Шабаева А.Н., Шумкова А.К.

Научный руководитель: Э.А. Иванова, канд. социол. наук, доцент
(*Альметьевский государственный нефтяной институт*)

Социальное и биологическое сиротство – актуальные проблемы современности. В 1991 году в России насчитывалось 900 детских домов, к 2011 году эта цифра выросла до 1370. 40 % этих детей становятся алкоголиками и наркоманами, еще 40% попадают в криминальный мир, 10% – это самоубийцы и, к сожалению, только оставшиеся 10 % как-то устраиваются в самостоятельной жизни [2]. Статистика сиротства в России отмечает около 800 тысяч детей-сирот. Большинство из них (80 %) – сироты при живых родителях.

В настоящее время развивается институт замещающей семьи, принявшей ребенка на воспитание [1].

В данной работе представлены результаты самостоятельного социологического исследования с объемом выборки – 130 человек. Были опрошены представители молодого и среднего поколения.

Основные задачи исследования: 1) определить отношение респондентов к проблеме сиротства и их представление о причинах сиротства; 2) выявить готовность респондентов усыновить или взять ребенка под опеку, факторы, обуславливающие данную готовность; 3) выявить факторы, препятствующие увеличению приемных и опекунских семей; 4) сформулировать меры по увеличению устройства детей-сирот в семьи.

В результате СИ были получены следующие данные:

1. Более трети респондентов считают, что дети, воспитывающиеся в детских домах, – это чаще дети родителей, лишенных родительских прав. По мнению более половины опрошенных (53,1 %), алкоголизм родителей и безразличие их к собственным детям является наиболее весомой причи-

ной оставления детей в детских домах. Однако более половины респондентов среднего поколения (59,6 %) вообще ни находят причин оставления ребенка в детском доме.

2. Согласно исследованиям, лишь немногим менее пятой части респондентов допускают для себя возможность взять ребенка из детского дома в качестве опекуна или усыновителя. Менее половины (41,2 %) опрошенных взяли бы ребенка под опеку, либо для усыновления в случае отсутствия проблем с собственным здоровьем.

3. Исследование показало, что главными факторами, препятствующими увеличению приемных и опекунских семей, являются: боязнь наследственных болезней приемных детей, сложное финансовое положение российских семей, сложности процедуры оформления опекунства.

4. Согласно результатам исследования, относительное большинство респондентов считают материальную помощь для воспитания опекаемого ребенка, оказываемую в РТ, недостаточной и признают необходимость изменения государственной политики в данном направлении.

Проанализировав результаты СИ, можно сделать ряд выводов.

Указанную проблему возможно решить, только используя системный подход, привлекая все общественные организации, социальные институты, в их числе образование, СМИ и религия.

Среди конкретных предложений по развитию опекунства и приемных семей в РТ, помимо материально-финансового стимулирования, можно выделить следующие:

– регулярное проведение «дней открытых дверей» в детских домах и интернатах, как для оказания всесторонней помощи, так и для встреч с потенциальными родителями;

– развитие социальной рекламы в РТ по проблеме сиротства;

– систематическое освещение в региональных и местных СМИ (теле- и радиопередачах, печатных изданиях, интернет-сайтах) опыта конкретных приемных и опекунских семей, а также истории и психологические портреты конкретных детей-сирот;

– увеличение документальных и художественных фильмов, отражающих значимость рассматриваемой проблемы, формирующих неравнодушное, позитивное отношение к опекунским и приемным семьям;

– культивирование у молодежи морально-нравственных ценностей в рамках образовательных учреждений (начиная с дошкольных и заканчивая высшими профессиональными), популяризация ценностей родительства и многодетной семьи с помощью культурно-религиозного просвещения (в частности, путем ознакомления подрастающего поколения с «Основами религиоведения»).

ЛИТЕРАТУРА

1. *Дубровская М.* Профилактика социального сиротства // Социальная работа. – 2006. – № 1. С. 58-60.
2. *Козлова Т.З.* Проблемы создания и жизнедеятельности опекунской семьи // Социс. – 2009. – № 3. – С. 136-141.

АСОЦИАЛЬНЫЕ ЯВЛЕНИЯ В СРЕДЕ СТУДЕНЧЕСКОЙ МОЛОДЕЖИ

Шайхутдинов И.Н.

Научный руководитель: Т.Ю. Покровская, канд. социол. наук
(Казанский национальный исследовательский технический
университет им. А.Н. Туполева-КАИ)

Фундаментальные изменения в социально-политической и экономической жизни России конца двадцатого начала двадцать первого века сопровождаются количественным ростом различных форм негативной девиантности (преступность, наркомания, алкоголизм, проституция). Этот процесс наблюдается во всех слоях общества, а особенно наибольшие масштабы приобретает в молодежной среде. Поэтому одной из наиболее острых и серьезных проблем, стоящих, сегодня перед российским обществом, является проблема здорового образа жизни современной молодежи.

Потребительское общество, в котором мы живем, само провоцирует девиацию. Средой такого поведения является улица, семья, трудовой (учебный) коллектив и т.п. Девиантное поведение вызывают социально-экономические условия, семейно-бытовые и межличностные отношения, социально-культурное окружение, общение людей друг с другом. С усовершенствованием информационной системы, произошло свержение раннее устоявшейся системы поведения, контролировать молодое поколение сейчас практически невозможно. Легкая доступность спиртной, табачной продукции вышла за допустимые нормы, наркотики стали доступными даже школьникам!

Таким образом, сегодня перед государством стоит задача как можно больше молодежи привлечь к занятиям спортивной деятельностью, которая формирует негативное отношение к курению, спиртным напиткам и наркотикам. Массовое вовлечение молодежи, а особенно студенческой молодежи в спортивную деятельность, «превращение» ее в заинтересованное, увлекательное занятие, позволяет более эффективно воздействовать на личность.

Занятия спортом способствуют проявлению общественной активности студентов, помогают более конструктивно строить свои межличностные отношения, как в рамках своего социума, так и за его пределами, это позволяет получить широкую базу общественной поддержки, что в свою очередь противодействует социальному отчуждению студентов и уменьшает возможность приобщения к психотропным средствам, проявления асоциального поведения в целом.

Виды и формы девиантного поведения проявляются во вредных привычках, так одной из самых распространенных у современной молодежи является курение. Проведенный опрос среди студентов МП курсов нашего вуза показал следующие результаты: 26 % курят регулярно, 40 % ответили, что пробовали курить, причем 14 % респондентов сделали это в возрасте 14 лет и младше, столько же в 15-16 лет. Среди опрошенных студентов в 17-18 лет впервые попробовали сигареты 16 % и лишь 2 % в 19 лет и старше. Приобщились к курению еще в подростковом возрасте из-за любопытства – 68 %, по уговору друзей – 20 %, из-за стремления считать себя взрослым 12 %. По мере закрепления привычки подростки не скрываются от родителей, курят в их присутствии, несмотря на запрет. В этом проявляется их стремление освободиться от опеки и контроля со стороны старших. Постепенно вредная привычка превращается в пристрастие. Негативную роль в этом вопросе играет рекламная индустрия. Курение отождествляется с мужественностью, независимостью, естественностью, красотой, сексуальностью, благополучием. Одна из причин распространения курения среди юношей и девушек заключается в примере взрослых, которым они подражают.

Более половины студентов пробовали курить, из них 40 % стали постоянными курильщиками. Более 2/3 студентов являются некурящими.

Вторая вредная привычка, встречающаяся среди студентов – алкоголизм. Как показал опрос, половина студентов нашего вуза время от времени посещают вечеринки, на которых употребляют спиртные напитки, из них часто это делают 13 % респондентов, 21 % учащихся посещают их, но не употребляют алкоголь, а 16 % не бывают там совсем.

Никогда не употребляли алкоголь лишь 8 % опрошенных, 73 % попробовали его до 16 лет (34 % в 14 лет и младше), в 17-18 лет – 16 %, и только 3 % сделали это в возрасте 19 лет и старше. 49 % выпили впервые по уговору друзей или их компании, из любопытства – 46 %, 3 %, посчитали, что так они почувствуют себя взрослее.

Третья пагубная привычка – наркомания. По данным опроса студентов нашего университета 10 % признались, что употребляли наркотики один раз, остальные ответили, что никогда этого не делали.

ПОЛИТИЧЕСКИЙ МИФ КАК КОМПОНЕНТ ПОЛИТИЧЕСКОЙ КУЛЬТУРЫ

Шакирова А.Г.

Научный руководитель: Р.Р. Тактамышева, канд. филос. наук
(*Казанский государственный энергетический университет*)

Одной из устойчивых константных составляющих политической культуры, которая имеет определенную социальную значимость и принимается всеми как необходимая данность, является политический миф.

Политический миф – это статический образ, опирающийся на верования и позволяющий упорядочить и интерпретировать приводящие в смятение факты и события, структурировать видение коллективного настоящего и будущего. Таким образом, политические мифы полифункциональны: во-первых, они систематизируют знания об окружающем мире; во-вторых, обуславливают и регламентируют общественный порядок; в-третьих, регулируют образ жизни и поведение людей, освобождают их от излишних рефлексий и гарантируют индивиду ощущение защищенности; в-четвертых, выполняют роль ориентиров в предметной и социальной действительности.

Основными свойствами политического мифа являются: 1) полиморфность – один и тот же набор символов может присутствовать в разных мифах, а одна и та же тема мифа может иметь разную направленность и различное эмоциональное восприятие; 2) ограниченность – миф использует ограниченное число символов. В мифах возможны их многочисленные комбинации; 3) отвлеченность – миф не соотносится с эмпирической действительностью; 4) фундаментальность веры – миф опирается на допущения, не требующие их проверки и независимо от их истинности; 5) статичность – миф не соотносится с историческим и социальным временем, он живет в своем собственном временном измерении.

Современные исследования показывают, что современный мир охвачен волной демифологизации и ремифологизации. В процессе демифологизации политические мифы «десакрализируются», «расчлняются» и рационально изучаются на предмет выявления технологии мифотворчества. А в процессе ремифологизации происходит сознательное моделирование и конструирование новых мифов, в содержательную символику образов и аллегорий которых вкладываются новые смыслы.

Таким образом, если в первобытном обществе мифы использовались как ненаучное объяснение социальных институтов и практик, обеспечивающих легитимацию существующего общественного устройства (Б. Малинов-

ский), то в идеологии нового времени понятие миф стал обозначением различного рода иллюзорных представлений, оказывающих воздействие на массовое сознание.

Несомненно, возвращение мифа, его спонтанное воспроизведение или сознательное конструирование становится определяющим фактором культурной динамики современного общества.

ОТНОШЕНИЕ МОЛОДЕЖИ МАЛОГО ГОРОДА К ПРОСТИТУЦИИ

Шарюкова Э.Ф.

Научный руководитель: Р.Ф. Минкина, канд. социол. наук, доцент
(Казанский национальный исследовательский технический университет им. А.Н. Туполева-КАИ, (Лениногорский филиал))

Является ли проституция социальной проблемой? Безусловно. Так как эта отрасль привлекает криминальные элементы общества и является теневым бизнесом в нашей стране.

В ходе социологического опроса, в котором приняли участие 40 человек, было выявлено отношение студентов к проституции. По их мнению, одними из мотивов, толкающих к занятию проституцией, является нужда (37,5 %), плохое окружение (25 %) и либерализация половой морали (17,5 %). Подтверждением наших данных служит то, что проституция получила наиболее широкое распространение в странах с низким уровнем жизни, а также то, что ею занимаются, в основном, представители малоимущих слоев общества. И все-таки причину проституции нужно искать не в нужде и невысоком социальном положении, а в том, как эти обстоятельства отражаются на личности, в ее мироощущении, в ее отношении к окружающей действительности, к своему месту в нем.

Проституцией, в основном, занимаются индивидуумы, которые испытывают неуверенность, тревогу, беспокойство по поводу своей социальной определенности и своего социального статуса в связи с невозможностью обеспечить себя материально, соответствовать определенным социальным ожиданиям, в том числе собственным.

Большая часть молодежи, как женского, так и мужского пола, считают, что с проституцией нужно бороться (67,5 %), даже если многие из них даже не сталкивались с этими людьми.

Так же было проанализировано, видят ли нынешние студенты свое будущее «светлым», после чего стало понятно, что почти все из них стремятся к этому (85,5 %). Но разочаровывает то, что были и те, которые затрудились ответить (14,5 %), следовательно, эти люди вполне могут попасть в круг «темный».

При выборе критерия работы ни один респондент не ответил «Главное чтобы был заработок, а остальное не важно». Немногим предлагали ли присоединиться в круг «этой» деятельности, и почти все с умом выбирают себе вид развлечений.

Подводя итоги можно сказать, что предполагаемые мною вначале причины занятия проституцией были оправданы. Я считаю, что распространенность проституции в нашем городе не настолько велика по сравнению большими городами. И я надеюсь на то, что вскоре молодежь начнет понимать весь драматизм рассматриваемой проблемы и ее станет еще меньше.

В настоящее время в большинстве развитых стран мира в отношении проституток все еще сохраняется моральное осуждение, но более слабое, чем ранее.

Поведение проституток все реже считают преступлением и все чаще – отклонением в границах допустимой нормы. Тенденция к легализации проституции начинает доминировать над стремлением ее запрещать.

Я считаю, что государство должно вести контроль над распространением проституции в стране и предпринимать меры для её ликвидации. Однако если осуществить не удастся, то проституция в России требует легализации, от которой Российскому государству будет только польза. Проституция, в России приняв законный статус, может существенно уменьшить количество преступлений на сексуальной почве и, выйдя из тени, пополнить бюджет.

Интересный факт: В Древнем Риме выдаваемая женщине, по её просьбе, лицензия на занятие проституцией называлась *licentia stupri*, что буквально переводится с латинского «разрешение глупости».

Стоят ли риск, опасность для жизни и здоровья, позор и унижение, тех денег, которые за это платят? Лично мне кажется, что не стоят!

ЛИТЕРАТУРА

1. Димов В.М. Проблемы девиантного поведения российской молодежи (социологический аспект) // Вестник Московского университета. Сер. 18. Социология и политология. – 2007. – № 3.

2. *Кон И.С.* Сексуальная культура в России: клубничка на березке. – М., 2007.

3. *Меликсетян А.С.* Краткий экскурс в историю проституции // Преподавание истории в школе. – 1990. – № 3.

МОЛОДЕЖЬ – РЕСУРС МОДЕРНИЗАЦИИ РЕГИОНА

Шахмуратова А.Р.

Научный руководитель: О.В. Шиняева, докт. социол. наук,
профессор

(Ульяновский государственный технический университет)

Переход к обществу информационных технологий выдвигает новые требования к социальному институту высшего профессионального образования. Необходимо формирование у выпускников вузов установки на инновационную деятельность и регулярное обновление знаний. В реальной жизни растет разрыв между требованиями работодателей и качеством выпускников, что приводит к увеличению доли квалифицированных специалистов, работающих не по специальности. В рамках данной статьи мы поставили *цель – вывести модель выпускника вуза, имеющего значительные шансы на успех в ходе трудоустройства.*

В настоящее время проблема отношений высших учебных заведений и организаций состоит в недостаточно продуманных формах взаимодействия в контексте совместной разработки модели молодых специалистов, доведения их компетенций до нужного качества. С 2005 года Ульяновский государственный технический университет по инициативе Центра содействия занятости студентов и трудоустройству выпускников ведет мониторинг «Ульяновский государственный технический университет на рынке труда». В основе мониторинга лежит опрос руководителей предприятий и кадровых служб Ульяновской области с целью выяснения их оценок качества подготовки молодых специалистов.

В период посткризисного восстановления работодатели стали рассматривать кандидатов, имеющих конкретный опыт со значимыми достижениями, а также повысили требования к умениям и навыкам квалифицированных работников. Организации Ульяновской области также продолжают обновлять после кризиса свои команды, направив фокус внимания на поиск кандидатов, которые могут максимально обеспечить эффективную работу предприятия.

Анализ численности выпускников университета в организациях региона позволил выявить две тенденции:

1. Происходит постоянное увеличение доли предприятий с весомой численностью сотрудников (от 100 сотрудников и выше), закончивших университет – с 11 % в 2006 г. до 33 % в 2011 г. Данный факт свидетельствует о снижении миграционных настроений молодых специалистов.

2. Выпускники университета равномерно распределены на предприятиях крупного, среднего и мелкого бизнеса; что подтверждают инвестиционные поступления в организации разных сфер и форм собственности.

В ходе мониторинга руководителям предприятий и начальникам кадровых служб было предложено выбрать качества, которые, по их мнению, наиболее необходимы молодому специалисту в данной организации. По итогам опроса составлен портрет молодого специалиста, предпочтительно на региональном рынке труда. Рейтинг важных качеств молодого специалиста, с позиций работодателей: I ранг – базовые профессиональные знания (71 %). II ранг – способность к обучению (50 %); трудолюбие (49 %); аналитические способности (47 %); умение работать в команде (45 %); навыки работы с компьютером (44 %). III ранг – способность к инновациям и творчеству (33 %); общая эрудиция (31 %).

Интересно, что от молодых специалистов работодатели менее всего ждут лидерских качеств, ораторского искусства и, как ни странно, знаний иностранного языка.

По сравнению с предыдущими годами, работодатели придают большее значение наличию опыта научно-исследовательской работы по специальности и диплому с отличием (рост с 15 % до 28-29 %). Это говорит о том, что выпускникам вуза сегодня необходимо получать профессиональные знания и активно участвовать в научно-исследовательской работе. Во многих организациях соседних регионов (Нижегородская область, Самарская область) молодой специалист, имеющий красный диплом и научные результаты, получает специальную доплату к окладу. Хотелось бы, чтобы работодатели Ульяновской области также ввели материальные бонусы для молодых специалистов. Это сократит отток талантливых молодых кадров из региона.

Итак, перечень требований и пожеланий, адресованных соискателю, достаточно обширен. С одной стороны, трудно соответствовать всем названным критериям; с другой, за счет ярко выраженных личностных качеств можно компенсировать недостаток опыта. Универсальные профессиональные качества молодых специалистов, которые, независимо от специфики организации, позволяют им быть потенциально успешными в различных компаниях: хорошая базовая профессиональная подготовка, способность к

обучению, навыки работы с компьютером, умение работать в команде, инициативность, готовность рисковать ради компании, способность к инновациям и творчеству.

РЕПРОДУКТИВНЫЕ УСТАНОВКИ И МОТИВАЦИИ ПРОВИНЦИАЛЬНОЙ РОССИЙСКОЙ МОЛОДЕЖИ

Шурыгина Ю.В.

Научный руководитель: Э.А. Иванова, канд. социол. наук, доцент
(Альметьевский государственный нефтяной институт)

По прогнозам экспертов ООН, население России к 2025 году сократится примерно до 128,2 миллионов человек, а через полвека может уменьшиться примерно до 107,8 миллионов человек. За последний год в России наблюдалось снижение числа родившихся в 78 субъектах Российской Федерации. В 2011 году рост числа рождений в России завершился – годовой прирост составил 1,5 %. Суммарный коэффициент рождаемости в России является аномально низким – 1,6, даже на фоне проблемных, в демографическом отношении, европейских стран: во Франции – 1,85, Швеции и Нидерландах – 1,66 (при норме простого воспроизводства – 2,1) [1].

Низкий уровень рождаемости в России связан с массовым распространением однодетной семьи. Именно на стимуляции рождения второго ребенка государство акцентирует внимание в разработке направлений демографической политики. Однако, выделение материнского капитала лишь на второго ребенка – половинчатая мера. Как показал опыт других стран, подобные меры по стимулированию деторождения не способны радикально изменить ситуацию рождаемости в положительном направлении. Непродолжительный эффект увеличения рождаемости создает только видимость улучшения демографической ситуации, поскольку обусловлен сдвигом в календаре рождений и, в частности, сокращением интервалов между рождением первых и вторых детей. В системе ценностей современных россиянок карьера и деньги стоят на первом месте, а семья и дети – на втором. Следовательно, можно предположить, что уровень рождаемости в России в ближайшие годы может стремительно уменьшаться из-за желания женщин получать образование и строить карьеру. В этой связи актуальной является проблема гармоничного совмещения деторождения и профессиональной самореализации.

Автор данной работы выдвигает следующую гипотезу: основными механизмами и инструментами повышения рождаемости в РФ являются материнский капитал не только на второго и последующих детей, но и на первого ребенка, реализация Программы профессиональной подготовки и повышения квалификации женщин, находящихся в отпуске по уходу за ребенком до трех. С целью проверки гипотезы автор данной работы провел полустандартизированное интервью (50 человек) в 2011 году в г. Бугульма среди женщин, обучающихся по указанной программе.

По результатам исследований был сделан ряд выводов.

1. Большинство женщин, имеющих двух детей, даже при благоприятных условиях, не хотели бы иметь большее количество детей. Лишь около четверти интервьюируемых хотели бы иметь более 3 детей. Основными факторами нежелания иметь более двух детей являются: сложное материальное положение, отсутствие поддержки государства, стремление к карьерному росту, неудовлетворительные жилищные условия.

2. Главной причиной ухудшения демографической ситуации большинство опрошенных считают неэффективную демографическую политику государства. Российское правительство, по их мнению, не прилагает достаточных усилий для повышения уровня рождаемости в стране, и необходимо предпринять специальные меры. Для большинства интервьюируемых материнский капитал не является главным стимулятором рождения последующих детей.

3. Большинство опрошенных женщин планируют выйти на работу раньше завершения декретного отпуска, стремясь построить карьеру и добиться финансовой независимости.

4. Подавляющее большинство опрошенных считают обучение по реализуемой в РТ Программе профессиональной подготовки и повышения квалификации женщин, находящихся в отпуске по уходу за ребенком до трех, эффективным и значительно повышающим их шансы трудоустройства. Предлагаемые для обучения по данной программе профессии являются наиболее востребованными в регионе.

5. Данная программа, реализуя основную цель (снижение напряженности на рынке труда), является дополнительным рычагом воздействия на увеличение рождаемости, способствуя получению женщинами стабильного дохода и формированию уверенности в будущем. Вместе с тем, необходимо отметить, что проблему повышения рождаемости в России можно решить, только используя систему мер, сочетающую, как социально-экономические стимулы, так и деятельность социальных институтов и орга-

низаций (СМИ, образовательных и религиозных учреждений) по формированию позитивного образа многодетной семьи и культивированию семейных ценностей.

ЛИТЕРАТУРА

1. *Клунт М.А.* Демографическая повестка XXI века: теории и реалии// Социс. – 2010. – № 8. – С. 63.

ПРОБЛЕМА ТРУДОУСТРОЙСТВА КАК ФАКТОР МИГРАЦИИ МОЛОДЕЖИ В КРУПНЫЕ ГОРОДА

Ямалева Э.Р.

Научный руководитель: В.А. Беляев, докт. полит. наук, профессор
*(Казанский национальный исследовательский технический
университет им. А.Н. Туполева-КАИ)*

Трудовая деятельность является основным источником доходов и главным местом личностной самореализации для многих людей. Уровень и качество их жизни напрямую зависят от того, как организован и как функционирует рынок труда. Однако организация экономической деятельности малых городов заметно отличается от организации больших промышленных центров. Основную часть населения, которые постоянно пополняют крупные города, составляют молодые люди из малых городов России. Причем, не всегда экономика этих малых городов является не развитой. Отток населения, в частности молодежи, из малых городов имеет для городской структуры ряд негативных последствий, а именно приводит к старению населения, сокращению его численности, снижению интеллектуального потенциала малого города.

Существуют различные причины миграции молодого населения из малых городов в мегаполисы. Одна из основных – это возможность самореализации, что, по мнению молодежи, наиболее возможно в большом городе. Самореализация в данном случае предполагает трудоустройство в престижной организации с достойной оплатой труда. При этом, данная деятельность должна быть местом реализации и совершенствования творческих способностей молодого человека.

В условиях рыночных отношений проблема занятости молодежи приобретает новые свойства. С одной стороны, вопросы трудоустройства чрез-

вычайно значимы для молодых людей, с другой – реализовать свои потребности в профессиональной сфере удается далеко не каждому.

По мнению молодежи, просто престижная работа – это не самое главное. Наиболее значимым в трудовой деятельности является карьерный рост. Причем, карьерный рост молодежь рассматривает не просто как увеличение заработной платы или власти, но и как личное совершенствование. Положительным фактором здесь выступает нацеленность молодого поколения на будущее, что является спецификой молодого мироощущения. В связи с этим, на начальном этапе карьерного роста молодые люди могут поступиться определенными удобствами. В основном, переезжая в мегаполисы, покидая комфортные домашние условия в своих малых городах, молодежь устраивается в съемных квартирах без удобств и зачастую далеко от места работы. Малый город, по мнению молодежи, не удовлетворяет требованию карьерного роста. В мегаполисе можно добиться большего. То, что является вершиной стремлений для жителей небольшого города, расценивается как промежуточная ступень населением мегаполиса. Профессиональное развитие в крупном городе кажется молодым людям интенсивнее и шире вследствие большей профессиональной дифференциации и представленности рабочих мест.

Следующей причиной, по которой молодежь покидает свои малые города является их желание трудоустроиться по специальности. В частности, наибольшую сложность в трудоустройстве в своем городе вызывает у специалистов гуманитарных наук, т.е. существует проблема ограниченности направлений профессиональной деятельности, предлагаемой на рынке труда.

Даже если молодежь признает возможность найти работу по специальности в малом городе, такая работа кажется ей слишком узконаправленной, статичной, не интегрированной со смежными дисциплинами, а значит исключающей творческий элемент. В мегаполисах наиболее развита сфера услуг, чего нет в малых городах. Следовательно, молодым специалистам сложно трудоустроиться в таких сферах, не говоря уже о карьерном росте и самореализации.

Одним из основных элементов для молодого поколения является то, что трудовая деятельность должна хорошо оплачиваться, т.е. соответствовать их профессиональным требованиям. По мнению молодежи, чем меньше город, тем меньше его возможности оперировать большими деньгами. Средний уровень дохода в большом городе объективно выше, а значит, максимальный размер заработной платы в малом городе в любом случае будет меньше. Причем выполняемая работа в мегаполисе не всегда сложнее.

Миграция может быть связана с таким фактором, как желание молодёжи улучшить своё экономическое благосостояние при устройстве на более высокооплачиваемую работу за рубежом. В поисках желаемой работы и соответствующего уровня жизни молодые люди переезжают из страны в страну, причем срок пребывания в стране приезда может варьироваться от нескольких дней или месяцев до десятилетий. Масштабы трудовой миграции в мире постоянно растут, и в этот процесс вовлечены практически все страны. Международная трудовая миграция приняла беспрецедентный характер, становится типичным явлением социально-экономической жизни современного мира.

Большинство уехавшей из России молодёжи в последние годы до сих пор сохранили гражданство РФ, хотя по факту уже постоянно живут, работают и платят налоги в Европе, Америке или Австралии. Они просто не попадают в данные Росстата, который сообщает, что из России в страны Запада за последние четыре года уехали 44 950 человек. А значит, цифры реальной эмиграции из России могут оказаться в два-три раза больше. Россия в последние пять лет вошла в первую пятерку стран-поставщиков человеческого ресурса в развитые государства мира.

Для избежания таких миграций российским работодателям необходимо снизить требования к кандидатам, производить грамотный отбор и набор персонала, а также не бояться вкладывать финансовые средства в их обучение, поскольку, чем качественнее будет образование, тем в последствии работодатель получит более опытного специалиста. Также, чем больше работодатель будет уделять внимание обучению своего кандидата, тем больше данный кандидат будет стремиться получить данную должность, т.е. у работника будет стимул [1; 117].

Стоит отметить, что материальный компонент не для всех студентов является решающим. Возможность самореализации и самосовершенствования является более значимой в иерархии ценностей. Молодежь из малых городов не расценивает свой населенный пункт как отвечающий требованиям повышения общественного положения. Все городское сообщество кажется студентам на уровень ниже по сравнению с населением мегаполиса. Большой город предоставляет не просто большие возможности, миграция автоматически повышает статус переезжающего.

Также очень важным фактором миграции молодежи из малых городов является элемент профессионального творчества, т.е. работа должна не просто приносить хороший доход, но и быть местом реализации способностей молодежи. В современное время для молодежи очень ценно при трудоустройстве сочетание престижа, высокого дохода и творческой самореали-

зации. Возможности творчества, в представлении молодежи, слабо реализуемы в малых городах. Родной город больше ассоциируется с отдыхом, спокойствием, что противоречит активности.

Все вышеизложенные факторы говорят о том, что очень важно повышать социальный статус малых городов в глазах проживающей в них молодежи. Очень важную роль играют как социальные, так и экономические компоненты. Для молодого населения важно осознание, что их социальный и экономический статус не ниже статуса молодежи больших городов.

Возможно, если администрация малых городов начнет проводить определенную социальную политику среди молодежи, направленную на ее поддержку со всех сторон, то в результате у молодого поколения появится стимул остаться в своем городе. Возможность трудоустройства в своем городе с достойной оплатой труда, карьерным ростом и реализацией своих творческих способностей будет способствовать уменьшению процента мигрирующей молодежи в большие города. В результате чего малый город будет развиваться, его население увеличиваться, и произойдет повышение его интеллектуального потенциала.

ЛИТЕРАТУРА

1. *Ивахнюк И.В.* Международная трудовая миграция. – М.: МГУ-ТЭИС. – 2005. – 286 с.
2. *Маслова А.Н.* Проблема трудоустройства как фактор миграции молодежи в крупные города. – Н. Новгород: Изд-во Нижегородского государственного университета им. Н.И. Лобачевского. – 2003. – С. 69-74.
2. *Николаева П.П.* Молодежь в социальном пространстве России. – М.: Инфра-М, 2008. – С. 109.

СЕКЦИЯ 8

**АКТУАЛЬНЫЕ ПРОБЛЕМЫ ЭКОНОМИКИ
И ПРАВА В ДЕЯТЕЛЬНОСТИ
ХОЗЯЙСТВУЮЩИХ СУБЪЕКТОВ**

О ЗАЩИТЕ ЖИВОТНЫХ ОТ ЖЕСТОКОГО ОБРАЩЕНИЯ

Белогурова С.С.

Научный руководитель: Р.Ш. Гарипов, канд. юрид. наук, доцент
*(Казанский национальный исследовательский технический
университет им. А.Н. Туполева-КАИ)*

В последние годы в мире все большее признание получает мнение, что внимание к борьбе за гуманное обращение с животными — один из показателей цивилизованности общества. Основные принципы отношения к домашним животным включают: запрещение причинения страданий животным и оставления их на произвол судьбы.

В настоящее время уголовная ответственность за жестокое обращение с животными (как самостоятельный вид преступления) предусмотрена законодательством Австрии, Алжира, Афганистана, Вануату, Гаити, Грузии, Индонезии, Испании, Италии, Канады, Киргизии, Коста-Рики, Кот д'Ивуар, Латвии, Литвы, Македонии, Нигерии, Сан-Марино, Словакии, Словении, Судана, Таиланда, Украины, Финляндии, Франции, Хорватии.

В России же на сегодняшний день вся правовая база по защите животных представлена, по сути, единственной 245 статьёй УК РФ, которая не распространяется на гигантские сферы использования человеком животных, и касается лишь животных-компаньонов – кошек и собак. Однако даже по фактам жестокого обращения к кошкам и собакам эта статья применяется крайне редко в силу её абсолютной юридической безграмотности.

Парадокс заключается в том, что, согласно статье, обвиняемого в жестокости судят не за совершенное преступление, а за мотив.

Административный и гражданский законы имеют всего лишь по одному очень слабому пункту «о гуманном использовании животных», всё остальное имеет крайне низкий юридический статус «приказов», «рекомендательных писем», которые давно уже морально устарели и потеряли весь свой смысл.

Первая и единственная попытка России принять полноценный закон «О защите животных от жестокого обращения» потерпела фиаско. Отклонённый президентом В.В. Путиным в 2000 году, этот законопроект, пролежав следующие 8 лет в Госдуме, так и не был доработан, несмотря на требование общественности и обращение к Путину 106 народных артистов России, и 21 марта 2008 года был снят с рассмотрения. Недоумевающим россиянам было объяснено: Госдума считает, что «вопрос защиты животных урегулирован в действующем законодательстве, в том числе в федеральных законах РФ «О животном мире» и «О санитарно-эпидемиологическом благополучии населения».

Так почему же Федеральный Закон так важен и нужен? Да потому что он будет:

- являться законодательной базой для дополнения и изменения уголовного, гражданского, административного и другого законодательства Российской Федерации;

- способствовать правильному и единообразному применению законов и подзаконных актов на всей территории Российской Федерации;

- способствовать укреплению нравственности и гуманности общества, предотвращению страданий и гибели животных.

Закон должен затрагивать все 5 сфер использования человеком животных (сообразно их масштабности): животноводство (65 млрд. в год), опыты (более 150 млн.), меха (от 70-100 млн.), развлечения (охота, бои, бега, цирки, зоопарки, притравочные станции, фотобизнес, реклама с животными, использование в кинематографе и т.д.), животные-компаньоны.

К сожалению, на сегодняшнем этапе развития нашего общества пока невозможно говорить о полном прекращении страданий животных в разных сферах, но минимизировать их законы позволяют уже сегодня. Важно понимать, что закон выполняет не только профилактическую или карательную функцию, но и является стимулом для развития общества. К примеру, пункт в разделе «эксперименты на животных» о том, что «Россия не имеет право использовать животных в тестах, для которых в мире существуют альтернативы, заставил бы Россию переходить на альтернативные гуманные методы тестирования продукции.

ЛИТЕРАТУРА

1. *Frey R.G. Interests and Rights: The Case against Animals* [Текст] / R.G. Frey. – Alderley: Clarendon Press, 1990 – 150 с.

2. *Рыбалко В.А. Обзор мирового опыта в решении проблемы бездомных животных* [Текст] / В.А. Рыбалко// «Ветеринарная патология». – 2006. – № 2(17). – С. 12-18.

ПРОБЛЕМЫ УПРАВЛЕНИЯ КАЧЕСТВОМ СОЦИАЛЬНОГО ОБЛУЖИВАНИЯ СЕМЬИ И ДЕТЕЙ В РЕСПУБЛИКЕ ТАТАРСТАН

Бойко А.В.

(Казанский государственный медицинский университет)

Действующая система социального обслуживания населения Республики Татарстан, сформированная в 90-е годы XX в., сегодня нуждается в совершенствовании в направлении повышения доступности, качества и эффективности предоставляемых социальных услуг.

Для оценки сложившейся ситуации в области оценки качества социального обслуживания семьи и детей нами проведено социологическое исследование. Цель исследования – определить уровень качества оказываемых услуг семье и детям Центрами социального обслуживания населения (далее – Центрами). Для исследования применялся метод анкетирования получателей социальных услуг (опрошено 35 чел.), а также специалистов в отделениях помощи семье и детям Центров социального обслуживания населения г. Казани (50 чел.).

Опрос клиентов выявил их пожелания в плане улучшения деятельности специалистов социальных учреждений. Высоко оценивая качественную работу специалистов (70 %), клиенты учреждений предлагают:

- повысить заработную плату специалистам учреждений (70 %);
- ввести в штат Центров специалиста по физической подготовке детей (20 %);
- разнообразить формы и способы распространения информации об услугах Центра (50%).

В анкете для специалистов Центров исследовались вопросы об уровне обеспеченности методической, материально-технической и информационной базы учреждения, о системе дополнительных социальных гарантий, практикуемых формах и методах работы и другие.

В результате опроса специалисты выделили следующие проблемы в работе: нехватка методической литературы (42 %), большая текучесть кадров (77 %), низкая корпоративная культура (63 %), неразвитость социальных гарантий (48 %), низкая результативность информационно-разъяснительной деятельности (54 %), низкая заработная плата сотрудников социальных учреждений (70 %). В отличие от клиентов 21 % специалистов считают, что можно повысить качество обслуживания.

Оценка специалистами носит субъективный характер. К объективным направлениям совершенствования можно отнести внедрение количественных показателей в государственные стандарты социального обслуживания, создание органа, обеспечивающего независимый контроль над соблюдением официальных требований к порядку оказания услуг, разработка и принятие единой методики по оценке качества социального обслуживания населения в Республике Татарстан, проводить рейтинг Центров, а на их основе проводить рейтинг Отделений социальной помощи семье и детям, ежегодно проводить опросы клиентов Отделений с целью улучшения их работы и другие.

ЛИТЕРАТУРА

1. *Гричук А.Г., Кинзина И.А.* Система показателей оценки деятельности государственных учреждений социального обслуживания // Журнал Чиновникъ. – 2007. – № 3. – С. 4-5.
2. Информационные материалы центра социальной помощи семье и детям «Гаилэ» в городском округе «город Казань» // Архив Центра социальной помощи семье и детям «Гаилэ».
3. *Щукина Н.П.* Методологические и методические проблемы повышения качества социальных услуг // Социальное обслуживание. – 2010. – № 12. – С. 58-65.

О КВОТАХ НА ВЫБРОСЫ ПАРНИКОВЫХ ГАЗОВ ОТ АВИАЦИИ

Брылева Н.В.

Научный руководитель: Л.А. Колышев, доцент
(*Санкт-Петербургский государственный университет
гражданской авиации*)

Цель данной работы состоит в рассмотрении проблемы вступления российской гражданской авиации в европейскую программу торговли квотами на выбросы углекислого газа.

Методом сравнения были выявлены несоответствия директивы ЕС №2008/101/ЕС ряду основополагающих международных актов. Также рассмотрена позиция России относительно одностороннего решения Европейского Союза присоединить мировую гражданскую авиацию к EU ETS.

Согласно директиве Европейского парламента № 2008/101/ЕС о присоединении с 2012 года авиационной индустрии к программе торговли квотами на выбросы парниковых газов с 1 января 2012 г. все авиакомпании, выполняющие рейсы в Европу, должны будут получать квоты на выбросы парниковых газов (диоксида углерода) пропорционально их объему перевозок, а также вести мониторинг, отчетность и контроль выбросов. Эта мера призвана послужить борьбе с глобальным изменением климата.

За нарушение этого правила закон ЕС предусматривает санкции в размере 100 евро за тонну выбросов CO₂ и даже запрет на полеты в ЕС для перевозчика-нарушителя. Суд в Люксембурге разрешил привлекать авиакомпании из стран, не входящих в состав ЕС, к торговле квотами на эмиссию парниковых газов от выхлопов двигателей самолетов, которые осуществляют полеты в страны, входящие в еврозону. Против выступили 26 из 36 членов ИКАО. В России Минтранс и Госдума заявили о намерении законодательно запретить российским авиакомпаниям осуществлять плату за эмиссию парниковых газов.

Всем авиакомпаниям, которые летали в Евросоюз, представлена возможность в объеме до 85 % от базового 2006 года выполнять рейсы без приобретения квот. Оставшиеся 15 % нужно будет покупать.

Введение данной директивы противоречит многим международным документам:

1. Противоречит норме о свободе передвижений
2. Нарушает суверенитет других государств, вторгаясь в их территориальные границы и юрисдикцию
3. Распространяя действие принятого положения на иностранные территории, ЕС посягает на принцип невмешательства во внутренние дела, закрепленный в Уставе ООН;

Квоты на выброс углерода – это высоко регулируемое средство расчета, используемое для компенсации или нейтрализации выбросов углекислого газа. Одна квота на выброс углерода, в общем, представляет собой право на выброс одной метрической тонны диоксида углерода или эквивалентной массы другого парникового газа.

В своей работе мы рассмотрели некоторые способы сокращения выбросов CO₂ от авиационной промышленности, предложенные авторитетными специалистами: инвестиции в новые технологии (закупка «Boeing 787 Dreamliner»), применение более легких материалов в самолетостроении, внедрение биотоплива, посадка, согласно процедуре CDA, система RVSN.

Участники проходившей в Москве 21-22 февраля 2012г. международной конференции, посвященной проблеме включения гражданской авиации

третьих стран в Европейскую систему торговли выбросами парниковых газов, приняли декларацию, содержащую «корзину» мер противодействия одностороннему решению ЕС. Российскую сторону попросили направить данную декларацию в адрес Еврокомиссии. На данном этапе каждая авиакомпания нашей страны реализует свою программу снижения выбросов от авиации. Менеджментом компании ОАО «Аэрофлот» разработана Программа энергосбережения и повышения экологической эффективности до 2020 года.

Сейчас нами проводится промежуточный подсчет результатов деятельности компании ОАО «Аэрофлот» в сфере снижения негативного воздействия авиации.

ЛИТЕРАТУРА

1. «О некоторых мерах по повышению энергетической и экологической эффективности российской экономики» [Текст]: указ Президента РФ: [от 4 июня 2008 г. № 889]. – М.: Изд-во «Российская газета», № 4680, 7 июня 2008.

2. Яновский Л.С., Дмитренко В.П., Харин А.А., Шевченко И.В. Авиационная экология. Воздействие авиационных горюче-смазочных материалов на окружающую среду. – М.: ИЦ МАТИ, 2004. – 179 с.

НАСЛЕДСТВЕННЫЕ ПРАВА МУСУЛЬМАН В РАМКАХ РОССИЙСКОГО ЗАКОНОДАТЕЛЬСТВА

Галимова Д.Ф.

Научный руководитель: А.В. Новаковская., канд. юрид. наук
*(Казанский национальный исследовательский технический
университет им. А.Н. Туполева-КАИ)*

Предметом моего изучения является тема наследства в Исламе.

Россия – многоконфессиональное светское государство, в то же время на ее территории проживает большое количество мусульман, для которых соблюдение религиозных принципов очень важно. Возможно ли гармоничное сочетание норм действующего российского законодательства и мусульманского права, какой порядок наследования по Корану – вот общий круг вопросов, с которыми мы попробуем разобраться в ходе данного исследования.

Сейчас много спорят об отличиях в наследовании по мусульманским канонам и в соответствии с гражданским законодательством России, а так-

же много пишут и говорят о возможном применении норм шариата в России, вплоть до внесения законодательных инициатив.

Гражданское законодательство России позволяет российским мусульманам в полной мере соблюсти все религиозные нормы в отношении завещания, похорон и передачи имущества по наследству.

1. Мусульманское завещание. Что касается мусульманского завещания или *васья* (арабск.) – это завещание, в котором содержатся: шахада, заветы потомкам, распоряжения насчет долгов, похорон, религиозных обязательств, а также, по желанию, может быть распределена одна треть имущества. Существуют еще два важных вопроса: обязательность мусульманского завещания и вопрос о сроках – то есть вопрос о том, когда оно должно составляться. Каким образом такая система работает в реальных жизненных ситуациях, как это сказывается на наследниках?

2. О завещаниях в России. Как мы видим, существуют определенные отличия от мусульманского завещания. В гражданском законодательстве такой документ имеет решающее значение. Возможности, которые предоставляет завещателю ГК РФ, позволяют ему произвольно распорядиться имуществом, что, с одной стороны, гарантирует его свободу и права, с другой стороны, приводит к самым различным жизненным ситуациям, причем не всегда благоприятным. События, происходящие при таких обстоятельствах, как раз и обеспечивают творческим материалом киносценаристов и служат причиной уголовных расследований и судебных разбирательств.

Наследование без завещания. По мусульманским канонам. Приведем несколько основных принципов наследования по мусульманским канонам [2].

1. Раздел имущества производится после вычета по долговым обязательствам и расходов на похороны. 2. Наследниками являются ближайшие родственники - мужчины и женщины. 3. Доли мужчин и женщин, как правило, не равны, в большинстве случаев доля мужчины в два раза больше. 4. Единственная дочь наследует $1/2$, если их две и более, то им полагается $2/3$. 5. Существуют наследники, которые в определенных случаях наследуют остаток после распределения фиксированных долей. Например, отец при отсутствии сыновей, внуков, правнуков. 6. Муж получает $1/2$ наследства супруги, если детей нет, жена в такой ситуации получает $1/4$. Если дети имеются, то их доли уменьшаются в 2 раза. 7. В число наследников входят внуки и правнуки только по мужской линии. На основе этих и других положений вычисляется доля любого наследника-мусульманина.

Наследование по российскому законодательству. Если отсутствует завещание, то наследование осуществляется в порядке, предусмотренном ГК РФ (наследование по закону) [1].

Таким образом, существуют некоторые отличия между наследованием без завещания по Корану и порядком наследования, предусмотренным гражданским законодательством РФ.

Завещание о наследстве (Аль-Мирас). Возможным решением мусульманского наследования в России может являться относительно новый тип завещания, который называют «завещание Аль-Мирас» (от араб. – наследство). Он появился в связи с потребностью и желанием современных мусульман, проживающих на территории России и стран СНГ, соблюдать законы и обычаи своей религии.

В заключение следует отметить, таким образом, наличие определенной дистанции между современной теорией и практикой исламского арбитражного права в странах с мусульманским населением.

ЛИТЕРАТУРА

1. Гражданский кодекс РФ (часть третья) от 26.11.2001. № 146 ФЗ (ред. от 30.06.2008)// «Собрание законодательства РФ», 03.12.2001, № 49 ст. 1119, ст. 1142-1145, ст. 1146, 1148.

2. Коран, сура 4, аят 33; (4:11); (2:181).

ТАМОЖЕННЫЕ ПЛАТЕЖИ В РФ

Гарипов И.

Научный руководитель: Н.В. Кашина, канд. экон. наук, доцент
(Казанский национальный исследовательский технический университет им. А.Н. Туполева-КАИ)

В современных условиях Правительство Российской Федерации, как и большинство стран с переходной экономикой, не может отказаться от такого источника доходов, как таможенные платежи. В налоговой составляющей федерального бюджета их доля доходит до 40 %. Следовательно, в России пока будет действовать ценовой протекционизм. Неслучайно таможенную службу называют «донором федерального бюджета», уточняя при этом, что основная часть фискального бремени принесена на таможенную границу из-за того, что государство не умеет собирать налоги внутри страны. Хотя всем хорошо известен тот факт, «одним из негативных последствий усиления фискальной функции таможенных органов стало то, что к концу 90-х годов XX века, российский товаропроизводитель утратил половину потребительского рынка».

Влияние таможенной политики на институт фискальных доходов в области таможенного дела проявляется в 2-х аспектах: организационном и функциональном. Таможенные органы участвуют в разработке, организуют и реализуют направления таможенной политики в рамках финансовой деятельности.

Организационный аспект влияния таможенной политики на институт фискальных доходов состоит в наделении органов государственного управления полномочиями, отражающими направления таможенной политики страны.

Функциональный аспект – проявляется в непосредственном содержании таможенной политики. Денежные фонды как одна из сторон финансовой деятельности государства образуются посредством включения таможенных платежей в систему фискальных доходов бюджета. Таможенная политика сегодня и определяет объем формирования казны государства.

Политика протекционизма усиливает аккумуляцию финансовых ресурсов как элемента финансовой деятельности государства. Таможенная политика государства, оказывающая влияние на его финансовую деятельность – должна строиться на принципах гласности, прозрачности, стабильности и предсказуемости.

ИННОВАЦИОННОЕ РАЗВИТИЕ – ОСНОВА МОДЕРНИЗАЦИИ ЭКОНОМИКИ ТАТАРСТАНА

Гиниятуллина Д.Р.

Научный руководитель: Р.А. Мусаева, канд. экон. наук, доцент
*(Казанская банковская школа (к) Центрального Банка
Российской Федерации)*

Экономический рост и модернизация отраслей экономики Татарстана возможны только при условии увеличения темпов развития высокотехнологических отраслей, для обеспечения которых необходимо проведение государственной политики, направленной на повышение их инвестиционной привлекательности, поддержку производителей высокотехнологичной продукции и услуг, содействие продвижению этой продукции как на внутреннем, так и на мировом рынках, развитие интеллектуального потенциала в сфере высоких технологий. На сегодняшний день доля инновационно – активных предприятий в Татарстане составляет – 12,5 %, тогда как в среднем по России – 9,0 %, что обеспечило Татарстану третье место в Российской Федерации по этому показателю.

Гарантом стабильности и устойчивости развитого общества является средний класс и его основа – предприниматели. Следовательно, необходимо сформировать такую бизнес-среду, где каждый экономически активный человек мог бы открыть и успешно вести свой бизнес. Татарстан многие годы реализует программу поддержки малого и среднего бизнеса, его укрепления на рынке. Государство ставит перед собой задачу увеличения к 2015 году доли малого и среднего бизнеса в экономике Республики Татарстан до 34 %. За последние годы в республике сформирована обширная и разнообразная инфраструктура для стимулирования и развития малого и среднего предпринимательства, что позволяет локализовать проекты различной направленности и любого уровня сложности на полностью подготовленных площадках. В рамках Программы развития инновационной деятельности в республике на сегодняшний день созданы: особая экономическая зона, пять технопарков, три технологических парка, два промышленных парка, один технополис, семь бизнес-инкубаторов.

Созданные структуры научно-исследовательского сектора рыночного типа объединяют предприятия высокотехнологичных отраслей экономики, в том числе нано-, био-, информационных и других технологий и обеспечивают территориальную концентрацию финансовых и интеллектуальных ресурсов, что особенно важно для ускорения развития высокотехнологичных отраслей. Постоянное увеличение притока инвестиций в отрасли высоких технологий республики (за 2010 год инвестиции выросли на 5 %, за 2011 год – на 8 %) сделало возможным осуществление крупных проектов. Однако, несмотря на активную инновационную деятельность Республики Татарстан, существует ряд причин, сдерживающих развитие инновационной деятельности:

- отсутствие платежеспособного спроса на инновационные технологии и товары;
- слабое взаимодействие между образованием, наукой, техникой и производством в области исследовательской деятельности;
- отсутствие механизмов оценки эффективности и корректировки государственных научно-технических программ;
- ухудшение качественных характеристик научных кадров и состояния материально-технической базы исследований;
- ограниченность законодательства, касающегося поддержки науки и инноваций.

В связи с этим, в целях создания благоприятных условий для инновационной деятельности необходимо:

- сформировать взаимосвязанную систему мер по активному внедрению технопарковой идеологии в развитии РТ;
- развивать целостную (федеральную и региональную) систему нормативных правовых актов, стимулирующих и инвестиционную активность;
- развивать механизмы формирования государственного заказа на научную, научно-техническую продукцию и услуги;
- развивать систему государственной поддержки субъектов малого и среднего предпринимательства, включая бизнес-инкубаторы;
- развивать систему венчурного инвестирования.

Перечисленные меры позволят устранить существующие негативные факторы и обеспечить оптимальное развитие региональной инновационной системы.

ЛИТЕРАТУРА

1. Указ Президента РТ от 17.06.2008 N УП-293 "Об утверждении стратегии развития научной и инновационной деятельности в республике Татарстан до 2015 года» 17 июня 2008 года, № УП-293.

2. *Фатхутдинов Р.А.* Инновационный менеджмент. 6-е изд., испр. и доп. – СПб.: Питер, 2008.

ПРЕДСТАВИТЕЛЬНЫЕ ОРГАНЫ МЕСТНОГО САМОУПРАВЛЕНИЯ

Гуренкова Е.С.

Научный руководитель: И.Х. Миннегулов, канд. юрид. наук
(*Казанский национальный исследовательский технический университет им. А.Н. Туполева-КАИ*)

Представительный орган местного самоуправления – это выборный орган местного самоуправления, обладающий правом представлять интересы населения и принимать от его имени решения, действующие на территории муниципального образования.

В исключительном ведении представительных органов местного самоуправления находятся:

1) принятие общеобязательных правил по предметам ведения муниципального образования, предусмотренных уставом муниципального образования;

- 2) утверждение местного бюджета и отчета о его исполнении;
- 3) принятие планов и программ развития муниципального образования, утверждение отчетов об исполнении;
- 4) установление местных налогов и сборов;
- 5) установление порядка управления и распоряжения муниципальной собственностью;
- 6) контроль за деятельностью органов местного самоуправления и должностных лиц местного самоуправления, которые предусмотрены уставами муниципального образования.

Один из спорных вопросов теории муниципального права – определение взаимодействия представительных органов местного самоуправления с органами государственной власти. Сам по себе термин «взаимодействие» трактуется в плане согласования действий.

Этот вопрос является сложным, т.к. законами и судебными решениями закрепляется абсолютная разделённость муниципальной и государственной власти. [1]

Вряд ли оправдано противопоставление государства и местного самоуправления, представленного органами власти, ближе всех стоящими к населению. Практически невозможно провести абсолютную границу между функциями государственного управления и местного самоуправления. Ведь местные органы власти осуществляют как сугубо местные функции, так и полномочия, вытекающие из централизованного управления.

Стоит отметить, что и Европейская Хартия о местном самоуправлении не становится на позицию противопоставления, местного самоуправления государству, а исходит из необходимости лишь широкой автономии местных органов самоуправления в отношении своей компетенции. [2]

Когда речь идёт о взаимодействии, предполагается не только воздействие органов государственной власти на местную власть, но и обратное влияние представительных органов местного самоуправления на государственную власть. Обосновывается данное обстоятельство тем, что местное самоуправление обладает конституционными гарантиями, что влечёт необходимость соблюдения прав местного самоуправления органами государственной власти.

Такое взаимодействие обосновывается следующими совместными задачами органов государственной власти и представительных органов местного самоуправления:

- 1) органы государственной власти обеспечивают программную поддержку местного самоуправления. В Российской Федерации и на федераль-

ном уровне, и практически во всех субъектах действуют программы поддержки местного самоуправления;

2) органы местного самоуправления, в том числе и представительные, имеют право законодательной инициативы в представительном органе субъекта РФ;

3) органы местного самоуправления государственной власти совместно обеспечивают правопорядок на территории муниципального образования.

Так как в разных субъектах РФ существует различный подход к организации муниципальной власти, то для большей её эффективности необходимо:

1) придерживаться верховенства представительной власти над иными муниципальными органами;

2) развивать эффективную систему контроля исполнительных органов и главы муниципального образования со стороны муниципальных представительных органов;

3) в целях усиления роли представительных учреждений следует на местном уровне увеличивать численный состав этого органа за счёт депутатов на совмещённой основе и увеличивать число комитетов Советов соответственно направления муниципальной деятельности, контролирующих исполнительную власть. Также актуально иметь в представительных органах местного самоуправления определённую квоту депутатов, работающих на профессиональной, освобождённой основе;

4) принцип разделения властей не должен носить жёсткий характер, на низовых подразделениях муниципального управления и в небольших по численности муниципальных образованиях возможно его не применение;

5) необходимо обеспечивать согласованную политику всей совокупности представительных органов. Не ущемляя автономности представительных органов местного самоуправления, шире развивать информационное, консультативное, методическое взаимодействие данных органов с парламентами субъектов РФ и депутатами Федерального Собрания России. [1]

ЛИТЕРАТУРА

1. Семёнов М.И. Представительные органы местного самоуправления в Российской Федерации: конституционно-правовой анализ. – М., 2002. – С. 127.

2. Черкасов А.И. Органы местного управления в зарубежных странах: сравнительное исследование. – М., 2004. – С. 16.

РИСКИ ИННОВАЦИОННОГО ПРОЕКТА И МЕТОДЫ ИХ СНИЖЕНИЯ

Гущина Е.С.

Научный руководитель: В.Л. Васильев, канд. экон. наук, доцент
*(Казанский национальный исследовательский технический
университет им. А.Н. Туполева-КАИ (Елабужский филиал))*

В настоящее время в условиях выбора инновационного пути развития российской экономики актуальными являются вопросы анализа инновационных проектов и снижения их рисков.

Учитывая все многообразие определений «инноваций» в литературе, мы будем понимать под инновационным проектом – система взаимосвязанных целей и работ по доведению инновационной идеи до коммерчески (социально) значимого продукта на рынке [1].

Инновационные проекты имеют наиболее высокий уровень риска для инвестиций. Риск инновационных проектов - неопределенность, связанная с принятием решений, осуществление которых происходит только с течением времени.

Основные виды рисков, возникающие в инновационной деятельности:

- 1) риски ошибочного выбора инновационного проекта;
- 2) маркетинговые риски текущего снабжения ресурсами, необходимыми для реализации инновационного проекта, и сбыта результатов инновационного проекта;
- 3) риски неисполнения хозяйственных договоров (контрактов);
- 4) риски не обеспечения инновационного проекта достаточным уровнем финансирования;
- 5) риски, связанные с недостаточным уровнем кадрового обеспечения;
- 6) риски, связанные с обеспечением прав собственности на инновационный проект;
- 7) риски усиления конкуренции;
- 8) риски правового обеспечения проекта;
- 9) технологический риск. Более частым проявлением этой формы риска является длительный (по сравнению с предварительно оцениваемым) период адаптации технологии.

Полностью избежать риска в инновационной деятельности невозможно, так как инновации и риск взаимосвязаны между собой. Но можно снизить степень риска.

Наиболее распространенные методы снижения степени риска:

- 1) диверсификация;
- 2) приобретение дополнительной информации о выборе и результатах;
- 3) лимитирование;
- 4) страхование и хеджирование;
- 5) учет и оценка доли использования специфических фондов организации в ее общих фондах и др. [1].

Также одним из методов снижения инновационного риска по инициативе государства является создание инновационной инфраструктуры в виде технопарков и бизнес-инкубаторов.

В России с 2011 года в развитие технопарков ежегодно будет вкладываться около 3,5 миллиарда рублей из государственного бюджета. Примерный объем федеральных инвестиций в 2011 – 2014 годах составит 13-14 миллиардов рублей. Объем частных инвестиций в технопарки за последние два года составил около 4 миллиардов рублей; российское правительство рассчитывает, что в ближайшие годы эта цифра вырастет, по крайней мере, на 50 % [3].

По официальным данным Минэкономразвития, на 1 января 2011 года в бизнес-инкубаторах были размещены 1456 субъектов малого предпринимательства с числом занятых 9837 человек. Их ходовой оборот, согласно этим же данным, составил немногим больше 3 млрд. рублей, а объем годовых налоговых отчислений – свыше 305 млн. рублей [2].

В Республике Татарстан и городе Елабуга также созданы необходимые инфраструктурные элементы инновационной системы: технопарки и бизнес-инкубаторы.

Перспективным направлением является активизация предпринимательской активности в области инновационной деятельности и повышение государственной поддержки такой активности.

ЛИТЕРАТУРА

1. Менеджмент: учебное пособие/ Кол. авторов; под ред. Н.Ю. Чаусова, О.А. Калугина. – М.: КНОРУС, 2010. – 496 с.
2. Официальный сайт Минэкономразвития. Режим доступа: <http://www.economy.gov.ru>.
3. Технопарки России. Год перелома. Режим доступа: <http://rus.ruvr.ru/2011/07/07/52898696.html>.

МЕТОДЫ УПРАВЛЕНЧЕСКОГО УЧЕТА, ОСНОВАННЫЕ НА ПОКАЗАТЕЛЯХ ВРЕМЕНИ

Ельсукова Т.В.

Научный руководитель: А.Ю. Соколов, докт. экон. наук, профессор
*(Казанский (Приволжский) федеральный университет
Институт экономики и финансов)*

На современном этапе конкуренции для производственного предприятия важными показателями конкурентоспособности становятся качество и срок поставки продукции. Остановимся на факторе времени. Более быстрое выполнение функций – это увеличение производительности, увеличение объемов производства за тоже время. С другой стороны, сокращение времени производственного процесса приводит к уменьшению ожидания владельцами бизнеса генерируемых денежных средств от реализуемой продукции.

На наш взгляд, варианты увеличения выручки от продаж продукции и прибыли – это наиболее важные области для совершенствования процессов управления на предприятии. А также для совершенствования системы управленческого учета – основной информационной базы управления.

Цель нашего исследования – выявить новые методики управленческого учета, позволяющие предоставить актуальную информацию с использованием показателей времени для управления и совершенствования процессов на предприятии.

Современным и востребованным для отечественных предприятий инструментом управленческого учета на наш взгляд является метод ТА (метод учета стоимости генерирования денежных средств), более известный за рубежом как throughputaccounting. Данный метод основан на принципах теории ограничений и концепции непрерывного совершенствования предприятия.

Теория ограничений – философия управления производством, которая концентрирует внимание на местах ограничения уровня выпуска продукции или узких местах производства. Специалисты в области теории ограничений считают, что основная проблема производственных предприятий в настоящее время состоит в стремлении к достижению локальной эффективности, что приводит к управленческим решениям, которые оказываются в конфликте с глобальной задачей – обеспечением высокого уровня удовлетворения потребностей рынка. В результате этого возникают негативные последствия, а именно низкий уровень своевременного выполнения заказов, долгие сроки выполнения заказов, высокий уровень НЗП и нехватка одних товаров при значительных излишках других.

Главной задачей управленческого учета, основанного на принципах теории ограничений, считается предоставление информации руководству об узких местах, ограничениях производственно-хозяйственной деятельности, а также финансовых показателях, рассчитанных с учетом ограничений. Так как основной целью на предприятиях при применении данной системы управленческого учета становится управление ограничениями, то перед слабым звеном производственного процесса устанавливается буфер (запасов, времени и др.). Слабое звено сигнализирует, показывает максимальную скорость работы всей системы, всего предприятия. Время – фундаментальное понятие, которое чаще всего определяет мощность имеющегося (ограничивающего ресурса). Фактически время работы ограничения и генерирует стоимость каждого выпущенного продукта.

Как совершенствование метода учета затрат и результатов на основе принципов теории ограничений предлагается использовать метод управленческой бухгалтерии, в основе которой лежит, с одной стороны теория ограничений, с другой стороны, формирование информации о затратах по видам деятельности – метод учета, планирования, оптимизации и калькулирования затрат, соотносимых со временем производства продукции (метод time-based costing, TBC). Данный метод позволяет сокращать производственные затраты, управляя временными факторами, оказывающими на них влияние.

Рассмотрим методику калькулирования себестоимости продукции, основанную на расчете времени производства, приходящегося на операцию, являющуюся узким местом. В каждом из центров ответственности определяются производственные виды деятельности (производственные операции). Если на одну из операций затрачивается больше всего времени, то эта операция является «узким местом» (наблюдается недостаток мощностей по этой операции) и формула определения себестоимости продукта может принять вид [1]:

$$c = m + x + \frac{O_{\text{centr}}}{\sum T_{\text{oper}} b} \times t,$$

где m – прямые материальные затраты на продукт, д.е.

x – прямые затраты на оплату труда на продукт, д.е.

O_{center} – накладные затраты центра ответственности, д.е.

$T_{\text{oper}b}$ – общее время, приходящееся на ту операцию, которая является узким местом (ограничением) в центре ответственности, час.

t – время производства единицы продукта при выполнении операции, являющейся узким местом, час.

В развитие метода ТВС, если в центре ответственности производится несколько продуктов и необходимы несколько производственных операций для обработки каждого продукта, применяют операционный учет и калькулирование затрат на основе производственного цикла (метод LTBC – leadtime – basedcosting). Согласно этому подходу, за основу в процессе калькулирования себестоимости продукции (в частности, распределения накладных затрат и, в некоторых случаях затрат на оплату труда) берется не нормативное время производства, а время производственного цикла, осуществляемого в рамках конкретного центра ответственности. Время производственного цикла, осуществляемого в рамках центра ответственности, складывается из нормативного времени обработки продукта на той или иной операции и времени простоев продукта между операциями.

Формула для расчета себестоимости единицы продукции [1]:

$$c = m + x + \frac{O_{\text{centr}}}{\sum T_{\text{oper}}} \times t,$$

где c – себестоимость единицы продукта, д.е.

m – прямые материальные затраты на продукт, д.е.

z – прямые затраты на оплату труда на продукт, д.е.

O_{center} – накладные затраты центра ответственности, д.е.

T_{oper} – общее время с учетом простоев при движении продукта между операциями (производственный цикл), час.

t – время производства единицы продукта при выполнении операции, являющейся узким местом, час.

Себестоимость единицы продукции по методу LTBC рассчитана более точно, чем на основе нормативного времени производства. Таким образом, в отличие от метода управленческого учета на основе принципов теории ограничений, метод ТВС (и LTBC) предполагает распределение косвенных затрат и, следовательно, определение производственной себестоимости продукции. Вместе с тем оба метода используют для целей управления информацию об узких местах.

Еще одним из новейших направлений развития метода управленческого учета ABC-костинг, в основе которого лежит группировка затрат по функциям, является метод Time-DrivenActivity-BasedCosting (TDABC). TDABC – это метод учета затрат по видам внутрихозяйственной деятельности, ориентированный на измерение времени.

Распределение затрат между видами продукции основывается на применении категорий оценочных показателей – величины затрат ресурса на единицу мощности (в часах, минутах работы) при выполнении тех или иных

видов деятельности. По каждому центру затрат составляется уравнение времени, с помощью которого определяется общее время работы сотрудников данного центра, потраченного на выполнение разных видов деятельности [2]. Величина затрат, относимых на объект учета, рассчитывается путем умножения ставки затрат ресурсов центра на найденное по уравнению время работы. Тем самым можно добиться более точного определения себестоимости продукции и понять причины отклонений накладных расходов.

Все рассмотренные методы позволяют вскрыть резервы уменьшения затрат на производственных предприятиях.

Итак, основными принципами методов управленческого учета, основанных на показателях времени являются учет нефинансовых показателей (времени работы оборудования, выполнения рабочим задания и другие), расчет показателей эффективности деятельности с учетом времени производственного цикла, ограничивающих факторов (в т.ч. времени производства, времени работы сотрудников), распределение косвенных затрат в большинстве методов точно сопоставляется с показателями затраченного времени процессов.

Использование анализируемых методов управленческого учета позволит получать важную информацию быстро и достаточно просто. Так как в небольших компаниях легче просчитать процессы и затраченное на них время, данные методы управленческого учета позволят распространить управленческий учет и отчетность на малые и средние компании.

ЛИТЕРАТУРА

1. *Соколов А.Ю.* Формирование информации о затратах в системе управленческого учета. – М.: Бухгалтерский учет, 2007. – 176 с.
2. *Шигаев А.И.* Учетно-аналитическое обеспечение стоимостно-ориентированного управления. – Казань: Казан. гос. ун-т, 2010. – 244 с.

ДЕЯТЕЛЬНОСТЬ ПРОФСОЮЗА ОАО «ТАТНЕФТЬ» КАК ФАКТОР СОЦИАЛЬНЫХ ГАРАНТИЙ РАБОТНИКОВ

Загородская Т.С., Новикова А.А.

Научный руководитель: М.Н. Христинина, ст. преподаватель
(Альметьевский государственный нефтяной институт)

Социальное партнерство с работодателем, сотрудничество с органами государственной власти, реализация намеченных социальных программ,

представление интересов работников, социальные гарантии и льготы являются основой деятельности профсоюза ОАО «Татнефть».

Профсоюз ОАО «Татнефть» по производственному признаку входит в состав Нефтегазстройпрофсоюза России, а по территориальному – в Федерацию профсоюзов Республики Татарстан. В ОАО «Татнефть» на основании Коллективного договора работникам гарантируются безопасные условия труда и быта на рабочих местах, своевременная и в полном объеме выплата заработной платы, поддержка неработающих пенсионеров, обеспечиваются условия деятельности профкома и профсоюзных организаций. ОАО «Татнефть» признана Академией наук социальных технологий социально-ориентированной компанией с высоким коэффициентом корпоративной социальной ответственности. Ежегодно формируется реестр корпоративных социальных проектов, финансируется и обеспечивается их выполнение. Работники «Татнефти» имеют солидный социальный пакет: силами компании строятся и оснащаются оборудованием медицинские учреждения, организуется оздоровление и отдых работников и их детей, все работники и ветераны производства имеют медицинское страхование, поддерживается развитие спорта и здорового образа жизни, создаются благотворительные фонды и программы поддержки одаренных детей.

Комплекс разработанных руководством «Татнефти», по инициативе профсоюза, программ и мероприятий социального развития дает возможность нефтяникам Татарстана позитивно планировать свою жизнь и трудовую деятельность.

К ВОПРОСУ ОБ ЭКОНОМИЧЕСКИХ ОСНОВАХ РЕШЕНИЯ ГЛОБАЛЬНЫХ ПРОБЛЕМ ЦИВИЛИЗАЦИИ

Зарипова А.Р.

Научный руководитель: З.Н. Мирзалимова, канд. юрид. наук,
доцент

*(Казанский национальный исследовательский технический
университет им. А.Н. Туполева-КАИ)*

Экологическое состояние нашей планеты таково, что на данном этапе мирохозяйственного развития необходима его постоянная корреляция. Экологизация экономического развития в последние годы превращается в одно из стратегических направлений как на государственном, так и на частнопредпринимательском уровне.

Ученые считают нынешний экологический кризис вторым по значению и масштабу кризисом цивилизации после того, который был на рубеже палеолита и неолита. Тотальная опасность экологических кризисов так же очевидна, как атомные войны, как конец цивилизации.

Предусматривается ряд мероприятий, способных обеспечить поворот экономики передовых наций в сторону гармонизации человека и природы. Среди них:

- 1) реорганизация налоговой системы таким образом, чтобы стимулировать сохранение либо восстановление природной сферы;
- 2) разработка и освоение энерго- и ресурсосберегающих технологий;
- 3) утилизация отходов;
- 4) поиск технических решений, способных предотвратить выброс в атмосферу углекислого газа при сжигании топлива.

Процесс подчинения экономического развития новым экологическим императивам сопровождается постепенным созданием новой философии потребления: рост спроса на экологически чистые продукты питания, добровольное самоограничение потребностей, предъявление новых требований к жилищу, средствам передвижения, развитие движения «в защиту животных» (отказ от мяса, ношения натуральных мехов, дрессирование животных).

Следует вместе с тем отметить, что новая модель производства и потребления пока блага ограничивается рамками небольшого числа стран, в которых проживает менее 20 % населения планеты.

Исходя из уровня обеспеченности продовольствием, в мире можно выделить четыре специфические зоны.

Первая зона – это индустриальные зоны капиталистического мира, это регионы избытка высококачественного продовольствия.

Вторая зона – это районы, уровень продовольственной обеспеченности в которых приближен к норме, установленной ВОЗ ООН.

В третью зону входят страны, в которых отклонения продовольственного обеспечения от нормы находятся на «допустимом» уровне.

Наконец, четвертая зона – это развивающиеся страны, где большинство населения испытывает не только все тяжести продовольственного кризиса, но и просто голод.

Большой потенциал имеет Россия: обширнейшие территории, различные климатические зоны для возделывания большинства земледельческих культур и ведения эффективного животноводства. И лишь решение совокупности проблем поможет найти выход из продовольственного кризиса.

На сегодняшний день ясно одно – глобальные проблемы цивилизации не могут быть разрешены силами отдельного государства, необходимо единство всех стран и народов

ПЕДОФИЛИЯ КАК ПАТОЛОГИЯ В КУЛЬТУРАХ ЗАПАДА

Заринова А.Р.

Научный руководитель: Ю.И. Селивановская, канд. юрид. наук,
доцент

*(Казанский национальный исследовательский технический
университет им. А.Н. Туполева-КАИ)*

Педофилия в культурах западного мира состоит в сексуальных злоупотреблениях различного характера в отношении детей. Согласно DSM-IV (Руководство по диагностике и статистике психических расстройств) критериями педофилии являются: 1) за период 6 месяцев повторяющееся интенсивное сексуальное побуждение фантазии, включающие сексуальную активность с ребенком препубертатного или более младшего возраста (обычно в возрасте до 13 лет); 2) лицо действует согласно этим побуждениям или страдает от них; 3) субъекту не менее 16 лет, и он, по меньшей мере, на 5 лет старше, чем дети, включающиеся в его сексуальную активность или фантазии.

В рамках европейской культуры границы возраста, позволяющие сексуальные контакты с детьми, характеризовались и до сих пор характеризуются значительными колебаниями. Во Франции лишь по второй половине XIX века брачный возраст для девочек был увеличен с 11 до 13 лет, а в Англии до 1929 г. брачный возраст для девочек соответствовал 12 годам. Брачный возраст во многих странах продлен даже за границы соматического и психосексуального созревания ребенка.

Трактовка причин педофилии довольно разнообразна: сексуальный инфантилизм, фрустрации, сексуальные фобии, семейные дисфункции, алкоголизм, психосексуальная патология, органические поражения головного мозга и др. Педофилы, в отличие от остальных людей, склонны эротизировать обычные явления и находить эротизм в обычном поведении детей. К детям их может привлекать собственная эмоциональная изоляция, потребность в дружбе, так как от детей гораздо легче получить эмоционально теплый ответ. В развитии педофилии немаловажен и фактор семейного воспитания (или генетического наследования). В некоторых случаях первопричиной педофильных влечений являются те или иные гормональные влияния. Так, у гетеросексуальных педофилов, не имеющих склонности к насилию и садизму, обнаруживалось значительное снижение уровней тестостерона. Исходя из этих данных ставится под сомнение идея химическая кастрации лиц (принудительная мера медицинского характера, применяемая к лицам

с расстройством сексуального предпочтения (педофилией), не исключаящим вменяемости), совершивших сексуальные преступления против детей, которая введена в России ФЗ от 29.02.12 № 14-ФЗ. Даже хирургическая кастрация будет полумерой, лишь временно снижающей уровень и так уже сниженного у многих тестостерона (вскоре кора надпочечников частично, но достаточно хорошо компенсирует его недостаток). Стоит прекратить приём препарата и уровень гормона вновь повысится. К тому же, при кастрации во взрослом возрасте сохраняется и половое влечение, и эрекция и эротические фантазии соответствующей направленности. В РФ химическая кастрация применяется к осужденному только с его согласия.

Эксперименты показали, что большинство зрелых мужчин проявляет сексуальную реакцию на изображения обнаженных девочек или только их половых органов. Эти реакции рассматриваются как закономерные. Но лишь незначительная часть мужчин предпринимает какие-либо сексуальные действия в отношении детей.

Педофилия бывает двух видов: истинная и заместительная. Про истинную педофилию можно говорить, когда предпочтительным сексуальным партнером является ребенок, а сексуальная активность взрослого проявляется исключительно в отношении детей. Когда добровольные сексуальные взаимодействия происходят с ребенком (по стандартам ВОЗ до 18 лет), достигшим половой зрелости, то вряд ли можно говорить о какой-либо патологии. Однако данные действия могут быть наказуемы законом, так как нарушается «возраст согласия» на сексуальную активность (согласно ст. 134 УК РФ наказывается добровольное половое сношение с лицом, не достигшим 16 лет и половой зрелости). Заместительная педофилия возникает тогда, когда изначально предпочтителен зрелый партнер, но сексуальные действия со зрелыми лицами по какой-либо причине затруднены или вовсе невозможны (например, у инвалидов, в условиях социальной изоляции, связано с сексуальными дисфункциями, супружескими дисгармониями, с биологическим увяданием).

Педофилия может быть симптомом психосоциальной неблагополучности личности или откровенной патологии психики. Но следует подчеркнуть, что не каждый педофил является психически больным человеком и не каждый педофил совершает противоправные действия. Сексуальная ориентация сама по себе, не может быть симптомом психической патологии. Существует целый ряд не только социальных, но и биологических предпосылок формирования преимущественного влечения к детям, которые должны учитываться при решении судьбы обвиненного в педофилии человека.

ОСНОВНЫЕ МЕТОДОЛОГИЧЕСКИЕ ПРОБЛЕМЫ СТАНОВЛЕНИЯ УПРАВЛЕНЧЕСКОГО УЧЕТА ПО СИСТЕМЕ «ТОЧНО В СРОК»

Зямилова Л.М.

Научный руководитель: А.Ю. Соколов, д-р экон. наук, профессор
*(Казанский (Приволжский) федеральный университет
Институт экономики и финансов)*

Современный этап развития управленческого учета характеризуется интеграцией учета и управления, направленности учетных подсистем на решение управленческих задач. Так синтез технологий управления и учета привел к возникновению подсистемы управления затратами, расходами и доходами и их учета «точно в срок» (Justintime). Формирование JIT-философии осуществлялось в период 1920 – 1980 гг.

В официальной терминологии СИМА (Сертифицированный институт специалистов по управленческому учету) концепция JIT определяется следующим образом.

JIT: система, цель которой заключается в производстве или поставке продуктов или комплектующих по мере того, как в них возникает потребность у клиента, или для их использования, а не для создания запаса. Система JIT – это система пополнения запасов по методу pull, которая реагирует на потребность в отличие от системы push, в которой запасы играют роль буфера между различными элементами систем, такими как закупки, производство и продажи.

В литературе по учету затрат сложились противоречивые мнения относительно систем управленческого учета, действующих в рамках концепции «точно в срок».

Янг С.М. и Сельто Ф.Х. (1991) утверждают, что устаревшая система учета может препятствовать реализации всех преимуществ новой концепции.

Тем не менее, исследования показывают, что компании часто по-прежнему полагаются на традиционные системы учета при внедрении сложных производственных систем (например, Макнэр и Москони 1988, Кобб 1993). Это противоречит тем, кто утверждает, что традиционные учетные методы не оптимальны при использовании их совместно с современными производственными системами (Каплан Р.С. 1984; Купер и Каплан 1988; Бондар 1989; Хольцер Х.Р. и Норреклит Х. 1991).

Для того, чтобы быть эффективной, внедрение и реализация системы «точно в срок» должно оказывать влияние на всю организацию, включая систему управленческого учета (Tatikonda 1988; Billesbach и др., 1991; DeLuzio 1993). Deshpande и др. (1994) полагают, что внедрение «точно в срок» приведет к фундаментальным изменениям в четырех взаимозависимых системах организации: технологии, организационной структуре, целях и рабочей силе. При этом подчеркивается взаимосвязанный характер отношений между четырьмя системами. Это означает, что изменения в одной системе, скорее всего, вызовут изменения в других. Эффективное осуществление «точно в срок» требует, чтобы фирмы признавали эти отношения и вносили изменения во всех системах одновременно (Deshpande и соавт., 1994).

Несмотря на наличие значительных расхождений во мнениях, в настоящее время в литературе, посвященной управленческому учету, отсутствуют исследования относительно зависимости производительности фирмы, применяющей концепцию JIT, от изменений в системе управленческого учета в среде новой производственной системы.

Однако, по нашему мнению, система управленческого учета в рамках концепции «точно в срок» должна отличаться от традиционной.

Так, в традиционных системах учета себестоимости происходит отслеживание последовательности сырья и комплектующих, перемещающихся через производственные системы, и как следствие, они называются системами «последовательного отслеживания». Поскольку JIT – это система, совсем не похожая на другие, она требует наличия собственной системы оценки запасов, а быстрое преобразование основных производственных материалов в себестоимость реализации упрощает систему учета себестоимости.

В конечном счете, концепция «точно в срок» включает себя следующие изменения, влияющие на систему управленческого учета:

1. Изменение технологии производства.

В среде «точно в срок» «родственная группа продуктов», то есть продуктов, имеющих аналогичные технологические требования, производится в отдельных ячейках согласно принципам поточной линии. Машины сгруппированы близко к друг другу в последовательности, необходимой для обработки изделий, изделия двигаются от машины к машине непрерывным потоком, «избегая очередей» или возврата на склад. Таким образом, минимизируется время изготовления продукции и незавершенное производство. В рамках производственной ячейки аккумулируются прямые и накладные расходы. При этом, один продукт обрабатывается на одной производственной ячейке. Соответственно большая часть накладных расходов производственной ячейки представляет собой:

- прямые расходы по отношению к продукту;
- контролируемые расходы;
- расходы, покрытые маржинальной прибылью, т.е. все производственные ячейки рентабельны.

Все эти изменения меняют систему бухгалтерского документооборота (отпадает необходимость в составлении требований, нарядов и т.п.). Производственный цикл укорачивается, что требует составления информации о расходах в реальном времени. К сожалению, на данный момент отсутствуют какие-либо методики и практические разработки в этом направлении.

2. Улучшение качества продукции.

Система «точно в срок» функционирует при минимальном уровне запасов; ее подход заключается в том, чтобы «сделать правильно с первого раза», а целью является «полное отсутствие дефектов». Управление бизнесом по принципу «вытягивания», когда спрос «тянет» бизнес и уровень складских запасов минимален, требует высокого качества на всех уровнях процесса производства. Что потребует представления всесторонней отчетности о затратах по качеству на всех уровнях организации.

В современных условиях 90 % затрат на себестоимость продукции можно определить на стадии проектирования, а традиционная система калькуляции себестоимости, отражающая затраты и отклонения по отдельным периодам длительностью в один месяц, может быть не совсем уместна при оценке эффективности деятельности. Поэтому необходимо перевести акцент на стадию проектирования продукта, поскольку большинство затрат появляется именно на этом этапе. В этом случае отчетность о себестоимости продукции в соответствии с ее жизненным циклом (lifecyclecosting) дает более полное понимание затрат и преимуществ относительно качества.

Одна из особенностей традиционного управленческого учета заключается в том, что он может не отражать стоимость низкого качества и гарантии качества. Низкое качество работы отражается на затратах, но эти затраты могут быть «похоронены» в нескольких местах системы управленческого учета и, таким образом, остаться неотраженными в отчетности.

3. Применению более детальной системы измерителей.

Управленческий учет ориентирован на сбор и обработку информации с использованием новых нефинансовых измерителей, которые предполагает система ЛТ. Например, вместо максимального объема выпуска продукции в заданный отрезок времени система ЛТ направлена на минимизацию времени, за которое необходимо произвести фиксированное число продуктов. В рамках традиционных методов управленческого учета системно не рассматриваются нефинансовые аспекты деятельности и нефинансовые показатели.

Ряд авторов рекомендуют применять систему JT во взаимосвязи с методом ABC, поскольку последний так же, как и JT, основывается на использовании нефинансовых измерителей. Все функциональные схемы учета и распределения накладных расходов по методу ABC могут быть внедрены в систему JT.

Ряд специалистов по управленческому учету не рекомендует использовать систему JT во взаимосвязи с методом «стандарт-костинг», поскольку последний базируется на управлении по отклонениям и не все отклонения можно правильно интерпретировать в рамках применения JT-философии. Также использование нормативного метода, по мнению Каплана и Джонсона может породить поведение противоречащее стратегическим производственным целям компании.

Таким образом, авторы лишь отмечают возможность совмещения тех или иных методов управленческого учета с производственной системой JT, однако реальные механизмы их применения в настоящее время не описаны.

Таким образом, к настоящему времени не сформированы и не систематизированы механизмы и принципы реализации данной концепции, дискуссионными остаются цели и задачи, стоящие перед ней, практически не освещены вопросы планирования и бюджетирования, отсутствует целостное представление об особенностях ведения управленческого учета по системе «точно в срок». Поэтому проблема формирования метода управленческого учета по системе «точно в срок» требует дальнейшего всестороннего исследования.

ЛИТЕРАТУРА

1. *Соколов А.Ю.* Управленческий учет накладных расходов [Текст] / Соколов А.Ю. – М.: Финансыстатистика, 2004. – 448 с. – 3000 экз. – ISBN 5-279-02720-0.

ПРОБЛЕМЫ РАЗВИТИЯ ИПОТЕЧНОГО ЖИЛИЩНОГО КРЕДИТОВАНИЯ В РФ

Кабирова Г.Р.

Научный руководитель: И.В. Белоногова, доцент
(*Казанский национальный исследовательский технический
университет им. А.Н. Туполева-КАИ*)

В современной рыночной экономике роль ипотечного жилищного кредитования приобретает первостепенное значение. Проблема недоста-

точной обеспеченности жильем остается острой социальной проблемой в России.

Современная государственная политика, наряду с прежней ориентацией на нужды социально незащищенных групп населения расставляет новые акценты, концентрируя усилия и средства на направлениях, обеспечивающих решение жилищных проблем большей части работающего населения, располагающего средними доходами, накоплениями и имеющими жилье в собственности в результате бесплатной приватизации.

Основным способом решения жилищной проблемы этой части населения должно стать долгосрочное ипотечное кредитование.

Создание системы ипотечного кредитования позволит не только ускорить решение важнейшей социальной проблемы улучшения жилищных условий населения, но и через активизацию жилищного строительства оказать положительное влияние на макроэкономическую ситуацию в стране в целом.

Проблема состоит в переходе от практики строительства жилья за счет государства (муниципалитетов) и его последующего бесплатного распределения к системе улучшения жилищных условий граждан посредством приобретения готового жилья на свободном рынке за счет не только собственных, но и широкодоступных кредитных средств.

Несмотря на создание благоприятных условий для функционирования ипотечной системы, на пути развития российской ипотечной системы возникают препятствия, которые необходимо преодолевать.

Существенной проблемой внедрения ипотечного кредитования остается внедрение программы по классической схеме без учета местных правовых, экономических, социальных и других условий и особенностей регионов.

Одной из основных проблем на пути становления системы ипотечного кредитования является низкий платежеспособный спрос населения. Практика показала, что для широкого круга населения сегодня малодоступна схема кредитования под залог жилья, когда кредит составляет около 70 % стоимости приобретаемого жилья, а остальные 30% оплачиваются из собственных средств заемщика.

По экспертным оценкам, около 1,5 % семей ежегодно за наличный расчет могут приобрести жилье практически без всякой кредитной поддержки, а около 5 % семей имеют доходы значительно выше среднего и, значит, обладают потенциальной возможностью приобретения жилья с помощью коммерческого ипотечного кредита. Для остальных граждан реальность кредита в полном объеме на данном этапе маловероятна.

Попытка внедрять в практику ипотечное кредитование наталкивается на определенные препятствия. Банки испытывают давление мощных факторов риска:

- риск процентной ставки (неопределенность толчков инфляции);
- риск посреднической деятельности (возможность отзыва денег из банка его вкладчиками или кредиторами);
- риск невозврата кредита заемщиком;
- нехватка длинных дешевых кредитных ресурсов;
- слабость законодательной базы.

На рынке ипотечного кредитования сложилась практика страховать в обязательном порядке три основных риска. Первый – это жизнь и здоровье заемщика, второй – риск утраты или повреждения объекта залога, третий – риск утраты или ограничения права собственности на объект залога (титულიное страхование).

Затраты по ипотечному страхованию несет заемщик, и они составляют в среднем около 1,5 % стоимости кредита.

Тариф по страхованию жизни и здоровья зависит от многих показателей, прежде всего от возраста заемщика. Обычно суммы составляют для заемщиков в возрасте 18 лет – 0,37 %, тогда как для заемщиков 60 лет – 3,44 % страховой суммы в год.

Для решения проблем ипотечного жилищного кредитования в России создан проект по развитию «Агентства по ипотечному жилищному кредитованию до 2020 года».

ПРОБЛЕМА ПОВЫШЕНИЯ ЭФФЕКТИВНОСТИ КОММЕРЧЕСКОГО ИСПОЛЬЗОВАНИЯ ВЕРТОЛЁТОВ

Архипова С.М., Кичемасова Е.А.

Научный руководитель: С.Д. Лобанов, канд. техн. наук, профессор
(Ульяновское высшее авиационное училище гражданской авиации
(институт))

В современном и быстро меняющемся мире важно идти в ногу со временем. Это касается и вертолётной отрасли, которая должна эксплуатировать экономичную, лёгкую и высокоманёвренную вертолётную технику, а по мере возможностей ещё и производить её в пределах своей страны. В связи с этим возникает ряд вопросов: какие вертолёты сегодня пользуются большим спросом в мировом сообществе, есть ли они в России и что

нового наша страна может предложить покупателям винтокрылых машин. И это далеко не полный перечень вопросов.

Пожалуй, только Россия, страна с когда - то богатым советским наследием, в полной мере смогла прочувствовать на себе все эти проблемы. Во многом это заслуга руководящего эшелона вовремя не отреагировавшего на изменение потребностей страны и общества в целом, а значит и не отследившего динамику спроса в отрасли на машины определённого класса.

В связи с обострением накопившихся проблем хотелось бы особенно уделить внимание коммерческой эксплуатации вертолётов и предложить способ решения этого вопроса.

Как нам кажется, сегодня вполне очевидно, что нашей стране, которая занимает 1/6 часть суши и имеет огромную территориальную протяжённость с запада на восток с неоднородными климатическими условиями, необходимы лёгкие многоцелевые вертолёты.

Скорее всего, пришло время и отечественные заводы в области вертолётостроения осознали необходимость объединения своих мощностей с целью возрождения отрасли, а также научились отслеживать динамику спроса и предложения на этом специфическом рынке, но, к сожалению, в условиях сложившейся рыночной конъюнктуры они просто не в состоянии реализовать новые и перспективные проекты. И, пожалуй, главную роль здесь сыграл только фактор упущенного времени. Но, не смотря на все трудности в развитии, а скорее в возрождении отрасли, «Вертолёты России» высказывают достаточно амбициозные намерения по увеличению объёма производства винтокрылых машин вплоть до вхождения в тройку мировых лидеров. Сразу возникает вопрос реалистичности этих планов. Безусловно, нашу страну можно считать лидером, но только в производстве, например, средних вертолётов Ми - 8/17 или тяжёлого - Ми - 26, который не имеет аналогов в мире, но это ни в коем случае не относится к лёгким коммерческим вертолётам. Лидерами в этом направлении уже давно признаны компании «Robinson», «Eurocopter», «Bell-Canada».

В связи с этим в докладе предлагается следующее решение проблемы. Для наиболее полного понимания сложившейся ситуации следует обратиться к такой дисциплине как «Маркетинг» и реализовать на практике метод «позиционирования товара на рынке». В ходе его реализации получаем наглядные изображения сравнения различных моделей вертолётов по конкретным критериям. В данном случае не столько важна даже их детальная техническая характеристика, сколько следует уделить внимания таким ценным на сегодняшний день для обычного человека категориям как время и деньги, а соответственно экономичности расхода топлива, низкой стоимос-

ти сервисного обслуживания, высокой скорости перемещения, комфорту, надёжности и габаритам.

В результате на выходе получаем, что вертолёты Ми – 10К, Ка – 32К и КапанК-МАХ являются наиболее оптимальными и эффективными при проведении строительно-монтажных работ, Актай и АК1-3 «Слава» целесообразно применять для нужд сельского хозяйства, Ми – 34П, Актай, ВО 105 рационально использовать в целях мониторинга окружающей среды, а Актай, Ми – 2С, ВО – 105, Bell 429 и ЕС145 не имеют конкурентов в санитарной авиации.

В заключение хотелось бы отметить, что сегодня в России всё-таки пришли к осознанию необходимости создания лёгких вертолётов. Только недавно «Вертолеты России» представили новый вертолёт Ми-34С2 («Сапсан») со взлётной массой 1450 кг и казанский вертолёт «Актай» (1150 кг). В настоящее время некоторые машины проходят лётные и наземные испытания и возможно в скором будущем станут не менее популярными, чем старые советские вертолёты, бывшие когда-то олицетворение всей вертолётной отрасли Советского Союза.

ЛИТЕРАТУРА

1. <http://www.ato.ru/content/sovsem-legkie-vertolety>. Совсем легкие вертолеты.
2. <http://www.ato.ru/content/osnovnye-pokazateli-otrasli-vertoletnykh-perevozok>. Основные показатели отрасли вертолетных перевозок.

ТЕОРЕТИЧЕСКИЕ АСПЕКТЫ ВОСПРОИЗВОДСТВА ОСНОВНОГО КАПИТАЛА

Калмыкова А.А.

Научный руководитель: Т.Н. Губайдуллина, докт. экон. наук,
профессор
(Казанский (Приволжский) федеральный университет)

В современной экономической литературе для характеристики отдельных видов основного капитала, изучения его структуры, динамики, мер по более полному использованию и рациональному воспроизводству применяются различные методы классификации основного капитала:

– по социально-экономической принадлежности (по формам собственности);

- по сферам и отраслям материального производства и внутри их;
- в региональном аспекте, т.е. по территориально-экономическим районам страны, республикам, краям и областям;
- по функционально-технологическому назначению в процессе труда;
- по времени участия в производстве (так называемая возрастная структура);
- по степени технологического совершенства с выделением прогрессивных групп оборудования;
- по воспроизводственным аспектам, т.е. по соотношению направлений и методов технического переоснащения и т.д.

Каждая из указанных групп классификации важна сама по себе, поскольку позволяет выделить те или иные особенности основного капитала, его отдельные составные части, а вместе они дают возможность углубленного анализа. Так, классификация по формам собственности в рыночных условиях наиболее значима и позволяет судить о тенденциях социально-экономического развития производств. Кроме того, собственность на условия и результаты производства является ключевым фактором, влияющим на воспроизводственные процессы. Именно структура и динамика собственности, в движении от индивидуальной к корпоративной, а затем и к международной на основе концернов, определяет всю систему воспроизводства. Классификация основного капитала по сферам, отраслям производства и в региональном аспекте позволяет анализировать тенденции общественного разделения труда, динамику развития отдельных отраслей и экономических районов страны, обосновывать перспективные планы регионального развития. Таким образом, основной капитал следует рассматривать как экономическую категорию, которая в условиях рыночных отношений имеет свои тенденции, принципы и закономерности развития, изучение которых обуславливается специальной методологией.

Особым вопросом является выявление и эффективное использование всех возможных источников финансирования процесса воспроизводства основного капитала. Предприятия, имеющие свободные средства (амортизационные отчисления и прибыль, направляемую на развитие производства), расходуют их на:

- замену физически изношенного и морально устаревшего оборудования, устаревших технологических процессов новыми;
- повышение эффективности производства, его рационализацию и модернизацию;
- изменение структуры выпускаемой продукции и оказываемых услуг;

– диверсификацию производства, в результате которой меняются не только номенклатура выпускаемой продукции, но иногда и профиль предприятия;

– обеспечение выживания предприятия в условиях жесткой конкурентной борьбы на рынке (проведение научно-исследовательских и опытно-конструкторских работ, разработка эффективных технологий, реклама, подготовка и переподготовка кадров и т.п.).

Основной капитал в российской литературе отождествляют с термином «основные производственные фонды» (ОПФ) и относят к производительному капиталу. Методология воспроизводства производительного капитала опирается на логическую последовательность кругооборота и оборота промышленного капитала. Известно, что в рамках индивидуального воспроизводства промышленного капитала совершает свой кругооборот и производительный капитал. Цель всего кругооборота – обеспечить постоянное возобновление процесса воспроизводства. Основной капитал также совершает свой кругооборот по логике формулы производительного капитала.

Введение в оборот ОПФ было вызвано необходимостью подчеркнуть различие между основным капиталом и ОПФ в командно-административной экономике. В период трансформации экономики и с переходом России на рыночные отношения термин ОПФ пока сохраняется. Это связано с тем, что этот термин проходит во всех формах статистической отчетности и сохраняется в экономической литературе.

В современной теории воспроизводства основного капитала в основу заложены четыре основных свойства, присущие ему.

Во-первых, основной капитал как элемент экономической системы обладает стоимостью. Говоря о стоимости основного капитала, как о его свойстве, следует основываться на модели равновесной рыночной цены. Стоимость основного капитала является аддитивной величиной и на уровне региона представляет собой сумму стоимостей всех его составляющих.

Во-вторых, признание производительности основного капитала, что позволяет анализировать его динамику именно как фактора развития экономической среды. В современной экономической теории производительность капитала можно рассматривать как его основное конструктивное природное свойство, и собственно для экономического развития важно воспроизводство именно производительной способности капитала, а не стоимости как таковой.

В-третьих, представляется очевидным наличие такого свойства, как «качество», под которым понимают совокупность его экономических, технологических, эргономических свойств, обуславливающих возможность

отнесения каждой единицы основного капитала в определенную качественную группу. В практике подтверждением наличия таких групп являются поколения машин. В теории выделяются, например, технологические уклады. Возможны два подхода к рассмотрению качества основного капитала в динамике во времени. Качество основного капитала определяется, прежде всего, научно-техническим прогрессом системы, а именно вложением средств в науку, образование, технологии и последующим внедрением создаваемого потенциала в производство. Прежде всего, это разумная государственная экономическая политика на всех уровнях государственной власти.

В-четвертых, свойство неоднородности основного капитала, проявляющееся в многообразии его качественных, количественных критериев в пространстве и времени. Введение свойства неоднородности в современной экономической литературе основано на выделении форм неоднородности основного капитала, в частности, экономической, технологической (качественной) и пространственной.

Воспроизводство основного капитала рассматривается в экономической литературе как совокупность индивидуального воспроизводства и воспроизводства всего общественного капитала. Эти ступени воспроизводства основного капитала имеют свои специфические цели и задачи. Выяснение экономического содержания воспроизводства основного капитала начинается, как правило, с анализа индивидуального воспроизводства основного капитала.

Индивидуальное воспроизводство основного капитала является необходимым первичным этапом воспроизводства основного капитала в масштабе всего общества. Воспроизводство всего общественного основного капитала всегда осуществляется через индивидуальное воспроизводство на каждом предприятии. Следует отметить, что индивидуальному и общественному воспроизводству основного капитала присущи как общие, так и отличительные черты. В тоже время воспроизводство индивидуального капитала в первичной ячейке национального хозяйства не может осуществляться иначе как в рамках всего общественного воспроизводства основного капитала.

Решение проблемы эффективного использования основных фондов в условиях рыночного хозяйства связано со стабилизацией производства, концентрацией финансовых ресурсов на приоритетных направлениях экономического роста.

Эффективность экономических преобразований во многом зависит от развития материального производства на новой технической основе. В целом данная проблема во многом решается посредством совершенство-

вания системы производственных отношений воспроизводства основного капитала.

В общественном расширенном воспроизводстве процесс воспроизводства основных фондов играет решающую роль. Он, с одной стороны, означает воспроизводство их материально-вещественных элементов, с другой стороны – совершенствование производственных отношений. В ходе воспроизводства фондов происходит переход на новую, более мощную, эстетически привлекательную материально-техническую базу, совершенствование структуры общественного производства, рост производительных сил, усиление концентрации и специализации производства. Воспроизводство фондов выступает, таким образом, как процесс и условие развития производительных сил общества.

В процессе воспроизводства увеличивается и качественно улучшается объект собственности – средства и предметы труда, осуществляется обновление устаревших и выбывающих средств, совершенствуются торговые-технологические процессы. Все это вызывает соответствующие социально-экономические изменения на фондовом рынке. Рассматривая особенности современного процесса воспроизводства основных фондов, необходимо привести несколько определений категории возмещения. Общепринятым является определение: возмещение основных фондов – это процесс восстановления потребительной стоимости и стоимости основных фондов в натуральном измерении. Однако такое определение, на наш взгляд, не раскрывает в полной мере содержание категории возмещения. Оно не учитывает особенностей и темпов научно-технического прогресса, приводящих к тому, что процесс возмещения является не простым восстановлением устаревших фондов и их первоначальной потребительной стоимости, а их воспроизводство в условиях данного периода. Поэтому, на наш взгляд, более правильно характеризовать возмещение как процесс восстановления основных фондов на современном техническом уровне в соответствии со сложившимися условиями формирования общественной потребительной и восстановительной стоимости.

Возмещение основного капитала осуществляется в двух видах: частичном и полном. Способы как полного, так и частичного возмещения различны. Полное возмещение осуществляется в форме замены, расширения и реконструкции, а частичное – в форме капитального ремонта. Другое определение категории возмещения основных фондов позволяет отождествлять его с категорией их обновления, хотя по существу они выражают различные качественные стороны воспроизводства основных фондов. Возмещение, осуществляемое в форме замены, выступает как обновление. Обновление

же, являясь категорией расширенного воспроизводства, поглощает в себе возмещение. Оно характеризует общее количество вновь введенных основных фондов и уровень обновления действующего парка. Однако в условиях интенсивных методов воспроизводства основных фондов для повышения темпов роста экономического роста и повышения эффективности производства, большое значение имеет не только общий объем введенных новых основных фондов, но и их количество, направляемое на замену устаревших. Поэтому возмещение, осуществляемое в форме замены, является составной частью обновления. Возмещая устаревшие средства труда, мы тем самым обновляем действующие основные фонды. Следовательно, возмещение основных фондов – это качественная характеристика их обновления и один из важнейших элементов их воспроизводства. В последние годы в современной экономике России, хотя и наметилась тенденция оживления, но в целом общая ситуация остается недостаточно стабильной, поскольку пока не созданы надежные предпосылки экономического роста и устойчивого развития, сохраняются острые экономические и социальные проблемы.

ФОРМИРОВАНИЕ НОВОЙ МОДЕЛИ ОТЧЕТНОСТИ ДЛЯ ОБЩЕСТВЕННО ЗНАЧИМЫХ ХОЛДИНГОВ

Каспин Л.Е.

Научный руководитель: Л.А. Плотникова, канд. экон. наук,
ст. преподаватель
(Казанский (Приволжский) федеральный университет)

Как сообщил 12 января 2012 г. на заседании президиума правительства РФ премьер-министр Владимир Путин, российская экономика в 2011 году выросла на 4,2 %, профицит российского бюджета составил 0,8 % ВВП, что является лучшим результатом среди ведущих экономик мира. Кроме того, промышленное производство в стране выросло на 4,7 %. По этому показателю Россия заняла четвертое место в мире. Государственный долг составил 10,4 % ВВП, причем внешние заимствования не превысили 2,5 % ВВП. Отечественный рынок труда полностью восстановился после кризиса.

Однако, как отметил Председатель правительства, 2012 год будет, скорее всего, тяжелее, чем прошлый, и призвал всем настроиться на «серьезный лад» [1].

Поэтому, в настоящее время, учитывая интеграцию России в международное экономическое пространство, ее вступление в ВТО, взаимосвя-

симось разных экономик, как на макро, так и на микро уровне, правительством страны ставятся новые задачи и цели для общественно значимых организаций. Для таких организаций в плане развития бухгалтерского учета и отчетности в Российской Федерации на 2012-2015 гг. Министерством финансов РФ выделено важное направление – формирование нового формата корпоративной отчетности – интегрированной отчетности. Необходимо отметить, что в данное время стандартной формы интегрированного отчета еще не существует, однако Международный комитет по интегрированной отчетности (IIRC) уже сформулировал базовые принципы, которыми можно руководствоваться при его составлении [2].

В интегрированной отчетности предусматривается комплексное раскрытие финансово-экономической и производственной информации по основным видам деятельности организации, а также о ее деятельности в области устойчивого развития (экономического, экологического и социального влияния на окружающий мир). Следует отметить, что интегрированная отчетность содержит всю существенную информацию для ключевых заинтересованных сторон, отвечает запросам основных стейкхолдеров и требованиям регулирующих органов, раскрывает информацию о подходах менеджмента (управление результативностью) не только по результатам деятельности за отчетный период, но и о планах и намерениях организации на будущее (в средне- и долгосрочном масштабе).

Кроме того в интегрированной отчетности, помимо достижений и позитивных результатов, предоставляется информация о существующих проблемах в работе предприятий, входящих в состав холдингов и способах их решения. Важно отметить, что повышение ответственности крупных компаний перед широким кругом заинтересованных сторон признается на международном уровне важным фактором развития мировых рынков.

Чтобы понять, чем интегрированная отчетность отличается от обычной корпоративной отчетности, Комитет (IIRC) выделил восемь различий между ними, которые представлены в таблице.

Главная особенность интегрированной отчетности заключается в том, что она фокусируется на ресурсах (факторах производства), которые компания потребляет и создает финансовых, производственных, человеческих, интеллектуальных, природных и социальных [2].

В исследованиях, проведенных компанией KPMG, выявлено, что уже не менее 49% крупнейших компаний мира имеют в своем годовом отчете секцию «Корпоративная социальная ответственность», 8% компаний формируют годовой отчет совместно с отчетом о КСО, а 3% – представляют полноценный интегрированный отчет, включающий еще и экологическую составляющую [3].

Таблица 1

Параметры отличия отчетности	Обычная отчетность	Интегрированная отчетность
Надежность	Ограниченное раскрытие информации	Большая прозрачность
Контроль за ресурсами	Финансовыми	Всеми видами капитала
Структура	Отрывочная	Системная
Сфокусированность	На прошлом, на финансах	На прошлом и на будущем во взаимосвязи, на стратегии
Временные рамки	Краткосрочный период	Краткосрочный, среднесрочный и долгосрочный период
Способность к адаптации	Низкая, четкое следование правилам	Высокая, реагирование на конкретные обстоятельства
Стиль изложения	Избыточная, сложная информация	Наиболее существенные краткие сведения
Технологии	Бумажные документы	Применение ИТ

Такая прозрачность в отчетах предприятий становится неотъемлемой частью реализации ими принципов устойчивого развития.

Интересно отметить, что в Южной Африке составление интегрированной отчетности уже является законодательным требованием, и ряд государств и регулирующих органов во всем мире, включая Европейскую комиссию, рассматривают ее последствия для разработки модели отчетности.

IOSCO, международная организация фондовых бирж, также рассматривает возможность использования интегрированной отчетности в требованиях к листингу на основных фондовых биржах мира. Таким образом, в мире наблюдается движение к глобальным бухгалтерским стандартам, а это можно считать существенным подходом к построению глобальной финансовой реформы, которая обеспечит прозрачность, как основу для создания более эластичной глобальной финансовой инфраструктуры.

В настоящее время можно констатировать, что настало время для интегрированных отчетов и в России. На состоявшейся 15 ноября 2011 года в рамках 8-й ежегодной практической конференции «Годовой отчет. Опыт лидеров и новые стандарты», являющимся одним из наиболее котируемых независимых мероприятий по оценке годовых отчетов компаний России, организованной агентством «Эксперт РА», были подведены итоги XIII курса годовых отчетов.

В конкурсе приняли участие 103 российские компании. В состав конкурсного жюри, оценивавшего отчеты, вошли представители банковских и бизнес-ассоциаций, исследовательских организаций, консалтинговых и рейтинговых агентств.

Гран-Приз конкурса за вклад в развитие интегрированной отчетности получили ОАО «Атомредметзолото», Топливная компания Росатома «ТВЭЛ», Урановый холдинг «АРМЗ».

За инициативу продвижения интегрированной отчетности приз был присужден Госкорпорации «Росатом», а компания «Татнефть» стала победителем в номинации «Лучший годовой отчет об устойчивом развитии и корпоративной социальной ответственности».

Анализ интегрированной отчетности указанных российских компаний показал, что в таком виде отчетность укрепляет доверие к предприятиям со стороны заинтересованных сторон, способствует установлению с ними конструктивного диалога, повышает деловую репутацию и улучшает имидж компании.

В республике Татарстан в настоящее время действует общественно значимый, динамично развивающийся холдинг, в управлении которого сосредоточены предприятия химической, судостроительной, приборостроительной и пищевой промышленности, а также агропромышленные фирмы, авиакомпания и культурно-развлекательные заведения

В работе рассматриваются результаты исследования традиционной отчетности диверсифицированного холдинга и, на основе имеющегося международного опыта по составлению интегрированной отчетности, предлагается специфическая модель формирования интегрированной отчетности диверсифицированного холдинга, которая отражает его коммерческий, политический, социальный и экологический контекст.

Можно предположить, что предлагаемая интегрированная отчетность обеспечит более глубокое понимание ситуации руководством, создаст более четкую картину у внешних заинтересованных сторон относительно будущих перспектив бизнеса, а также его текущих результатов.

ЛИТЕРАТУРА

1. <http://lenta.ru/news/2012/01/12/statistika/>.
2. Discussion Paper “Towards Integrated Reporting – Communicating Value in the 21st Century”, <http://www.theiirc.org/the-integrated-reporting-discussion-paper/>).
3. KPMG. Sustainable Insight – January 2011 // <http://www.kpmg.com>.

ПРОБЛЕМЫ РАЗВИТИЯ МАЛОГО И СРЕДНЕГО БИЗНЕСА В РОССИИ

Киреева К.В.

Научный руководитель: Ю.В. Мешков, канд. экон. наук, доцент
(Самарский государственный аэрокосмический университет
им. академика С.П. Королёва (Национальный исследовательский
университет) Тольяттинский филиал))

Малые предприятия как ведущий сектор рыночной экономики определяют темпы экономического роста, структуру и качество валового национального продукта. Именно поэтому большинство развитых стран поощряют деятельность малого бизнеса.

Малый бизнес играет важную роль в развитии экономики. Развитие малых предприятий является первостепенной задачей во многих государствах. В развитых странах наблюдается большой рост числа малых предприятий в последние десятилетия.

Тема поддержки малого и среднего бизнеса традиционно находится среди приоритетов деятельности Торгово-промышленной палаты России. Вступление в ВТО обещает создать новые условия для малых и средних предприятий, что заставит их приспособливаться к грядущим реалиям. Однако и самим предпринимателям следует глубже знать и использовать возможности, которые предоставляет национальное законодательство.

Серьезным препятствием в развитии предпринимательской деятельности является *сложность получения кредитов*.

Проблема нехватки производственных и служебных помещений также существенно тормозит развитие малого бизнеса.

Нередко предприниматели сталкиваются с *административными барьерами*, созданными федеральными, региональными и местными органами власти: часто усложнен порядок лицензирования, произвольно расширяется перечень лицензируемых видов деятельности и т.д.

Интенсивному формированию и развитию малого бизнеса способствуют:

1. Весомые изменения, затрагивающие соотношение между крупномасштабным и малым производством. Изменения в отраслевой структуре и структуре занятости создают процессы конверсии и разгосударствления, что способствует росту числа малых предприятий.

2. Динамичность рыночной среды, рост рынков. Развитие рынков, способствует перераспределению трудовых ресурсов и появлению конкуренции.

Данные процессы значительно усложняют отношения между участниками рынка, заставляя их искать, разрабатывать и использовать новые ресурсы в производстве, новые ниши.

3. Рост конкуренции между предприятиями. Этот фактор позволяет малому бизнесу в полном объеме проявить свои преимущества, главное из которых способность быстрой приспособляемости к новым клиентам, переход к новым стандартам качества. Малый бизнес может быстро и эффективно удовлетворить специализированный спрос.

ФУНКЦИИ ЭКОЛОГА ПРОИЗВОДСТВЕННОГО ПРЕДПРИЯТИЯ: ОСОБЕННОСТИ СОСТАВЛЕНИЯ ДОЛЖНОСТНОЙ ИНСТРУКЦИИ

Кузнецов Р.В., Мельников Д.Ю.

Научный руководитель: С.И. Фатыхова

*(Казанский национальный исследовательский технический
университет им. А.Н. Туполева-КАИ)*

Загрязнение природы человеком представляет собой одну из древнейших проблем истории цивилизации. Человек издавна рассматривал окружающую среду как источник ресурсов, стремясь достигнуть независимости от нее, улучшить условия своего существования. В процессе развития цивилизации человек стремился все в большей степени удовлетворить свои жизненные потребности. Это требовало создания и освоения новых источников энергии, расширения площадей земли, используемых под сельскохозяйственные угодья и пастбища, строительства городов и предприятий. Но люди не думали об экологических последствиях своего воздействия на окружающую природную среду. Мы же из всего вышесказанного затронем только тему экологии производственного предприятия.

Как многим известно, что во всем мире идет акция сохранения окружающей среды, поэтому на предприятия требуется подготовленный специалист-эколог, способный снизить уровень загрязнения «зеленого мира» своим заводом, фабрикой и т.п. Так какие требования выдвигаются экологу предприятия? Каковы его функции на производстве? Проанализировав документы, законы, в частности Федеральный закон «Об охране окружающей среды» от 10.01.2002, и ГОСТы, мы пришли к выводам:

1. Базовое образование. Экологами на производстве становятся сотрудники с разной базовой подготовкой. Отечественные вузы готовят экологов в рамках следующих программ: «Экология и природопользование» (020800), «Геоэкология» (020804), «Инженерная защита окружающей среды» (280202), «Экологический менеджмент» (061105), «Управление природными ресурсами» (061172), «Экологическая безопасность» (013107) и многих других. В этом разнообразии бывает трудно определиться с тем, в состоянии ли молодой специалист справиться с задачами экологической службы на предприятии. Если будут грамотно сформулированы основные требования к знаниям и умениям эколога, кадровой службе будет легче подбирать человека на эту должность.

2. Сфера деятельности эколога во многом будет зависеть от отношения руководства к природоохранным проблемам на предприятии. Действительно, можно обойтись только обеспечением соответствия деятельности предприятия требованиям законодательства и нормативов, чтобы избежать уголовной и административной ответственности. А можно сделать экологию фактором конкурентоспособности предприятия. Во втором случае эколог будет рассматривать более широкий круг вопросов, таких как эффективность энергопотребления, улучшение экологических характеристик продукции, учет экологических критериев в принятии решений по выбору сырья, материалов и оборудования, что должно найти отражение в инструкции.

3. Самостоятельное исполнение функций предприятием или аутсорсинг. Решение этого вопроса полностью зависит от экономического обоснования целесообразности осуществления тех или иных работ специалистами предприятия. Наиболее часто предприятия отдадут на аутсорсинг лабораторный контроль, разработку нормативов воздействия на окружающую среду, согласование документов в природоохранных органах, иногда - расчет платежей за негативное воздействие на окружающую среду. Действительно, нет смысла, например, закупать программный комплекс по расчету предельно допустимых выбросов в атмосферу для разработки проекта 1 раз в 5 лет. Однако эколог должен разбираться в структуре данного документа, уметь им пользоваться. Поэтому перед написанием инструкции также необходимо определиться с составом работ, выполняемых силами сотрудников предприятия.

4. Централизация или децентрализация. Очевидно, что вопросы, связанные с экологией, пронизывают всю структуру организации. При эффективной природоохранной деятельности не происходит «разрыва» между производственными и экологическими задачами. Другие подразделения не должны воспринимать вопросы экологии как «заботу» исключительно эко-

логического отдела, и поэтому некоторые функции может выполнять как эколог, так и представитель другого подразделения. Например, на одних предприятиях организацией вывоза отходов занимается производственный отдел, а на других - эколог. Поэтому перед составлением инструкции необходимо продумать вопрос разделения полномочий и ответственности между отделом экологии (экологом) и другими отделами.

ПРОИЗВОДСТВО РЕКЛАМЫ КАК ЭЛЕМЕНТ СОЦИАЛЬНОЙ ОТВЕТСТВЕННОСТИ БИЗНЕСА НА ПРИМЕРЕ РЕКЛАМЫ ЗДОРОВОГО ОБРАЗА ЖИЗНИ

Лобанова А.С., Новицкая А.В.

Научный руководитель: М.Ю. Егорова, ст. преподаватель
(Марийский государственный технический университет)

Должен ли бизнес быть социально ответственным? Доказано, что социально активное поведение, напрямую влияет на репутацию бизнеса. Кроме того, компании получают конкурентные преимущества по сравнению с другими компаниями, работающими на этом же рынке: у них появляется доступ к интеллектуальному капиталу, увеличивается ценность бренда, сокращаются расходы.

Один из видов социальной ответственности бизнеса – производство социальной рекламы. Понятие «социальная реклама» данное в 3-ей статье Федерального закона «О рекламе», по своей сути совершенно не соответствует понятиям «реклама» и «объект рекламирования» данного Закона. Она обращается к человеку не как к покупателю, а как к представителю социума, способному реагировать на государственный или важный социальный проект.

Одной из целей социальной рекламы можно назвать пропаганду здорового образа жизни. До начала действия социальной программы необходимо определить ту часть бизнеса, для кого формат ролика будет ограничен по отношению к образу компании и производимому товару. Целью нашего исследования была разработка социальной рекламы для сети супермаркетов «Бахетле» – супермаркетов домашней еды в республике Татарстан, которую можно назвать социально-ответственной компанией. На протяжении многих лет «Бахетле» поддерживает детские дома, лечебные учреждения, направляет подарки к праздникам детям из многодетных семей и т.д.

Предполагается разместить социальный ролик в супермаркетах сети «Бахетле», и приурочить начало акции ко дню здорового образа жизни в России (9 ноября). Основной целевой аудиторией данной социальной рекламы, мы полагаем, будут покупатели данной сети – молодежь, живущая отдельно от родителей, и работающие семейные люди.

В 20 магазинах сети супермаркетов будет транслироваться социальной ролик в поддержку здорового образа жизни. Тем самым, не только увеличится ценность бренда, но и будет привлечено особое внимание к проблемам здорового образа жизни, сделан упор на ценность образа жизни без употребления наркотиков и табачных средств и, конечно, поможет в борьбе с вредными привычками населения.

Таким образом, думается, что бизнес, безусловно, несет ответственность за все, что происходит в обществе, поэтому есть необходимость системного, комплексного подхода к развитию социальной среды, в которой существует бизнес.

ПРОБЛЕМЫ, ВОЗНИКАЮЩИЕ ПО ПОВОДУ ПРАВОВОГО СТАТУСА ГЛАВЫ МУНИЦИПАЛЬНОГО ОБРАЗОВАНИЯ

Майорова Ю.В.

Научный руководитель: И.Х. Миннегулов, канд. юрид. наук, доцент
(Казанский национальный исследовательский технический университет им. А.Н. Туполева-КАИ)

В своей работе мне хотелось бы рассмотреть такую проблему, которая напрямую связана с правовым статусом главы муниципального образования. Так как я считаю, что вызывает споры в науке муниципального права вопрос о фактической неопределенности правового статуса главы муниципального образования в федеральном законодательстве и законах субъектов РФ о местном самоуправлении и выборных должностных лицах местного самоуправления. Я хочу обосновать в своей работе состав элементов правового статуса главы муниципального образования, привести обзор возможных вариантов изменения порядка, который замещает должности главы муниципального образования.

Свой разговор я хотела бы начать со следующих слов: «Современная система местного самоуправления в Российской Федерации состоит из двух подсистем: системы органов местного самоуправления и системы форм прямой демократии на уровне местного самоуправления». Благодаря взаимо-

действию двух подсистем (реализации соответствующими субъектами муниципально-правовых отношений своей компетенции) происходит управление местными делами, решение вопросов местного значения в интересах населения муниципального образования.

Ещё можно сказать, что глава муниципального образования наделяется действующим законодательством должностными правами и обязанностями, ему гарантируются определенные условия деятельности, он может нести установленную законом ответственность, т.е. в различных нормативных правовых актах можно встретить отдельные элементы правового статуса главы муниципального образования.

В Российской Федерации система нормативных правовых актов, закрепляющих и регулирующих правовой статус главы муниципального образования, представлена следующим образом: федеральные законы, конституции (уставы) субъектов РФ, законы субъектов РФ, нормативные правовые акты местного самоуправления.

С моей точки зрения, основными элементами муниципально-правового статуса главы муниципального образования необходимо считать полномочия, гарантии деятельности, запреты и ограничения, ответственность, закрепляемые нормами муниципального права России.

Такое утверждение основано на следующих доводах. Во-первых, общепризнанным является то, что ядром правового статуса субъекта общественных отношений являются его права и обязанности. Во-вторых, реализация своих полномочий субъектом общественных отношений возможна только при условии надлежащей гарантированности его деятельности. В-третьих, для обеспечения соответствия деятельности субъекта общественных отношений требованиям законодательства необходимо включать в его правовой статус ответственность за неисполнение или ненадлежащее исполнение возложенных на него полномочий. В-четвертых, учитывая специфику деятельности главы муниципального образования и особое положение этой муниципальной должности в системе разделения властей на местном уровне, важным элементом муниципально-правового статуса главы являются ограничения и запреты.

По-моему мнению, глава муниципального образования вне зависимости от того, является ли он главой местной администрации или председателем представительного органа, имеет статус главы муниципального образования и только. Данное утверждение строится на том, что статус должностного лица определяется исключительно замещаемой должностью (в конкретном случае – публичной должностью главы муниципального образования).

Необходимо остановиться на таком основании возникновения муниципально-правового статуса главы муниципального образования, как способ замещения должности. Действующий Федеральный закон от 6 октября 2003 г. предложил два замещения должности главы муниципального образования: на муниципальных выборах или представительным органом муниципального образования из своего состава (п/п. 1 п. 2 ст. 36). Соответственно, глава муниципального образования – это всегда выборная должность.

Следует отметить, что в самой идее изменения порядка замещения должности главы муниципального образования нет ничего плохого. Опасной выглядит реализация таких предложений об отмене выборов главы. По нашему мнению, в современных условиях совершенствования законодательства и правоприменительной практики в области организации и осуществления местного самоуправления в России речь можно и нужно вести о корректировке института выборности глав муниципальных образований.

Выборность главы муниципального образования позволяет осуществить обратную связь между двумя подсистемами в российской системе местного самоуправления, о чем свидетельствуют отдельные полномочия главы муниципального образования.

Соответственно, от того, каким способом глава муниципального образования станет замещать должность (путем выборов или в порядке назначения), будет зависеть его муниципально-правовой статус.

В заключение я хочу отметить, что в федеральном законодательстве необходима конкретизация муниципально-правового статуса главы муниципального образования, особенно в части правовых ограничений и запретов, а также оснований возникновения этого статуса.

УРОВЕНЬ ИНФОРМИРОВАННОСТИ ГРАЖДАН ГОРОДА АЛЬМЕТЬЕВСК В ТРУДОВОМ ЗАКОНОДАТЕЛЬСТВЕ

Мартынычева С.А.

Научный руководитель: М.Р. Минкин
(*Альметьевский государственный нефтяной институт*)

В России основным источником трудового права в настоящее время является Трудовой кодекс Российской Федерации [2]. Несмотря на то, что Трудовой кодекс РФ действует уже 10 лет, количество вопросов по его при-

менению растет. Этот факт свидетельствует, что трудовое население стремится защитить свои права, но, к сожалению, это не всегда удается. Главной причиной нарушения прав работников является отсутствие знаний трудового законодательства как у работодателя, так и у самого работника [3].

Актуальность исследовательской работы заключается в том, что на сегодняшний день многие проблемы в сфере труда возникают вследствие отсутствия знаний трудового кодекса.

Целью исследовательской работы стало выявить, насколько осведомлены в трудовом законодательстве трудоспособное население г. Альметьевск.

Исследование было проведено в форме анкетного опроса, в котором задавались вопросы по положениям Трудового Кодекса РФ.

В проведенном опросе, среди учащиеся старших классов, наиболее сложным вопросом оказался вопрос, связанный с безработицей, всего 10 % ответили верно, что безработным может являться лицо, достигшее 16 лет. 80 % считают, что безработным гражданин становится только по достижению совершеннолетия и 10 % – по достижению 21 года. Самым интересным, по мнению школьников, показался вопрос «За чей счет осуществляется обязательный медицинский осмотр работников, не достигнувших возраста 18 лет?». На этот вопрос правильно ответило 60 % респондентов, что платить в данном случае должен работодатель, а 40 % опрошенных, к сожалению, не зная своих прав, будут платить за себя сами. Таким образом, оценивая в среднем уровень знания по 100 бальной шкале, они заработали 60 баллов.

Анализируя ответы опрошенных учащихся высших учебных заведений, можно отметить, что самым сложным для студентов оказался вопрос, связанный с испытанием при приеме на работу. Мнения разделились пополам: 50 % решили, что испытательный срок можно устанавливать лицам, избранных (выбранных) на выборную должность, 50 % решили, что для выпускников образовательного учреждения. Правильный же ответ – для государственных служащих не выбрал ни один студент. Таким образом, студенты заработали 54 балла. Обращаясь к бальной шкале нашего института, студенты в среднем не заработали даже «тройки».

Наибольший же интерес вызывает опрос работников предприятий и учреждений города Альметьевск, так как данная категория граждан ближе всех находится к трудовой деятельности. Затруднения у респондентов вызвали следующие вопросы: «Каков допустимый размер ежемесячных удержаний по заработной плате?» и «В течение какого периода производится выплата всех причитающихся работнику сумм в случае увольнения?». На эти

вопросы верно ответили всего лишь 40 % опрошенных. Самым сложным вопросом для работников стал: «Требуется ли согласие работника при перемещении его в другое структурное подразделение в той же местности с сохранением прежних существенных условий?». На него никто из опрошенных не ответил верно [1]. Подведя итоги опроса работников, можно сказать, что они знают лучше студентов, но хуже школьников, так как они заработали 56 баллов и получили оценку «удовлетворительно».

Таким образом, в результате исследования гипотеза о том, что российские граждане не знают трудового законодательства, была подтверждена. Для того, чтобы повысить уровень знаний работников необходимо провести ряд мероприятий: госинспекторам труда проводить ежегодные совещания и семинары с работодателями, ответственными должностными лицами и работниками организаций, в которых сообщать об изменениях и поправках в трудовом законодательстве; проводить лекции, способствующие повышению уровня знаний учащихся старших классов в области трудового права.

Каждый работодатель и работник должны понимать, что не знание закона, не освобождает их от ответственности. Только зная трудовое законодательство и действуя согласно нему, российские граждане смогут решить многие проблемы, возникающие в трудовой деятельности и покончить с произволом, творящимся в сфере труда.

ЛИТЕРАТУРА

1. Трудовой кодекс Российской Федерации. – М.: Омега-Л, 2011.
2. *Бердычевский В.С.* Трудовое право / В.С. Бердычевский, Д.Р. Акопов, Г.В. Сулейманова. – Ростов: Феникс, 2002.
3. *Гусов К.Н.* Трудовое право России/ К.Н. Гусов, В.Н. Толкунова. – М: ТК Велби, Изд-во Проспект, 2003.

СПРАВЕДЛИВАЯ СИСТЕМА ОПЛАТЫ ТРУДА

Миннуллина А.А., Хайрутдинова Ф.Ф.

Научный руководитель: В.Л. Васильев, канд. экон. наук, доцент
(Казанский национальный исследовательский технический университет им. А.Н. Туполева-КАИ (Елабужский филиал))

Актуальность выбранной темы обусловлена социально-экономическими процессами трансформации рынков труда, капитала и знаний, происходя-

щими в России. Рыночные отношения привели к весомым изменениям роли заработной платы, механизма ее организации и формирования источника выплаты заработной платы. Государство, передав все вопросы организации оплаты труда предпринимателям, практически отстранилось на целое десятилетие от их решения, а предприниматели часто оказываются недостаточно подготовленными правильно реализовывать появившиеся у них возможности с целью стимулирования материальной заинтересованности работников.

Уровень благосостояния людей характеризуют, прежде всего, получаемые ими доходы. Именно доходы определяют наши возможности в питании и одежде, в получении образования и медицинских услуг; возможности посещать театры и приобретать книги, активно путешествовать по миру и т.д.

В настоящее время среднестатистические россияне обходятся следующими нормами: в месяц до десяти килограмм картошки на каждого трудоспособного члена семьи, мясных продуктов – три килограмма, кило рыбных продуктов и около двух – свежих фруктов. Если разнести это на ежедневный рацион, то к тремстам граммам картошки полагается около ста граммов мяса, тридцати рыбы и 65 – фруктов. Это для трудоспособного населения, а для прочих – и того меньше.

Согласно потребительской корзине, верхнюю одежду предполагает менять один раз за семь лет, носки и чулки – раз на два месяца, дважды за год – постельное белье. А ведь нужно учитывать еще и уплату коммунальных услуг, поездки на автотранспорте, лекарства для нуждающихся в них и прочие «мелочи» в виде культурного обслуживания.

Люди различаются между собой: по трудолюбию, активности, способностям, образованию, владению собственностью, по умению продуктивно тратить доходы. Значит, они не могут работать, зарабатывать и жить одинаково.

Естественно, существующий механизм не гарантирует равенства в распределении доходов, и в реальности в странах с развитой рыночной экономикой наблюдается значительное неравенство в их распределении. Потребительская корзина жителя США, например, состоит из 300 пунктов, Франции – 250, Великобритании – 350, а в России это всего лишь 30 пунктов.

Что же означает понятие «справедливость»? Справедливость – это честность, беспристрастность. То есть, справедливым можно было бы считать распределение, соответствующее двум условиям:

– во-первых, оно должно быть равноправным, т.е. ни один из субъектов общества не предпочитает товарный набор другого лица своему собственному товарному набору;

– во-вторых, оно должно быть эффективным.

В настоящее время прожиточный минимум на душу населения составляет 6287 рублей, а в 2011 году она составляла 5902 рубля. В то же время минимальный размер оплаты труда в этом году остается прежним, то есть 4611 рублей. Таким образом, можем сделать вывод о том, что разница между прожиточным минимумом и МРОТ составляет 2371 рубль. Значит, фактически, догоняющая стратегия, согласно которой МРОТ должен был достичь уровня прожиточного минимума остается незавершенной.

Для достижения большей справедливости можно предложить:

1. Повысить минимальные тарифные ставки в бюджетной сфере. Следовательно, частные предприниматели так же будут заинтересованы в повышении заработной платы работникам для привлечения кадров.

2. Установить предельные соотношения между минимальной оплатой работников и максимальными доходами руководителей.

3. Установить прогрессивное налогообложение доходов физических лиц.

4. Упорядочить организацию индексации заработной платы и пенсий.

Таким образом, на данный момент существующую систему оплаты труда нельзя считать вполне справедливой. И грамотное применение данных предложений может помочь при решении данной проблемы.

КОРПОРАТИВНАЯ СОЦИАЛЬНАЯ ОТВЕТСТВЕННОСТЬ КАК ФАКТОР УСТОЙЧИВОГО РАЗВИТИЯ БИЗНЕСА

Михайлова Ю.С.

Научный руководитель: М.Н. Христинина, ст. преподаватель
(Альметьевский государственный нефтяной институт)

В посткризисный период российской экономики особую актуальность приобретают вопросы устойчивого развития бизнеса, одним из условий которых является корпоративная социальная ответственность. В этой сфере активно себя проявляют российские предприниматели. Но реальная социальная политика российских компаний зачастую ограничивается обычной благотворительностью.

Развитию корпоративной социальной ответственности в Республике Татарстан, в частности в городе Альметьевск, уделяется большое внимание. Наибольший вклад вносит компания ОАО «Татнефть» и ее Молодежная организация. Деятельность Компании в этой области носит системный характер и направлена на создание эффективных и безопасных рабочих мест,

обеспечение социальной защищенности работников и членов их семей, непрерывное профессиональное развитие персонала, поддержание благоприятной социальной обстановки в регионах деятельности. В России не существует законодательной базы, позволяющей активно привлекать предприятия к решению социальных проблем региона. Предприятия при финансировании социальных и благотворительных проектов не имеют налоговых льгот: расходы социальной инфраструктуры, принадлежащей экономическому субъекту, принимаются для целей налогообложения прибыли только в пределах доходов по конкретным объектам, а вся благотворительность является внереализационной деятельностью предприятия, не учитываемой при расчете налога на прибыль. Практически любое безвозмездно переданное имущество включается в налоговую базу для расчета налога на добавленную стоимость, налога на доходы физических лиц и единого социального налога, что также минимизирует социальную деятельность предприятий.

В России продвижение идеи получения от корпоративной благотворительности практической пользы может стать важным элементом мотивации участия бизнеса в социальной сфере. Мировой опыт показывает, что осознание благотворительности как дополнительного ресурса развития бизнеса приводит к росту количества компаний, заинтересованных в участии в жизни общества, и, соответственно, к росту инвестиций бизнеса в социальную сферу.

КОНСТИТУЦИОННАЯ СВОБОДА СОВЕСТИ И ВЕРОИСПОВЕДАНИЯ

Морсков А.Б.

Научный руководитель: Ф.А. Жестовская, канд. истор. наук, доцент
*(Казанский национальный исследовательский технический
университет им. А.Н. Туполева-КАИ)*

Свобода совести и религии является одной из основ современного демократического государства. Она закреплена в ряде фундаментальных международных актов: ст. 18 Всеобщей декларации прав человека 1948 г., ст. 18 Международного пакта о гражданских и политических правах 1966 г., ст. 9 Конвенции о защите прав человека и основных свобод 1950 г. Одним из основополагающих документов является Декларация о ликвидации всех форм нетерпимости и дискриминации на основе религии или убеждений,

принятая Резолюцией 36/55 Генеральной Ассамблеи ООН 13 ноября 1981 г. На территории Европейского Союза действует Хартия Европейского союза об основных правах 2000 г., закрепляющая свободу вероисповедания и религиозное многообразие в ст.ст. 10 и 22.

Право на свободу совести и религии, будучи одним из основополагающих, получает свое закрепление в законах, имеющих наивысшую юридическую силу, в частности, в Конституциях. В целом свобода совести и религии, как на международном уровне, так и на внутригосударственном, определяется практически одинаково. В основном говорится о том, что это право включает в себя свободу иметь или принимать религию или религиозные убеждения по своему выбору, свободу исповедовать религию и убеждения как единолично, так и сообща с другими, публичным или частным порядком; все люди равны независимо от религиозной принадлежности, никто не должен подвергаться принуждению к выбору той или иной религии. Однако, тем не менее, в Конституциях разных государств есть положения, отличные от привычных. Так, например, в ст. 1.36 Конституции КНР 1982 г. сказано, что «религиозные организации и религиозные дела свободны от иностранного контроля». В Конституции Индонезии в ст. 29 говорится, что государство основывается на вере в единого бога, однако оно гарантирует каждому свободу вероисповедания. Конституция Индии отлична тем, что в ней есть специальный раздел «Право на свободу религии», объединяющий в себе ст.ст. 25 – 28, затрагивающие вопросы свободы от уплаты налогов в целях содействия какой-либо определенной религии, а также свободы посещения уроков религии в некоторых учебных заведениях.

Вопрос о свободе совести возник с началом Реформации в Европе XVI – начала XVII веков. Во Франции принцип свободы совести был впервые провозглашён в ст. 10 Декларации прав человека и гражданина 1789 г.: «никто не может быть преследуем за свои убеждения, даже религиозные, при условии, что их обнаружение не угрожает общественному порядку». Права и свободы, при отсутствии в Конституции Франции 1958 г. соответствующего раздела, регламентируется указанной Декларацией 1789 г.

Особенностью Великобритании по данному вопросу является то, что она в 1950г. хоть и подписала Европейскую Конвенцию о защите прав человека и основных свобод 1950 г., но в то же время в течение нескольких десятилетий не включала нормы Конвенции в свою внутреннюю правовую систему. И лишь в ноябре 1998 г. Акт о правах человека (HumanRightsAct) инкорпорировал нормы Конвенции (в том числе и право на свободу совести и религии) во внутреннее английское право.

В Конституции Италии вопросам свободы совести посвящены ст.ст. 3, 7, 8, 19, 20. В ст. 7 говорится: «государство и католическая церковь независимы и суверенны в принадлежащей каждому из них сфере. Их отношения регулируются Латеранскими соглашениями»; в ст. 8: «некатолические вероисповедания имеют право создавать свои организации согласно своим уставам, поскольку они не противоречат итальянскому правовому порядку».

Конституция США 1787 г. не содержала перечня неотчуждаемых прав, поскольку отцы-основатели исходили из того, что естественно принадлежащие человеку права не нуждаются в подтверждении в тексте Конституции. Их перечисление могло быть воспринято как исчерпывающий перечень прав и свобод, что могло привести к ущемлению прав, не вошедших в перечень. Однако полное их отсутствие вызвало критику, что привело в конечном итоге в 1789 г. к созданию Билля о правах – десяти первых поправок к Конституции США. Содержанием первой поправки была свобода совести и вероисповедания.

В целом можно отметить, что право на свободу совести, религии и вероисповедания закрепляется, так или иначе, во всех Конституциях; Основной Закон ФРГ – ст.ст. 3, 4, 7; Япония – ст.ст. 14, 20; Турция – ст. 24 и т.д. В Российской Федерации принцип светского государства и право на свободу совести закреплены в ст.ст. 14, 28 Конституции РФ и более детально регламентируются Федеральным Законом от 26.09.1997 № 125-ФЗ «О свободе совести и о религиозных объединениях».

ТОНКИЕ ГРАНИ ВЗЯТКИ И ДАРЕНИЯ

Муллов А.И.

Научный руководитель: А.В. Новадворская
(*Казанский национальный исследовательский технический университет им. А.Н. Туполева-КАИ*)

В своей работе мы рассмотрим историю происхождения взятки и дарения, их сходство, различие. Так же рассмотрим меры борьбы с ними в наше время.

Взятка – принимаемые должностным лицом материальные ценности (предметы или деньги) или какая-либо имущественная выгода или услуги за действие (или наоборот бездействие), в интересах взяткодателя, которое это лицо могло или должно было совершить в силу своего служебного положения. Действия по передаче и приёму взятки в России и др. странах проти-

возаконны и подпадают под действие Уголовного кодекса. Разновидностью взятки является так называемый *откат*, заключающийся в том, что должностное лицо при выборе поставщика товаров или услуг выбирает определённое предложение, и за это получает от поставщика вознаграждение в виде фиксированной суммы или процента от суммы сделки.

Получение и дача взятки государственным служащим является одним из проявлений коррупции.

Технологии взяточничества:

Взятка путем непосредственной передачи взяточнику денег или других ценностей обычно имеет место только при мелких взятках, поскольку в этом случае взяточника легко поймать с поличным. При серьёзном взяточничестве используются более изощренные схемы дачи взятки:

- Деньги переводятся на счет аффилированной фирмы взяточника в качестве оплаты за какие-нибудь притворные услуги, причем в последнее время в качестве такой аффилированной фирмы чаще выступает не коммерческая структура, а общественная организация или унитарное госпредприятие.

- Предоставление преференций родственникам взяточника, например, взяткодатель оплачивает обучение детей взяточника за границей.

- Предоставление сверхвыгодного контракта фирме, которая оформлена на аффилированное лицо взяточника.

- Взяточнику передаются не наличные деньги, а просто набор цифр: номер обезличенного счета в заграничном банке или код доступа к кошельку электронной платежной системы, на котором находится сумма взятки. Доказать в этом случае факт получения взятки весьма затруднительно, даже если взяточника взяли с поличным при получении кода.

Дарение – процедура преподношения подарка, дара. Давать, передавать что-либо в качестве подарка. Удоставать какими-либо знаками внимания. В юридическом понятии дарение может приобретать значение как безвозмездная передача своего имущества, какого-либо предмета другому лицу. Дарение является одним из гражданских прав субъекта, гражданина. Данное право обеспечивается действующим законодательством государства, также свобода и право гражданина распоряжаться своим имуществом (в том числе и передача его по своему изволению) гарантирует Конституция. Дарение может оформляться как сделка. Часто дарение возможно без оформления каких-либо документов. Однако при дарении жилья и другой недвижимости, как правило, может возникнуть необходимость составления договора дарения, заверяемого нотариусом. Порядок оформления и принятия дарения регулируется Гражданским кодексом РФ, а также действующим законодательством в вопросах налогообложения граждан.

Договор дарения является одним из старейших договоров гражданского права. Уже в римском праве дарение признавалось одним из оснований возникновения правособственности. Любой вид договора дарения опосредует переход имущества (права, вещи и т.п.) от одного лица другому, причем даритель и одаряемый являются юридически равноправными субъектами. Таким образом, правоотношения, возникающие из договора дарения укладываются в рамки предмета гражданского права и адекватны методу гражданско-правового регулирования.

Взятка и подарок. Часто в массовом сознании взятка ассоциируется с денежными купюрами, однако подарок должностному лицу, от которого зависит принятие решений, также может считаться взяткой, если его стоимость превышает оговоренную законом сумму. Так во Франции предельная стоимость подарка, который не может считаться взяткой, составляет 35 евро, в Великобритании – 140 фунтов стерлингов (250\$), в США – 50\$, в России – 5 МРОТ. В связи с изменениями, внесенными в 2008 году в ГК РФ, предельная стоимость подарка не должна превышать 3 тысяч рублей.

Так же в работе мы попытаемся ответить, готова ли Россия к жизни без взяток и если нет, то по какой причине.

ДЕНЕЖНОЕ ОБРАЩЕНИЕ И ДЕНЕЖНО-КРЕДИТНАЯ ПОЛИТИКА

Мухутдинова Л.Ш.

Научный руководитель: З.Н. Мирзагаллямова

*(Казанский национальный исследовательский технический
университет им. А.Н. Туполева-КАИ)*

Денежное обращение – движение денег во внутреннем экономическом обороте и в структуре внешнеэкономических связей страны, в наличной и безналичной форме, обслуживающее оборот товаров (услуг) и нетоварные расчеты. Выступает средством распределения, обращения и обмена общественного продукта.

Денежно-кредитная политика – это совокупность мероприятий в области денежного обращения, направленных на изменение денежного кредита. Ее главная цель – регулирование хозяйственной конъюнктуры путем воздействия на состояние кредита и денежного обращения. Денежно-кредитная политика имеет 2 направления:

1. Кредитная экспансия – направлена на стимулирование кредита и денежной эмиссии.

2. Кредитная рестрикция – их сдерживание и ограничение.

Важным инструментом денежно-кредитной политики является ставка рефинансирования, которая представляет собой процентную ставку, которую Центральный банк РФ использует при предоставлении кредитов коммерческим банкам в порядке рефинансирования. Ставка рефинансирования является и «неким» сопутствующим механизмом по сдерживанию инфляционных процессов в России. Можно сказать, что ставка рефинансирования, есть не что иное, как цена денег в стране. При снижении темпов инфляции, снижается и ставка рефинансирования. С начала мирового финансового кризиса ставка рефинансирования Центрального Банка России на 2008 год увеличивалась трижды. На середину декабря 2008 года ставка Центробанка составляла 13 %, и прогноз по инфляции – 13,8 %. А уже 2009 год Россия завершила с инфляцией в 8,8 % (сведения Росстата), и ставкой рефинансирования в 8,75 %. В течение 2009 года ставка понижалась 10 раз, что было направлено на стимулирование кредитной активности банков, на сдерживание инфляционных процессов и роста экономики. Ставка рефинансирования ЦБ РФ на сегодня – 8,00 % (Указание Банка России от 23.12.2011 № 2758-У «О размере ставки рефинансирования Банка России»). В США по состоянию на 13.03.12 составляет 0,25 % (FederalFunds) и 0,75 % (DiscountRate). ФРС США удерживает ставку в целевом диапазоне от 0% до 0,25 % годовых с декабря 2008 года. В 2008 году ставка снижалась 7 раз. Для сравнения, базовая ставка Европейского Центробанка в настоящее время составляет 1 % годовых, Банка Англии – 0,5 %, Банка Японии – 0-0,1 %,

Динамику изменения ставки рефинансирования можно считать индикатором финансового состояния в стране. С помощью ее изменения можно влиять на состояние экономики. Проблема целесообразного изменения ставки рефинансирования является ключевым вопросом денежно-кредитной политики государства, в частности ЦБ РФ.

Исследовав размеры ставок в различных странах можно прийти к выводу, что чем ниже ставка, тем надёжнее финансовая ситуация в государстве и доступнее деньги. Из этого идут следствия:

- 1) чем доступнее деньги, тем больше их идёт на инвестиции в экономику;
- 2) может ускориться темп инфляции;
- 3) при повышенной ставке инвестиции замедляются.

ЦЕЛИ И ФУНКЦИИ ТАМОЖЕННОЙ ПОЛИТИКИ

Мушаранова Д.

Научный руководитель: Н.В. Кашина, канд. экон. наук, доцент
*(Казанский национальный исследовательский технический
университет им. А.Н. Туполева-КАИ)*

Термин «таможенная политика» современным законодательством не определён, однако он выступает мощным экономическим рычагом, который регулируется с помощью таможенного права. Таможенная политика представляет собой составную часть внутренней и внешней политики любого государства, не исключением является и Российская Федерация. Любое государство, в финансово-экономическом аспекте опирается на 2 главные составляющие – это внутренние налоги и сборы, а также таможенные платежи. Именно от них зависит формирование доходной части национального бюджета страны. Без собственной финансово-экономической основы существование государства, как суверенного образования, практически не возможно. С помощью мероприятий, включенных в содержание таможенной политики, можно достичь эффективности финансовой деятельности государства.

Знакомясь с юридической и экономической литературой, мы встречаем различные трактовки термина «таможенная политика». Один из источников трактует, что «таможенная политика – представляет собой комплекс мер, осуществляемых в целях обеспечения наиболее эффективного использования инструментов таможенного контроля и регулирования товарообмена на таможенной территории, участия в реализации торгово-политических задач по защите внутреннего рынка, стимулирования развития национальной экономики». Но такое определение в большей степени ориентировано на внутренние функции государства. А между тем таможенные правоотношения возникают из реализации внешнеторговых связей, а значит – напрямую связаны с международным сотрудничеством. Именно поэтому в определении таможенной политики необходимо рельефно показать соотношение внешней и таможенной политики государства. Другой источник трактует таможенную политику как «систему или комплекс мер, правил регулирования внешнеэкономической деятельности, прежде всего административно-властного характера» [2]. Однако механизм такого регулирования основан не только на властно-правовом подходе, но и на реализации тех мер, которые могут устанавливать на основании международных договоров.

Учитывая характеристику таможенной политики, как систему мер, правил и положений – таможенную политику можно определить, как систему экономических, правовых, организационных и иных широкомасштабных мероприятий, проводимых государством и направленных на всестороннее регулирование таможенных отношений и реализацию внутриэкономических и внешнеэкономических интересов.

Обозначив расширенное определение таможенной политики России, мы можем сформулировать её принципы, которые касаются в основном 3-х аспектов жизни страны. Это – создание условий для развития национальной экономики; обеспечение экономической безопасности страны; наполнение доходности части бюджета.

КОНЦЕПТУАЛЬНЫЕ НАЧАЛА ИСЛАМСКОЙ ЭКОНОМИКИ И ФИНАНСОВ

Насибуллина Г.Д.

Научный руководитель: А.Б. Анкудинов, канд. физ.- мат. наук,
доцент

*(Казанский (Приволжский) федеральный университет
Институт экономики и финансов)*

Мировой экономический кризис повлек за собой волну критики в адрес капиталистической модели хозяйствования. Поиск альтернативы нынешней системе является как никогда актуальным. В связи с этим во многих странах возник интерес к исламской экономической модели. Саудовский экономист М.'У. Чапра отмечает, что исламская экономика нужна лишь в том случае, если она способна ответить на вопросы, на которые не может дать ответ традиционная экономика [1].

Исламская экономическая модель основана на шариате - совокупности закрепленных в Коране и сунне предписаний (описание жизненного пути пророка Мухаммада, включающее в себе поступки и высказывания пророка). В общем виде, шариат – это гибкая система законов, регулирующая все стороны жизни. Таким образом, для ислама характерна неразделимость религии и социального порядка (организации власти, семьи, экономической жизни).

Исламская экономика не пытается сформулировать собственные специфичные законы экономического развития. Данная экономическая модель дополняет существующую, в первую очередь, основываясь на особом методе построения финансовой системы без использования ссудного процента.

Исламская финансовая система — важнейшая составная часть исламской экономики. Именно в финансовой сфере наибольшим образом проявляются особенности исламской экономической модели. Исламскую финансовую систему можно охарактеризовать как совокупность методов и механизмов финансирования, позволяющих осуществлять экономическую деятельность без нарушения базовых принципов, сформулированных в шариате [2].

В исламской экономике существуют следующие ограничения:

– запрет ростовщичества – использования ссудного процента (рибы), так как деньги являются средством обращения, мерой стоимости, но не предметом купли-продажи. Суживание денег под процент приводит к несправедливой эксплуатации в той или иной форме. В качестве альтернативы ссудного процента ислам предлагает равноправные отношения бизнесмена и владельца денежного капитала, они выступают как партнеры и, соответственно, пропорционально делят прибыли, так и убытки;

– производство и торговля запрещенными товарами (алкоголь, табачная продукция, азартные игры, наркотики, продукция порнографической индустрии, выращивание и переработка свинины и др.)

– неопределенные сделки с повышенным риском (запрещена спекуляция с ценными бумагами, фьючерсы и опционы, лотереи);

– традиционное коммерческое страхование;

– установление монополии.

Экономические отношения в исламе направлены на обеспечение стабильности экономической системы, оптимальное использование ресурсов, защиту человеческих прав и окружающей среды. Принцип социальной справедливости является одним из основных принципов ислама. Основные направления исламской экономики выражаются в следующих положениях:

– удовлетворение основных потребностей общества в материальных благах;

– обеспечение равенства возможностей для всех;

– предотвращение концентрации богатства и устранение неравенства в распределении;

– обеспечение стабильности и экономического роста для реализации целей.

Исламская экономическая модель адресована не только мусульманам, но и всему человечеству. При этом основным критерием выбора исламских финансовых продуктов немусульманами являются экономические выгоды, немаловажную роль играет этическая составляющая.

Первоначальный интерес к исламским финансам со стороны немусульманского мира обусловлен острой потребностью в новых источниках финансирования, ввиду кризиса ликвидности, сопровождавшего экономический кризис. Условием является использование исламских методов финансирования.

Было бы ошибочно полагать, что это единственная причина, обуславливающая обращение к исламской экономике со стороны немусульман. В капиталистическом мире существует необходимость в модернизации экономики и финансовой системы, менее подверженной кризисным явлениям. Конкурентными преимуществами исламских финансов являются их надежность, стабильность.

В настоящее время наблюдается тенденция интенсивного роста исламского сектора финансов, который будет способен конкурировать с традиционным. По оценкам британской аудиторской компании «Эрнст & Янг» (Ernst & Young), входящей в четвёрку самых авторитетных аудиторских компаний мира, в 2012 году активы исламских банков в мировом масштабе достигнут 1,1 триллиона долларов (для сравнения, в 2010 году 826 миллиардов долларов). В частности, активы исламских банков стран Ближнего Востока и Северной Африки (MENA – MiddleEastandNorthAfrica) в 2010 году исчисляются 416 миллиардами долларов, при этом среднегодовой темп роста за последние пять лет составил 20 % по сравнению с 9 % ведущих западных банков. С расширением рынков сбыта к 2015 году ожидается рост более чем в два раза. Доля исламских банков в мировом масштабе возросла с 22 % в 2008 году до 26 % в 2010 году [3].

Данные темпы роста свидетельствуют о том, что исламские финансы завоевывают популярность по всему миру.

ЛИТЕРАТУРА

1. *Chupra M.U.* What is Islamic Economics? [Text] / M.U. Chupra. – Jeddah, 2001. – 71 p.

2. *Беккин, Р.И.* Исламская экономическая модель и современность [Текст] / Р.И. Беккин. – 2-е изд., испр. И доп. – М.: Изд. Дом. Марджани, 2010. – 352 с.

3. Ernst & Young company [Electronic resource] / World Islamic Banking Competitiveness Report 2011-12 ‘A Brave New World of Sustainable Growth’. – 2011. – Mode of access: [http://www.ey.com/Publication/vwLUAssets/IBCR_Report/\\$FILE/IBCRReport2011%28LR%29%20Final.pdf](http://www.ey.com/Publication/vwLUAssets/IBCR_Report/$FILE/IBCRReport2011%28LR%29%20Final.pdf), свободный.

ПРАВОВОЕ РЕГУЛИРОВАНИЕ РЫНКА БАНКОВСКИХ УСЛУГ

Нурхаметова Д.В.

Научный руководитель: А.Ш. Гильфанова, ст. преподаватель,
*(Казанский национальный исследовательский технический
университет им. А.Н. Туполева-КАИ)*

Организация и деятельность банков регулируются при помощи совокупности юридических норм, которые и составляют банковское право. К образованию и деятельности кредитных организаций имеют применение нормы, регулирующие имущественный оборот вообще (например, нормы Гражданского кодекса), и нормы, непосредственной целью которых является урегулирование тех или иных вопросов банковской деятельности.

Правовое регулирование банковской деятельности осуществляется Конституцией РФ, федеральными законами «О банках и банковской деятельности» и «Центральном банке Российской Федерации (Банке России)», другими федеральными законами, а также нормативными актами Банка России. В первую очередь необходимо выделить Федеральный закон от 10 июля 2002 г. № 86-ФЗ «О Центральном банке Российской Федерации».

Огромную роль, на современном этапе развития законодательства о банках и банковской деятельности играют ведомственные акты ЦБР. В этой связи, одним из элементов особого публично-правового статуса Центрального банка РФ является право осуществлять нормотворчество. Современной правовой основой существования банковской системы служит Гражданский кодекс РФ и Конституция РФ. В Конституции РФ отражены статус, задачи, основные функции и принципы организации и деятельности Центрального банка РФ как публично-правовой организации, его организационная структура, а также основополагающие права и обязанности. Отдельные моменты банковской деятельности регламентируются и Уголовным кодексом РФ, обеспечивающим защиту от наиболее серьезных и общественно-опасных посягательств на права и интересы государства, иных субъектов, осуществляющих свою деятельность в кредитно-банковской сфере, а также физических и юридических лиц, пользующихся услугами банков и иных кредитных учреждений. Статьи 158, 187 УК РФ предусматривают ответственность за подделку пластиковых карт и платежных документов. Уголовный кодекс РФ предусматривает наказание за разглашение банковской тайны (ст. 183), а также за незаконную банковскую деятельность и осуществление банковской деятельности без регистрации (ст. 172). Практика ра-

боты банков нуждается в том, чтобы получить ответ на вопрос о том, что означает собой понятие банковской деятельности. Ведь в законодательстве установлена ответственность за незаконную банковскую деятельность. В ряде случаев закон использует этот термин, не объясняя его. Поэтому возникают противоречия. И в законе, регулирующем деятельность кредитных организаций, и, в законе, регламентирующем банковскую деятельность Центрального банка, прямо или по смыслу, используется это понятие.

В интересах развития рынка банковских услуг необходимо создать более благоприятные условия для консолидации, слияния и присоединения кредитных организаций. В этих целях предстоит предпринять следующие шаги:

- принять законодательные и нормативные правовые акты, обеспечивающие существенное ускорение и удешевление процедуры реорганизации кредитных организаций путем слияния и присоединения;

- предусмотреть в законодательстве положения, устанавливающие, что право требования досрочного исполнения денежных обязательств имеют только кредиторы – физические лица, если обязательства перед ними возникли до даты объявления кредитными организациями о реорганизации.

АНАЛИЗ АВТОРИТАРНОГО И ДЕМОКРАТИЧЕСКОГО СТИЛЕЙ УПРАВЛЕНИЯ В ОРГАНИЗАЦИЯХ НА ОСНОВЕ ПОКАЗАТЕЛЯ ЕСЧП

Петруха С.В.

Научный руководитель: Л.В. Белова, канд. Психол. Наук, доцент
*(Казанский национальный исследовательский технический
университет им. А.Н. Туполева-КАИ)*

В данной работе разработан и представлен собственный метод анализа рентабельности функционирования предприятия на основе его экономических и ресурсных показателей. За основу экономического показателя взята чистая прибыль крупнейших организаций за отчетные периоды (2009 и 2010 гг.) в различных отраслях промышленности по опубликованным данным годовых отчетов.

Чистая прибыль – часть балансовой прибыли предприятия, остающаяся в его распоряжении после уплаты налогов, сборов, отчислений и других обязательных платежей в бюджет. Чистая прибыль используется для увеличения оборотных средств предприятия, формирования фондов и резер-

вов, и реинвестиций в производство. В расчётах будет использоваться разница между суммами чистой прибыли двух отчетных периодов, так как это более точный показатель эффективности работы предприятия.

Показатель чистой прибыли интересен тем, что он показывает фактическую возможность «инвестиций в самих себя» (работников организаций) и в свою организацию. За основу ресурсного показателя взята среднесписочная численность работников крупнейших предприятий России на конец 2010 года. Показатель раскрывает суть прогностической деятельности организации, частью которой является определение численности работников на будущие периоды.

Аналізу подвергнется показатель единичной ставки чистой прибыли (ЕСЧП), выявляющий то, насколько высокоэффективна компания на уровне одного работника. $ЕСЧП = (Чистая\ прибыль\ 2009 - Чистая\ прибыль\ 2010) / Среднесписочная\ численность\ персонала$.

Рассмотрим следующие крупнейшие предприятия России в отраслях машиностроения, горнометаллургической, информационных технологий, телекоммуникационной, нефтегазовой, энергетической, транспортной и банковской (табл.).

Таблица

Название компании	Чистая прибыль (убыток) 2009г.(млрд. руб.) МСФО	Чистая прибыль (убыток) 2010 г. (млрд. руб) МСФО	Среднесписочная численность персонала 2010 г. (тыс.)	ЕСЧП (млн. руб.)
Ростелеком	2,5	5,102	18,8	138,404
ММК*	6,57	6,96	60,227	6,47
Газпром	793,8	998	400,6	509,7
АвтоВАЗ	-49,2	2,106	72	712,5
Merlion	0,62	0,89	2,65	101,8
Мосэнерго	1,658	8,668	10,717	654,1
РЖД*	152,2	208,3	976,116	57,47
Сбербанк	21,7	183,6	257,046	629,84

Интерпретация и анализ результатов: Полагаясь на результаты показателя ЕСЧП, каждый работник предприятия на основе сравнения оценки с другими предприятиями может осознать свою ценность для компании. Наивысшие оценки ЕСЧП получили компании Газпром, АвтоВАЗ, Мосэнерго и Сбербанк. Благодаря показателю впредь будет возможен анализ прогностической деятельности любой организации или же предприятия, независимо от сферы и рода деятельности.

ЭКОНОМИЧЕСКАЯ ЭФФЕКТИВНОСТЬ ИСПОЛЬЗОВАНИЯ ИНГИБИТОРОВ КОРРОЗИИ НЕФТЕПРОМЫСЛОВОГО ОБОРУДОВАНИЯ В НГДУ ОАО «ТАТНЕФТЬ»

Потапова А.Ю., Шурыгина Ю.В.

Научный руководитель: Л.Н. Краснова, канд. экон. наук, профессор
(Альметьевский государственный нефтяной институт)

ОАО «Татнефть» – крупнейшая нефтегазодобывающая компания в Республике Татарстан и одна из ведущих высокотехнологичных нефтяных Групп в Российской Федерации. В 2010 году объем добычи ОАО «Татнефть» составил 25,863 млн. тонн. В целом по Группе «Татнефть» в 2010 году объем добычи составил 26,112 млн. тонн нефти. Однако, с увеличением объема производства резко увеличивается обводненность продукции, а с увеличением обводненности появляется коррозия ГНО, которая приводит к миллионным убыткам [2].

Коррозия – самопроизвольное разрушение металлов вследствие химического или электрохимического взаимодействия их с внешней средой. Истинные убытки от неё нельзя определить, оценив только прямые потери, к которым относятся стоимость разрушившейся конструкции, стоимость замены оборудования, затраты на мероприятия по защите от коррозии. Ещё больший ущерб составляют косвенные потери. Это простой оборудования при замене прокорродировавших деталей и узлов, утечка продуктов, нарушение технологических процессов [1].

Разрешение данной проблемы является главной задачей, которую на сегодняшний день ставит перед собой ОАО «Татнефть».

Массовое применение ингибиторов коррозии в нефтяной промышленности и, в частности, на месторождениях «Татнефти» началось в 80-е годы, когда нефтяники серьезно столкнулись с проблемами коррозии металлов.

Отличительной чертой ингибиторной защиты является возможность при небольших капитальных затратах замедлять коррозионное разрушение оборудования.

Эффективность использования ингибиторов коррозии нефтепромышленного оборудования в нефтяной промышленности можно наблюдать на примере НГДУ.

В НГДУ «Лениногорскнефть» наиболее широкое применение нашел ингибитор коррозии СМПХ-6301 «КЗ», вследствие его относительной дешевизны и высокой технологической эффективности.

В НГДУ «Елховнефть» используются ингибиторы коррозии серии «ТНХС», разработано совместно специалистами «ТатНИПИнефть» и ООО «Татнефть – ХимСервис».

В последнее время, в связи с введенным режимом экономии материальных затрат в ОАО «Татнефть», наибольшую актуальность приобретает внедрение новых технологий ингибиторной защиты трубопроводов систем нефтесбора и ППД, разработанных в институте «ТатНИПИнефть». Инновационный подход, применяемый в данной сфере, позволяет экономить расход ингибиторов коррозии, применение которых в свою очередь требует немалых финансовых затрат предприятия.

Уже сейчас используемые на предприятии НГДУ «Елховнефть» ингибиторы коррозии серии ТНХС качественно превосходят своих предшественников, что позволяет ежегодно экономить более 35 млн. руб.

Таким образом, подводя итог всему вышеизложенному можно сделать вывод, что борьба с коррозией трубопроводов, приводящая к частым их порывам, является одной из наиболее актуальных проблем, стоящих перед ОАО «Татнефть». Компания затрачивает огромные финансовые и материальные средства на ее решение, но, к сожалению, полностью предотвратить коррозию трубопроводов пока при существующих методах борьбы с ней невозможно.

Качественное улучшение в работе по борьбе с коррозией, по мнению авторов работы, связано со следующими вопросами:

- разработка эффективной и гибкой технической политики борьбы с коррозией трубопроводов;
- научно-методическое обеспечение исследовательских работ;
- материально-техническое обеспечение планируемых мероприятий.

Авторы данной работы, ознакомившись с технологией применения и экономическими показателями НГДУ, сделали вывод об эффективности применения технологии ингибиторов коррозии нефтепромыслового оборудования. Инновационные методы, применяемые в химическом производстве, позволяют создавать новые серии ингибиторов, отличающихся наибольшей устойчивостью к внешним воздействиям и экономически эффективные, в результате уменьшения их стоимости и объемов применения.

ЛИТЕРАТУРА

1. Гоник А.А. Коррозии нефтепромыслового оборудования и меры ее предупреждения. – М.: Недра, 1976. – 192 с.
2. Годовой отчет ОАО «ТАТНЕФТЬ» за 2010 год. – 5 с.

«ЭЛЕКТРОННОЕ ГОЛОСОВАНИЕ» – КАК ОДИН ИЗ ВАРИАНТОВ ПЕРСПЕКТИВНОГО РАЗВИТИЯ В РОССИЙСКОЙ ФЕДЕРАЦИИ

Романов В.А.

Научный руководитель: Б.Л. Железнов, докт. юрид. наук, профессор
*(Казанский национальный исследовательский технический
университет им. А.Н. Туполева-КАИ)*

Затрагивая актуальность этой темы, хотелось бы раскрыть проблему обеспечения баланса между доступностью голосования и доверием граждан к системам электронного голосования. Вступление человечества в третье тысячелетие, связываемое целым рядом специалистов в юриспруденции с переходом к информационному обществу, обладающему новой структурой, в которой особую роль играют отрасли, связанные с получением, распространением и обработкой информации, ведет к совершенствованию технологий приобщения граждан к избирательному процессу.

Одним из способов организации волеизъявления граждан является электронное голосование. Термин «электронное голосование» (electronical voting – e-voting) впервые был введен в 1960-х гг., новое понятие подразумевало, что волеизъявление голосующих выражается с помощью электронных средств, а новая система может использовать электронные средства для подачи и подсчета голосов.

На основе изученного материала и произведенного анализа можно разделить средства электронного голосования на три группы: 1) комплексы обработки избирательных бюллетеней (КОИ Б); 2) комплексы для электронного голосования на избирательных участках (электронно-сенсорные устройства); 3) средства дистанционного электронного голосования (Интернет, мобильная сотовая связь).

Возможность применения средств электронного голосования в реализации форм непосредственного народовластия уже апробирована в международной практике. В настоящее время многие страны разрабатывают национальные проекты электронного голосования избирателей, в том числе дистанционного. Германия – автоматы для электронного голосования применяются при муниципальных выборах. Жесткая государственная сертификация используемого оборудования. Индия – с 2003 г. муниципальные выборы и выборы уровня штатов используют системы электронного голосования на избирательных участках. Швейцария – системы интернет-голосования для кантональных и федеральных референдумов развернуты в кантонах

Цюрих, Невшатель и Женева. Эстония – на региональных выборах голосовать через Интернет можно с октября 2005 г. В 2007 г. – впервые в мире – на национальных выборах возможностью интернет-голосования воспользовались 30275 человек [1].

Россия с уважением относится к зарубежному опыту организации избирательного процесса, многое позаимствовала из опыта ОБСЕ при создании нашей собственной нормативной базы, и что особенно хочется подчеркнуть – намеренно сделала ее объектом экспертного анализа специалистов из других стран.

В настоящее время избирательное законодательство Российской Федерации не предусматривает возможности дистанционного электронного голосования. В нем предусмотрена возможность использования технических средств подсчета голосов – комплексов, обработки избирательных бюллетеней и комплексов для электронного голосования на избирательных участках вместо стационарных ящиков для голосования. Данные комплексы используются в настоящий момент пока не более чем на 1% избирательных участков [2]. Правовой основой проведения такого электронного голосования служат положения подп., «в», «г», «е» п. 9, п. 13 ст. 21, п. 32, 35 ст. 68 Федерального закона от 12 июня 2002 г. № 67-ФЗ «Об основных гарантиях избирательных прав и права на участие в референдуме граждан Российской Федерации» [3].

Большим преимуществом электронного голосования является ускорение процедуры подсчета голосов, значительная экономия бюджетных средств, повышение явки избирателей на выборах, возможность обеспечения участия в выборах всех имеющих право голосовать, и в особенности граждан, проживающих в трудно доступных и отдаленных местностях и за пределами государства.

ЛИТЕРАТУРА

1. Дурнова И.А. Зарубежный опыт проведения Интернет-выборов и проблемы для России // Информационное право. – 2007. – № 2. – С. 32-40.
2. Павлушкин Л.В., Постников А.Е. Правовой механизм дистанционного голосования (анализ возможной модели) // Журн. рос. права. – 2009. – № 11. – С. 5-14.
3. Федеральный закон «Об основных гарантиях избирательных прав и права на участие в референдуме граждан Российской Федерации» от 12.06.2002 (в ред. от 03.06.2009) // СЗ РФ.2002. – № 24. – С. 2253.

ТРЕБОВАНИЯ, ПРЕДЪЯВЛЯЕМЫЕ К УПРАВЛЕНЧЕСКОЙ ОТЧЕТНОСТИ

Садыкова Д.С.

Научный руководитель: В.Н. Нестеров, докт. экон. наук, профессор
*(Казанский (Приволжский) федеральный университет
Институт экономики и финансов)*

Отчетность является заключительным этапом любой системы учета, завершающей стадией учетного процесса. Управленческая отчетность - это взаимосвязанный комплекс фактических, плановых, прогнозных данных и расчетных показателей о функционировании хозяйственной организации как экономической и производственной единицы. Он включает совокупность данных и показателей как по предприятию в целом, так и в разрезе структурных и производственных подразделений, центров затрат и прибылей.

В отличие от бухгалтерской отчетности, ориентированной на, внешних пользователей, управленческая отчетность предназначена для самого предприятия в лице стратегического менеджмента и руководителей подразделений. В соответствии с этим формирование отчетности для менеджеров должно отвечать потребностям управления на каждом уровне руководства организацией. Эти потребности индивидуальны, специфичны и во многом зависят от особенностей организации производства на данном предприятии.

Управленческой отчетности необходимо уделять особое внимание, так как в ней для внутренних пользователей концентрируются конкретная и подробная информация о состоянии предприятия, результатах финансово-хозяйственной деятельности, отсутствующей в других видах отчетности. Управленческую отчетность необходимо рассматривать как систему конкретной и детализированной информации о финансово-хозяйственной деятельности, доходно-расходных статьях, кредиторской и дебиторской задолженностях, обременениях, имущественных отношениях, капитале и резервах, факторах, оказавших влияние на достигнутые результаты. Полученный массив информации необходим для принятия управленческих решений, контроля и регулирования деятельности организации, планирования и прогнозирования будущих периодов.

Итак, определим управленческую отчетность как комплекс взаимосвязанных данных и расчетных показателей, отражающих функционирование предприятия как субъекта хозяйственной деятельности, сгруппированных в целом по предприятию и структурным подразделениям.

Управленческая отчетность необходима для решения следующих задач:

- предоставление информации и расчетов фактической эффективности и рентабельности деятельности;
- представление информации для принятия стратегических решений;
- оперативный контроль, охватывающий все сегменты финансово-хозяйственной деятельности;
- акцентирование моментов, указывающих на потенциальные проблемы в будущих периодах;
- группировка и анализ информации для выбора оптимальных вариантов решения возникающих в процессе деятельности проблем;
- выявление существующих недостатков и недоработок.

Целью составления управленческих отчетов является удовлетворение потребностей пользователей информации. В связи с этим требования к содержанию, периодичности и порядку представления отчетности для управления должны определять сами менеджеры.

Выделяют следующие требования к управленческой отчетности:

- достоверность управленческой отчетности – учетная информация формируется в соответствии с регламентом, установленным законодательными и нормативными актами по бухгалтерскому учету;
- полнота управленческой отчетности – представление полной и исчерпывающей информации о результатах финансово-хозяйственной деятельности, наличии и использовании финансовых, материальных и трудовых ресурсов, капитале и резервах, доходах и расходах, обязательствах, факторах, повлиявших на полученные результаты и т.д.;
- уместность управленческой отчетности – информация должна относиться к делу, влиять на экономические решения пользователя, помогать в оценке разновременных (прошлых, настоящих и будущих) экономических ситуаций;
- содержательность управленческой отчетности – информация должна относиться к определенному экономическому явлению, быть необходимой и достаточной для восприятия этого явления. В ней не должно быть лишних сведений, которые могли бы привести к искажению экономической сущности;
- целостность управленческой отчетности – обязательное включение в управленческую отчетность показателей финансово-хозяйственной деятельности (если они присутствуют) филиалов и подведомственных подразделений;

– последовательность управленческой отчетности – представление показателей финансово-хозяйственной деятельности от предыдущего периода к отчетному;

– сопоставимость управленческой отчетности – при оценке результатов финансово-хозяйственной деятельности отчетные показатели должны быть сопоставимы с аналогичными планируемыми показателями планов, смет, бюджетов, нормами и нормативами, а также с показателями предыдущих отчетных периодов;

– существенность управленческой отчетности – содержание в управленческой отчетности наиболее существенных показателей, без которых невозможно объективно оценить результаты финансово-хозяйственной деятельности и соответственно принять качественное управленческое решение;

– своевременность управленческой отчетности – оперативное принятие управленческих решений на основании полученных результатов анализа и оценки отчетных показателей. Значимая информация должна без задержки включаться в оперативный анализ и отчетность;

– логичность управленческой отчетности – информация должна строиться по законам логики. Закон тождества, в соответствии с которым предмет информации в пределах одного сообщения должен оставаться неизменным, чтобы не было подмены одного предмета другим. Этот закон противодействует неопределенности и не конкретности информации. Несоблюдение этого закона влечет за собой логическую ошибку, называемую «подменой тезиса». Закон противоречия, согласно которому не могут быть одновременно истинными два сообщения, одно из которых что-либо утверждает об экономическом явлении, а другое отрицает это в то же самое время. Закон исключенного третьего, смысл которого заключается в следующем: если имеются два противоречащих одно другому сообщения об экономическом явлении, то одно из них истинно, а другое ложно. Между ними не может быть ничего среднего. Закон достаточного основания, согласно которому, для того чтобы признать информацию достоверной, необходимы доказательства и обоснования, подтверждающие эту достоверность.

Необходимо оговориться, что достижение поставленных задач зависит не только от четкого выполнения требований к управленческой отчетности, но и от неизменности учетной политики в течение длительного времени, последовательности ее применения от одного отчетного периода к другому.

Требования к содержанию, видам, объемам и срокам представления управленческой отчетности формируют руководители предприятия или

лица, ответственные и заинтересованные во внутренней управленческой информации.

Эти требования можно представить как:

- единообразную структуру, но предельно гибкую,
- максимально пригодную для оперативного контроля и анализа,
- читаемую, понятную и обозримую информацию,
- оптимальную по срокам предоставления информации.

Необходимо обратить внимание на то, что содержание управленческой отчетности находится в зависимости от специфики деятельности каждого предприятия.

Основываясь на практическом опыте, разработка форм управленческой отчетности осуществляется по следующим принципам:

1) затраты на подготовку внутренней управленческой отчетности не должны превышать экономического эффекта от ее использования;

2) все без исключения управленческие отчеты должны быть конкретными и адресными;

3) текущие управленческие отчеты должны содержать оперативную информацию, необходимую для принятия управленческих решений;

4) управленческие отчеты не должны быть перегружены лишними данными, а вся представленная в них информация должна быть систематизирована;

5) формы управленческих отчетов должны учитывать особенности и уровень подготовленности конкретного руководителя, для которого предназначен отчет.

ВЫЯВЛЕНИЕ СУЩЕСТВЕННЫХ КРИТЕРИЕВ ЭФФЕКТИВНОСТИ СЕКТОРА ЭКОНОМИКИ НА ОСНОВЕ ИСКУССТВЕННОГО ИНТЕЛЛЕКТА

Сафиуллина А.М.¹, Тумбинская М.В.²

Научный руководитель: Л.А. Александрова, канд. техн. наук, доцент

(¹Институт экономики, управления и права,

*²Казанский национальный исследовательский технический
университет им. А.Н. Туполева-КАИ)*

В настоящее время в ходе проводимых реформ рыночной экономики осуществляется дальнейшее совершенствование экономических взаимоотношений предприятий и сфер сектора экономики – агропромышленного

комплекса, необходимым условием которого является дальнейшая разработка их теоретических основ, и изучение практического опыта их функционирования в соответствии с требованиями времени. В связи с этим изучение данного вопроса приобретает первостепенную значимость.

Основное предназначение данного сектора экономики – удовлетворение потребностей населения данной страны в продовольствии и сырье для других подкомплексов, нуждающихся в этом сырье.

В современных условиях из-за резкого сокращения финансирования, отсутствия комплексности в использовании инвестиций, государственной поддержки данного сектора экономики в нем сформировалась нерациональная структура с огромными диспропорциями между сферами и отраслями, основными и оборотными фондами, активной и пассивной частью.

Для определения существенных критериев эффективности данного сектора экономики необходимо осуществить многофакторный анализ и проследить динамику изменений существенных показателей (за основу выбраны данные ГоскомстатаРТ [1]).

Анализ показал, что число занятого населения из года в год уменьшается, в связи с сокращением числа организаций, занимающихся производством продукции. Так в 2005 году было занято 183,6 тыс. чел, а уже к 2009 году существенное снижение населения достигло 100,5 тыс. чел. Природно-климатические условия Республики Татарстан способствуют увеличению производства продукции, тем не менее, как показывают данные, производство валового регионального продукта имеет тенденцию к снижению.

Средства, инвестируемые в данный сектор экономики, дотации и компенсации затрат из бюджета имеют тенденцию к увеличению. Если в 2001 и 2002 гг. данное финансирование отсутствовало, то, уже начиная с 2003 года, осуществляется поддержка государством через различные аспекты финансирования. В 2009 году сумма инвестируемых средств составила 11007 млн. руб., что значительно выше по сравнению с 2003 г. (7471,8 млн. руб.).

Балансовая прибыль имеет тенденцию к снижению. Так в 2001 году ее размер составлял 1129,8 млн. руб., а уже в 2009 г. прибыль снизилась до 1,08 млн. руб. Это свидетельствует о недостаточности денежных средств для удовлетворения потребностей данного вида производства, в его бесперебойном функционировании.

Соответственно при анализе показателей рентабельности также наблюдается тенденция к снижению. Рентабельность всей хозяйственной деятельности составила 0,005 % (2009 г.), что существенно ниже, чем в 2001 г. (9,4 %). Рентабельность продукции, также имеет тенденцию к снижению. К 2009 году ее значение достигло 5,78 %, что на 6,42 % ниже, чем в 2001 году.

Таким образом, необходимо повышение финансовых результатов деятельности сельскохозяйственных предприятий, путем активизации факторов производства и реализации резервов роста отраслей данного сектора экономики.

Факторы повышения эффективности данного вида производства определяются на основе комплексной оценки природных, экономических условий с учетом производственного потенциала, потребностей рынка и возможностей повышения доходности.

По мнению авторов, экономическая эффективность производства – основа благополучия жизни народа любой страны во всех экономических формациях. Она определяет уровень удовлетворение базовых потребностей человека в пище, одежде, жилье и непосредственно сказывается на качественных и количественных показателях воспроизводства рабочей силы. Высокая экономическая эффективность производства определяет и социальные условия. Она тесно связана с уровнем общественной стоимости производимой продукции, существенно влияет на структуру производства, распределение, обмена, потребления. Другими словами, социально-экономическая эффективность – это не что иное, как следствие производственно – экономической эффективности.

ЛИТЕРАТУРА

1. Статистический сборник Республики Татарстан. – Казань, 2006. – 369 с.

РОЛЬ АУТСОРСИНГА В ЭКОНОМИЧЕСКОЙ ДЕЯТЕЛЬНОСТИ ПОЛИГРАФИЧЕСКИХ ПРЕДПРИЯТИЙ

Сафонова Н.И.

Научный руководитель: Е.В. Шокова, канд. техн. наук, доцент
(Самарский государственный аэрокосмический университет
им. академика С.П. Королёва (Национальный исследовательский
университет))

Российский рынок только присматривается к сравнительно молодому виду услуг, который заключается в передаче исполнения конкретной функции на договорной основе сторонней организации, для которой дан-

ный вид деятельности является профильным, причем значительно снижается стоимость реализации бизнес-процесса.

Следует отметить, что в настоящее время достаточно активно пользуются услугами аутсорсеров полиграфический бизнес. В полиграфической деятельности используются следующие виды аутсорсинга: бухгалтерский, кадровый, IT-аутсорсинг, допечатная подготовка изданий, формное производство, брошюровочно-переплетное производство (производство книг в твердом или интегрированном переплете, эксклюзивное оформление книг), экспедирование (в газетном производстве), ремонтно-техническое обслуживание оборудования.

Целесообразность выполнения сторонними организациями отдельных функций по обслуживанию производственного процесса полиграфического предприятия обусловлена целым рядом факторов:

- технологической сложностью производственных процессов;
- высокой стоимостью перестройки производственных линий;
- возрастающей конкуренцией на региональном уровне;
- возрастанием требований к качеству полиграфического продукта.

Полиграфическое предприятие самостоятельно принимает решение о необходимости и возможности использования той или иной формы аутсорсинга или инсорсинга в отношении отдельных бизнес-процессов и функций. Однако, необходимость внедрения аутсорсинга должна быть оправдана экономической эффективностью данной формы работы. Следовательно, возникает вопрос о критериях принятия решения. При этом может быть использована матрица оценки стратегической важности, уровня развития, качества собственных компетенций предприятия и уровня развития внутренних ресурсов, необходимых для выполнения тех или иных функций (рис. 1).



Рис. 1. Матрица оценки уровня развития и качества компетенций при принятии решения производить или покупать

Таким образом, практическим результатом применения аутсорсинга является возможность направлять собственные ресурсы полиграфического предприятия на выполнение тех функций, которые составляют ее сильную сторону, предоставив внешнему исполнителю (аутсорсеру) те функции, которые он умеет выполнять лучше других. Тем самым предприятие может сосредоточить в своих руках новейшие и перспективные полиграфические технологии и ресурсы, обеспечив максимальное удовлетворение ожиданий потребителя, максимальное соответствие требованиям рынка.

ЛИТЕРАТУРА

1. *Поляков, В.В.* Мировая экономика и международный бизнес [Текст]: учебное пособие для вузов/ кол. авторов; под общ. ред. В.В. Полякова, Р.К. Щенина. – М.: КНОРУС, 2008. – 688 с.

2. *Решетова Н.В.* Хорошие руки – на аутсорсинг [Текст] / Н. Решетова// Курьер печати, 2008. – № 11. – С. 16-18.

ЭКОНОМИЧЕСКИЕ ПРОБЛЕМЫ ГОРОДА ЛЕНИНОГОРСКА

Сеняшин Р.А.

Научный руководитель: И.А. Тальшева, канд. пед. наук, доцент
*(Казанский национальный исследовательский технический
университет им. А.Н. Туполева-КАИ (Лениногорский филиал))*

Проблема малых городов в России стоит очень остро, о чём говорят цифры демографических исследований. Без вмешательства правительства их постигнет печальная участь вымирания. И Лениногорск, в целом успешно развивающийся город нефтяного Юго-Востока Татарстана, имеет свои экономические проблемы: отсутствие собственного производящего компонента, проблема трудоустройства молодёжи, городские инвестиции.

Благоустройство города очень ценно, так как оно оказывает положительное влияние на формирование инфраструктуры, культурного уровня населения и общую удовлетворённость уровнем жизни, и в целом на создание благоприятного климата для привлечения инвестиций и развития малого и среднего бизнеса. Однако, несмотря на это, городской бюджет не справляется с расходами, ведь в 2010 году доходы Лениногорска составили 932 миллиона рублей, расходы же – 961 миллионов, в 2011 году – 998 мил-

лионов и 1 миллиард 107 миллионов соответственно. Мы можем наблюдать тенденцию всё большего увеличения расходов над доходами, что вовсе не утешительно для благосостояния города. Тем не менее, строящийся металлургический завод обещает исправить положение. Пока же предприниматели предпочитают вывозить свой бизнес в крупные города в силу неплатёжеспособности населения.

Что же касается проблемы трудоустройства, то она, наверное, самая распространённая среди молодёжи, окончившей обучение. И хотя в образовательных учреждениях города ежегодно обучаются около 3000 студентов, однако на подавляющее большинство предприятий требуются люди с опытом работы. Исходя из этого, можно предложить следующий вариант решения проблемы. Необходимо увеличить время самой важной части обучения – практических занятий студентов по своей специальности, – и уделять максимальное внимание качеству этих занятий. Имеются сведения, что работодатели, у которых проводится практика, зачастую отмахиваются от студентов, аргументируя это тем, что новоявленный персонал слаб в специальности, и легче просто задаром «зачесть практику», чем обучать и терпеть неудобства от неопытных работников. Однако заинтересовать работодателей в организации практики студентов также в силах только правительство.

На 1 января 2011 года население Лениногорска составляло 64 063 чел, из них 16,9 % – дети и подростки в возрасте до 16 лет, 63,9 % приходилось на лица в трудоспособном возрасте и 19,2 % – на население старше трудоспособного возраста. Кроме того, отмечается тенденция снижения численности населения трудоспособного возраста и увеличение количества пенсионеров. В связи со снижением числа населения моложе трудоспособного возраста ближайшее прогнозируемое увеличение численности трудоспособного населения не предвидится. Происходит постепенное «старение» населения. Эту проблему можно решить дополнительным инвестированием в развитие экономики города. В Лениногорске функционируют 10 инвестиционных площадок, три из которых в рамках инновационно-производственного технопарка «Идея-Юго-Восток». Общая сумма инвестиций в основной капитал за 2010 год составляет 3,131 млрд. рублей, что составило 144,2 % от значений 2009 года. Наиболее крупным из реализуемых инвестиционных проектов последних лет является строительство и ввод в эксплуатацию электрометаллургического завода ЗАО «Татсталь» общей стоимостью 21,533 млрд. рублей, производительностью 2 млн. тонн металлопродукции в год. Основным инвестором проекта выступает екатеринбургская группа металлургических предприятий ОАО «Макси-групп». Простой срок

окупаемости завода составляет 2,8 года, чистая приведённая стоимость (NPV) 19,2 млрд. рублей, внутренняя норма доходности (IRR) 30,4 %.

Экономическое положение Лениногорска напрямую зависит от качества обучения студентов, а также от их последующего трудоустройства. Обеспечение этих двух условий в интересах, прежде всего, правительства. Инвестиции также положительно влияют на экономику города, поэтому нужно расширить возможности для инвесторов Лениногорских проектов.

ОСОБЕННОСТИ ОЦЕНКИ ЭФФЕКТИВНОСТИ ПРОЕКТОВ ВНЕДРЕНИЯ АВТОМАТИЗИРОВАННЫХ УПРАВЛЕНЧЕСКИХ СИСТЕМ

Сотов Д.И.

Научный руководитель: Ш.М. Валитов, докт. экон. наук, профессор
*(Казанский (Приволжский) федеральный университет
Институт экономики и финансов)*

В современных условиях важной областью стало информационное обеспечение функционирования компаний, которое состоит в сборе и переработке информации, необходимой для принятия обоснованных управленческих решений. Наиболее эффективно процесс передачи информации о положении и деятельности фирмы на высший уровень управления и взаимный обмен информацией между всеми взаимосвязанными подразделениями фирмы может осуществляться с помощью автоматизированных систем управления предприятием (АСУП).

АСУП – это комплекс интегрированных программных, технических, информационных, лингвистических, организационно-технологических средств и действий квалифицированного персонала, предназначенный для решения задач управления различными видами корпоративных ресурсов [1].

Можно утверждать, что эффективная деятельность современного предприятия возможна только при наличии единой корпоративной (комплексной) системы, объединяющей управление финансами, персоналом, снабжением, сбытом и процесс управления производством. Проект внедрения подобных систем рассматривается как средство достижения основных целей бизнеса – улучшения качества выпускаемых товаров и услуг, увеличения объема производства, занятия устойчивых позиций на рынке и победы в конкурентной борьбе [2].

Как и любой другой проект, внедрение АСУП класса ERP должно давать определенный положительный экономический эффект для предприятия. Таким образом, внедрение и использование таких дорогостоящих IT-продуктов, как корпоративные информационные системы класса MRPII/ERP, в обязательном порядке должно предполагать наличие определенных методик оценки эффективности систем, как на стадии их внедрения, так и на стадии использования.

Проведенный анализ показал, что разными авторами предлагаются различные подходы к решению этой проблемы и на сегодняшний день единства мнений по поводу эффективности той или иной методики нет.

Между тем, среди множества различных подходов к оценке эффективности внедрения можно выделить две большие группы: экономическая компонента, то есть система показателей, позволяющих оценить экономическую эффективность внедрения; и процессная составляющая, целью использования которой является оценка соответствия результатов внедрения ERP целям и задачам предприятия, а также непосредственно контроль над ходом внедрения ERP на каждом этапе реализации проекта.

«Внутренняя» или «процессная» составляющая оценки эффективности внедрения АСУП включает в себя:

- подход на основе методов проектного менеджмента;
- элементы процессного менеджмента.

Анализ эффективности на стадии непосредственного внедрения уместно проводить с использованием методики C/SCSC (Cost/Schedule Control Systems Criteria – затратно-временные системные показатели управления), которая предполагает анализ эффективности посредством укрупненной детализации всех операций, входящих в проект внедрения.

Данный метод основан на сетевых моделях планирования стоимости и времени проекта, а также разработке различных сценариев развития проекта, что позволяет оценить эффективность внедрения информационной системы на уровне отдельных операций или групп операций уже на начальных стадиях реализации проекта [1].

Кроме методики C/SCSC, использование подходов проектного менеджмента при оценке «процессной» эффективности проекта внедрения АСУП, предполагает использование такого инструмента, как WBS (Work Breakdown Structure – структура декомпозиции работ), которая позволяет определить объем работ с помощью разбивки каждой отдельной задачи на измеримые пакеты работ.

Обобщая все вышесказанное, следует отметить, что оценка эффективности внедрения ERP на основе процессного подхода предполагает рас-

смотрение проекта внедрения ERP с точки зрения эффективности внутренних процессов. Главное преимущество процессного подхода – в возможности контроля эффективности проекта через так называемые «центры ответственности», задачей которых является сбор, анализ и последующая передача информации вышестоящему центру.

Процессный подход позволяет сократить массивы показателей эффективности, наличие большого числа которых предполагают методы проектного менеджмента, упростить их агрегацию и анализ.

Однако это одновременно и недостаток данного подхода, так как велика вероятность ошибок, которые в рамках данного подхода не могут оперативно корректироваться.

Экономическая составляющая оценки эффективности проектов внедрения АСУП предполагает:

- подход на основе методов инвестиционного менеджмента;
- экономический анализ.

Под «эффективностью внедрения АСУП» можно понимать достижение оптимального соотношения затраты / результат, под которым, в свою очередь, понимается сопоставление экономического результата внедрения системы и затрат на приобретение, установку, доработку, эксплуатацию системы.

При оценке эффективности экономической составляющей проекта целесообразно рассматривать установку или модернизацию информационной системы предприятия в качестве инвестиционного проекта. Применение данного подхода подразумевает оценку эффективности внедрения информационной системы с помощью системы финансовых показателей.

Достоинством инвестиционных методов является сравнительная простота определения показателей, особенно в области анализа затрат.

Недостатком такого подхода является то, что методы инвестиционного менеджмента рассматривают внедрение ERP как проект, реализация которого, в конечном счете, должна принести доход предприятию, в то время как сегодня корпоративные информационные системы все чаще рассматриваются не в качестве способа получения дополнительных конкурентных преимуществ, а как необходимая составляющая успешного ведения бизнеса. При этом затраты на внедрение сравниваются не с планируемыми доходами от реализации проекта, а с возможными потерями, в случае если система не будет внедрена.

Поэтому полноценная оценка эффективности внедрения ERP невозможна без применения методов экономического анализа, некоторые элементы которого используются в методике анализа выгоды затрат. В общем слу-

чае экономический анализ позволит оценить эффективность внедрения информационной системы на основе сравнения затрат/выгод внедрения ERP и альтернативных показателей [3].

В заключение хотелось бы отметить, что для более точной и полной оценки эффективности внедрения АСУП на предприятии, необходимо использовать, параллельно, оба вышеуказанных подхода. Так, процессный подход наиболее эффективен при оценке хода выполнения работ по проекту внедрения АСУП – с помощью данного подхода удобно осуществлять оперативное управление всем проектом. В свою очередь, полная оценка эффективности внедрения АСУП должна быть дополнена расчетом определенных экономических показателей, позволяющих, в цифрах, оценить экономическую (а не процессную составляющую, как в предыдущем подходе) эффективность реализации проекта.

ЛИТЕРАТУРА

1. *Верзух Э.* Управление проектами. Ускоренный курс по программе MBA. Пер. с англ.: Учебник/ Верзух Э. – М.: ООО «И.Д. Вильямс», 2007. – 289 с.
2. *Дэниел О'Лири,* ERP системы. Современное планирование и управление ресурсами предприятия. Выбор, внедрение, эксплуатация. – М.: Экономика, 2007. – 259 с.
3. *Рыбников А И.* Система управления предприятием типа ERP. – М.: Экономика, 2009. – 187 с.

ФОРМЫ ПРОЯВЛЕНИЯ АСИММЕТРИЧНОСТИ РАЗВИТИЯ РЫНКА

Стариков А.С.

Научный руководитель: Г.С. Цветкова, канд. экон. наук, доцент
(*Марийский государственный технический университет*)

Условие симметричности информации лежит в основе большинства исследований в сфере микроэкономики, где анализ рынка и поведения экономических агентов базируются на предположении о том, что они имеют в своем распоряжении полную информацию необходимую для принятия решений. Рынок совершенной конкуренции является примером реализации условий, в которых субъекты рынка обладают полной и симметричной ин-

формацией. В условиях совершенной конкуренции цены определяются взаимодействием спроса и предложения, которое обеспечивает субъектов исчерпывающей информацией об имеющихся альтернативах, используемой ими для принятия оптимальных решений.

В практике хозяйственной деятельности условия принятия экономических решений чрезвычайно редко соответствуют допущению о симметричности распределения и полноте информации. Условие недостаточности рыночной информации, ее недоступность, переполненность сторонним «информационным шумом» является свойством современной экономической системы, создающим дополнительные трудности в процессе принятия рациональных решений. Асимметричность развития рынка является следствием недостаточности информации.

Асимметричность развития рынка имеет сложную природу. Рассмотрим формы проявления асимметричности развития рынка:

1) несоответствие спроса и предложения по качеству представленных товаров, вызванное отсутствием у производителя актуальной информации об уровне спроса, ассортиментных, ценовых, качественных предпочтениях рынка;

2) разный уровень доступности товаров (в том числе услуг) вызванный асимметричностью развития отраслей экономики, что проявляется в:

а) неравномерности ускорения (замедления) темпов роста отраслей экономики;

б) неравномерности доступности товаров (несоответствие товаров ценовым предпочтениям потребителей, недоступность товаров по территориальному признаку);

в) неравномерности распределения долей рынка между отраслями экономики.

Анализ асимметричности развития рынка в аспекте распределения долей рынка между отраслями экономики показывает, что одной из ее причин является движение товара (услуги) по этапам его жизненного цикла и оценки перспективности его развития. При этом возникает обратная корреляция между темпами роста популярности товара и его долей рынка (чем ниже доля рынка товара, тем выше может быть темп ее роста и наоборот).

Таким образом, асимметричность рынка в аспекте развития отраслей представляет собой естественное явление, тесно связанное с жизненным циклом товара (услуги).

Асимметричность рынка по территориальному признаку проявляется в неравномерности распространения товаров (услуг) по регионам, стра-

нам, городам и т.п. Как правило, это обусловлено социально-экономическими, геополитическими, историческими факторами.

Обзор территориального распределения производственных мощностей в развивающихся странах показывает, что основная масса товаров (услуг) доступна жителям столиц и крупных городов, в небольших населенных пунктах присутствует лишь ограниченный спектр товаров (услуг), а в отдаленных районах они могут совершенно отсутствовать.

Исходя из вышесказанного, можно прийти к выводу, что для большинства стран мира (в частности развивающихся), стремящихся к полноценному развитию во всех сферах жизни общества и повышению уровня жизни населения, одной из важнейших задач является снижение асимметричности развития рынка по территориальному признаку.

Асимметричность рынка товаров (услуг) по качеству возникает, когда в рамках одной товарной группы качество сильно варьируется. Результатом этого является одновременное существование на рынке товаров высокого, среднего и низкого качества. При этом изменение цены не всегда точно сигнализирует о качественных характеристиках товара (услуги). Причиной этому является феномен асимметричности информации об услуге среди потребителей и продавцов [1].

Асимметричность информации о качестве является неотъемлемой частью рынка. Особо явно это проявляется при оказании услуг. В период становления рынка значительная часть потребителей не располагает информацией о качестве приобретаемой услуги, что определяет зависимость спроса и объема продаж от методов продвижения.

Через некоторый промежуток времени рынок насыщается информацией, уровень осведомленности потребителей повышается, асимметричность информации снижается. Близкое к идеальному состояние рынка возникает, когда потребитель делает выбор располагая полной информацией. В этом случае корреляция факторов цены и качества повышается. Однако, в условиях реального рынка вследствие влияния асимметричности информации, происходит подмена фактора качества информацией о нем. Основой для формирования ценности товара для потребителя служит не его качество (качественные характеристики, соответствие ожиданиям) а сведения о нем. Возникает феномен подмены характеристик товара информацией о них в процессе формирования представления о ценности товара (услуги).

К тому же существует проблема определения самого качества услуг. Если в случае определения качества товара можно было оценить его физико-химические свойства и соответствие требованиям нормативной документации, то в случае с услугами данный подход просто не может быть приме-

нен. Неосязаемость продукта приводит к тому, что у производителя и потребителя могут сложиться диаметрально противоположные мнения о качественных характеристиках оказанной услуги. Качество услуги может сильно зависеть от предварительного решения проблемы асимметричности информации (правильности предварительной диагностики потребностей)

В целом асимметричность рынка услуг по качеству может быть уменьшена за счет создания международных стандартов услуг, сертификации, присвоения различных категорий и применения иных институциональных инструментов, стандартизирующих перечень данных, с помощью которых показатель качества услуги может быть охарактеризован.

Асимметричность рынка по доступности представляет собой ситуацию, когда один и тот же товар (услуга) доступен только определенным группам населения, в то время как остальные ограничены в возможности потреблять его. Недоступность отдельно взятого товара для некоторых групп населения может быть связана со следующими проблемами:

- 1) с недостатком информации о товаре (услуге) либо высокой ценой получения информации о нем;
- 2) с высокой стоимостью товара (услуги);
- 3) с отсутствием инфраструктуры (в том числе информационной) для потребления товара (услуги);

- 4) с низкой информационной культурой потенциального потребителя.

Например, потребитель не сможет просмотреть расписание сеансов кинотеатра в сети Интернет (воспользоваться информационной услугой нового поколения), если он не знает о такой услуге, у него нет доступа в Интернет либо он не умеет им пользоваться. Для того чтобы получить информацию о сеансе потребителю нужно будет звонить в справочную службу или кинотеатр по телефону, либо пойти до афиши (использовать традиционные, более доступные ему виды услуг).

Рассмотрев основные формы проявления асимметричности рынка, можно заключить, что асимметричность развития рынка - объективный процесс, несущий в себе как преимущества, так и недостатки. Вместе с тем асимметричность рынка лежит в основе разрыва в уровне экономического развития между высокоразвитыми странами и менее развитыми.

Полное преодоление асимметричности развития невозможно и в некоторых случаях нецелесообразно (например, в случае асимметричности по видам товаров), но для большинства стран мира, стремящихся к повышению уровня жизни населения, уменьшение асимметричности развития рынка (прежде всего по качеству и по доступности) является важной задачей на пути к становлению современного информационного общества.

Вышеописанные проблемы имеют давнюю историю развития в экономической науке. Их причины исходят из противоречий товарного производства, соотношения частных и общественных интересов возникающих в процессе производства. Снижение асимметричности развития позволит значительно снизить транзакционные издержки вызванные асимметрией, снизить издержки субъектов участвующих в отдельных транзакциях и повысить общую эффективность деятельности рынков.

ЛИТЕРАТУРА

1. *Акерлоф Д.* Рынок «лимонов»: неопределенность качества и рыночный механизм // THESIS: теория и история, 1994. – Вып. 5. – С. 91-104.

ВЗАИМОДЕЙСТВИЕ ОРГАНОВ ГОСУДАРСТВЕННОЙ ВЛАСТИ С ОРГАНАМИ МЕСТНОГО САМОУПРАВЛЕНИЯ

Стрелкова А.Н.

Научный руководитель: И.Х. Миннегулов, канд. юрид. наук, доцент
*(Казанский национальный исследовательский технический
университет им. А.Н. Туполева-КАИ)*

Тема моего выступления я считаю актуальной и очень интересной. Я считаю, что любой гражданина задавался этим вопросом и сам пытался на него ответить. Сразу возникают и напрашиваются вопрос: «Как же управляет государство? Какие рычаги воздействия у него есть в субъектах?». Вот что я попытаюсь раскрыть вам. Система государства начала развиваться давно, еще при династии Рюриковичей. Уже тогда начинались зачатки государственности. Это я говорю все к тому, чтобы подчеркнуть в то время зарождение взаимодействия центральной власти управления с другими княжествами.

В настоящее время государственное управление подразумевает не только управляющее воздействие, но и организационное сотрудничество государства и его субъектов с местным самоуправлением, обеспечивающее целенаправленное и эффективное функционирование муниципальных образований. В прямых связях основными являются управляющие воздействия. В обратных связях на первое место выдвигаются моменты сотрудничества и взаимодействия, инициативы снизу, воспри-

ятия и результативность прямых связей. В системе государственного управления, важное значение имеет оптимальное сочетание прямых и обратных связей. Данные связи необходимы федерации и субъектом федерации, это обуславливается тем, что органы государственного управления и органы местного управления заинтересованы в обеспечении нормального уровня и качества жизни населения.

Проблема взаимодействия местного самоуправления с органами государственной власти имела и имеет место практически на всех этапах развития местного самоуправления как в России, так в других странах. Конституция России закрепила организационную обособленность местного самоуправления от органов государственной власти, но на практике эффективное управление во всех сферах жизни общества невозможно без четко отлаженного механизма их взаимодействия.

Большинство наших неудач в экономике, социальной сфере связано именно с тем, что этот механизм дает сбой. Очевидным является тот факт, что вопросы местного значения неотделимы от государственного интереса, не остаются и не могут остаться без влияния государства. В становлении и развитии местного самоуправления большую роль играют органы государственной власти субъектов Российской Федерации. Взаимодействие последних с органами местного самоуправления в значительной степени определяет эффективность осуществления региональной политики – решения экономических, политических и социальных проблем развития муниципального образования и субъекта в целом.

С другой стороны, такое взаимодействие обеспечивает результативность муниципальной политики, способствуя через решение вопросов местного значения реализации государственных задач: укрепление основ народовластия, создание условий для обеспечения жизненных интересов населения, проведение мероприятий по социальной защите населения, стабилизация политической системы, подготовка кадров для муниципальных органов. Признание местного самоуправления означает, что государство видит в нем некий социальный институт, не обладающий свойствами государственной структуры.

Децентрализация управления – это способ не просто сохранения целостности России, но и эффективной защиты общества и граждан, гармоничного развития духовных, культурных, экономических связей между всеми частями Российского государства. Сегодня взаимодействие региональных органов государственной власти и органов местного самоуправления строится на основе следующих принципов:

- законности,

- сочетания интересов населения субъекта и соответствующего муниципального образования, учета исторических и местных традиций,
- самостоятельности органов местного самоуправления в пределах их полномочий,
- взаимного согласия органов государственной власти и органов местного самоуправления при выработке совместного решения,
- обеспеченности финансовыми и материальными ресурсами при реализации вопросов, требующих совместного решения,
- добровольности заключения договоров и соглашений;
- взаимной ответственности,
- гласности.

Таким образом, подводя итог своего доклада, можно сделать вывод, что для органов государственной власти и органов местного самоуправления необходимо взаимодействовать друг с другом, чтобы обеспечить порядок внутри страны, уровень и качество жизни людей.

ФИНАНСЫ КРУПНЫХ РОССИЙСКИХ КОМПАНИЙ И ПРОБЛЕМЫ ИХ РАЗВИТИЯ

Суслова П.Д.

Научный руководитель: И.В. Белоногова, канд. экон. наук, доцент
(Казанский национальный исследовательский технический университет им. А.Н. Туполева-КАИ)

В настоящее время, в условиях постоянного изменения внешней среды и усиления глобальной конкуренции, современные крупные российские предприятия в одинаковой мере сталкиваются с комплексом своевременных и актуальных проблем. Развивающиеся рыночные отношения коренным образом изменили условия функционирования предприятий и организаций всех форм собственности, что сказалось и на деятельности крупных компаний: решающее значение приобретают спрос и предложение, конкуренция, свобода предприятия в выборе стратегии и тактики своего развития.

Крупные компании по-прежнему остаются главной движущей силой российской экономики, концентрирующей в себе основные денежные потоки. В отличие от субъектов малого предпринимательства, их деятельность на сегодняшний день сопровождается ростом экономического результата [2]:



Рис.1.

Однако, в течение последних лет, подавляющее большинство научных исследований посвящено деятельности малых предприятий, и лишь незначительное число публикаций рассматривает важнейшие проблемы крупного бизнеса. При этом, на сегодняшний день понятие крупного бизнеса остается абстрактным: в российском законодательстве отсутствует его точное и конкретное определение. Согласно общепринятой практике, крупная компания характеризуется объемом реализации продукции, занимаемой ей долей рынка и значительной степенью влияния на социально-экономические процессы в обществе.

Финансовый характер проблем крупных российских предприятий обусловлен сложной ситуацией и кризисными процессами в российской экономике, которые, в свою очередь, вызваны торговым дисбалансом и значительными объемами денег, выдаваемых в кредит под высокий процент. Центральной проблемой современного предприятия является низкий уровень или отсутствие спроса на производимую им продукцию. Поскольку в условиях современной рыночно ориентированной экономики товар как результат производственной деятельности предприятия находит или не находит сбыта в зависимости от того, есть ли на него объективный спрос, его отсутствие приводит к снижению показателей эффективности. Вследствие масштабов экономической деятельности крупных предприятий появляется угроза потери контакта с потребителями.

Перед крупными компаниями также остро стоит проблема материально-технического обеспечения. Предприятия могут испытывать потребности в заимствовании средств для формирования материально-техничес-

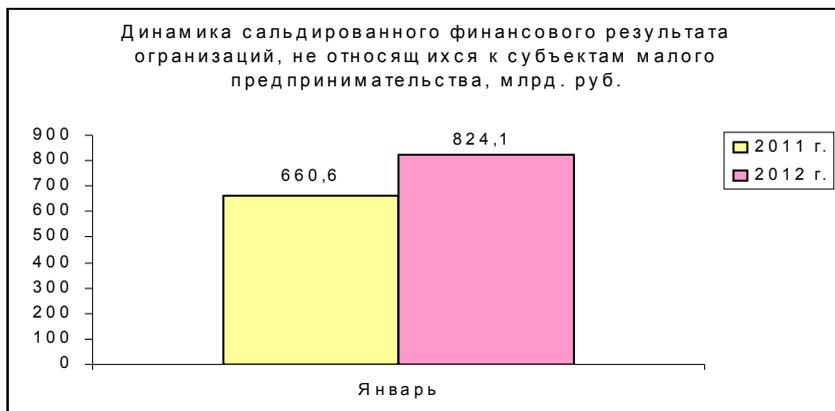
кой базы производства продукции, но размер инвестиций не определяет экономический результат: может пройти много времени, прежде чем проект развития начнет приносить какую-либо пользу.

Инвестиционные проблемы являются следствием высоких экономических рисков, характерных для российской экономики. Инвестиции имеют две стороны: затраты ресурсов и получаемый результат. В инвестиционной деятельности существует опасность денежных потерь, в случае инвестирования в активы предприятия, производящего устаревшую, невостребованную на рынке продукцию. Таким образом, вкладывая средства в тот или иной инвестиционный объект, инвестор может лишь с определенной долей уверенности прогнозировать будущую отдачу инвестиций [1].

ЛИТЕРАТУРА

1. *Максимова В.Ф.* Инвестиции: Учебно-методический комплекс. – М: Изд. центр ЕАОИ. – 2008. – 182 с.
2. Федеральная служба государственной статистики: Исследование «О финансовых результатах деятельности организаций в январе 2012 года» // <http://www.gks.ru/>

ИСПОЛЬЗОВАНИЕ ИНФОРМАЦИОННЫХ ТЕХНОЛОГИЙ В РАБОТЕ КАДРОВОЙ СЛУЖБЫ

Талипова А.Ф., Шайхутдинова З.Н.

Научный руководитель: Г.З. Абитова, канд. социол. наук, доцент,
(*Альметьевский государственный нефтяной институт*)

Использование информационных технологий в работе с персоналом и автоматизация ряда операций, обеспечивает увеличение доступа к информации и что, особенно важно, аналитике. На основе такого подхода кадровая служба совместно с линейными руководителями имеет возможность предлагать варианты решений по наилучшему использованию трудовых ресурсов на предприятии. Для повышения эффективности личной работы инженерно-технических работников и управленческого персонала предприятий и объединений предназначены автоматизированные рабочие места (АРМ).

На основе нашего курсового проекта были рассмотрены все имеющиеся в ОАО «Татнефть» и в его подразделении НГДУ «Альметьевнефть»

программы кадрового учета мы предлагаем, создать информационную систему, которая позволит сформировать систему управления знаниями, дать необходимую информацию при принятии решений в отношении персонала (рис. 1).



Рис. 1. Элементы информационной системы

Кроме того, данная система позволяет определить, насколько увеличились показатели работы предприятия, такие как эффективность, производительность труда, качество работы. Также с помощью данной системы можно проследить изменение профессионально-квалифицированных качеств у работника, повысивших квалификацию и в дополнительном обучении [1].

За последние несколько лет в НГДУ было разработано и внедрено несколько новых программ:

1. Программа «Пенсионеры», позволяющая вести учет большого спектра сведений о пенсионерах НГДУ, сформировать различные оперативные отчеты.

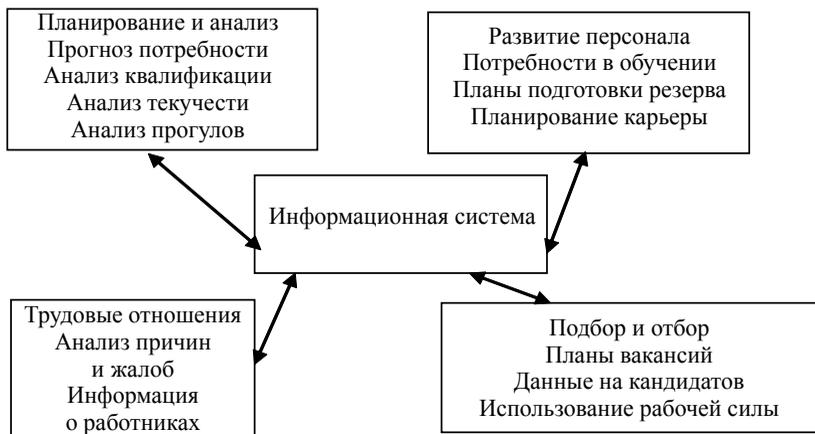
2. Автоматизированное рабочее место «Выборы», позволяет вести статистику и мониторинг проведения выборов в целом по предприятию и в рамках отдельного подразделения.

3. АРМ инженера по подготовке кадров, позволяющая возможность определить в обучении, вести учет и планирование затрат на обучение.

4. Программа «Перспектива», предоставляющая возможность извлечь и анализировать информацию о характеристиках и движении молодых работников внутри НГДУ.

АРМ инженера по подготовке кадров, а точнее подсистема учета обучения персонала позволяет вести статистику пройденного обучения. Также позволяет определить потребность в обучении основных категорий работников и планирование затрат на подготовку кадров. Помимо этого данная программа на основе изменений штатной расстановки и учета выхода на пенсию работников предоставляет кадровикам оперативно определять количество и категорию работников, необходимых для обеспечения стабильной работы предприятия.

Данная разработка постоянно совершенствуется и изменяется в соответствии с требованиями сегодняшнего дня. АРМ инженера по подготовке кадров можно рассматривать как один из эффективных инструментов по управлению процессом обучения персонала, основанный на информационных технологиях и способствующей формированию системы управления знаниями.

ЛИТЕРАТУРА

1. *Кибанов А.Я., Захаров Д.К.* Управление персоналом организации: Учебное пособие. – М.: ИНФРА-М, 2006. – С. 245-247.

ТРУДОВЫЕ ОТНОШЕНИЯ С ИНОСТРАННЫМ ЭЛЕМЕНТОМ ПО ЗАКОНОДАТЕЛЬСТВУ РОССИЙСКОЙ ФЕДЕРАЦИИ

Талипова А.Ф., Шайхутдинова З.Н.

Научный руководитель: М.Н. Христинина, ст. преподаватель
(*Альметьевский государственный нефтяной институт*)

Трудовые отношения с иностранным элементом предполагают возможность коллизийного регулирования, то есть определение порядка разрешения противоречий между предписаниями – нормативными правовыми актами, изданными по одному и тому же вопросу.

В отечественном праве, в связи с трудовыми отношениями, наблюдается ограничение иностранного права. Трудовой кодекс РФ, не содержит коллизийные нормы [1].

Законодательства зарубежных стран, в частности Великобритании, Италии, Канады, ФРГ, Польши, содержат специальные коллизийные нормы, регулирующие трудовые отношения международного характера, рассматривают вопросы места осуществления трудовой деятельности, прин-

ципа автономии воли, закона страны заключения контракта о найме и т.п. Государства допускают выбор сторонами трудового договора права той страны, которое будет регулировать их взаимоотношения и применяться ими самими либо судебным учреждением или другими компетентными органами в данном правоотношении.

В Трудовом кодексе РФ выбор права сторонами не предусмотрен, что ограничивает соблюдение иностранным работником в РФ императивных норм трудового законодательства и чрезвычайно осложняет возможность государственной защиты прав и интересов российских граждан, работающих по контракту в других государствах в связи с отсутствием в контракте соглашения сторон о подразумеваемой воле сторон [2].

В последние 15 лет значительно увеличилась трудовая миграция российских граждан за границу. Деятельность, связанная с трудоустройством российских граждан за границей, на территории РФ может осуществляться только российскими юридическими лицами, имеющими специальную лицензию. К трудовым отношениям россиян за границей возможно применение и российского, и иностранного права. Российское право регулирует труд российских граждан за границей, если трудовые отношения возникли на территории РФ, т.е. российский гражданин направлен на работу за границу в порядке служебного задания.

Иностранное право определяет правовое положение российского работника по трудовому контракту, заключенному за границей. Условия труда российских граждан за границей, предусмотренные трудовым контрактом, не должны быть хуже условий, предусмотренных в трудовых контрактах с гражданами других иностранных государств (режим наибольшего благоприятствования). Во всех случаях положения трудового контракта не должны нарушать императивные нормы государства места заключения контракта и места работы.

Законодательству Российской Федерации, с целью упорядочения и регулирования трудовых отношений как иностранных граждан в РФ, так и граждан РФ, работающих за рубежом, необходим ряд преобразований – внесение соответствующих коллизионных нормативных предписаний в Трудовой кодекс РФ; упорядочение правового регулирования статуса иностранных трудящихся; сохранение трудовых и связанных с ними прав в отношении российских граждан, работающих по найму за пределами России.

ЛИТЕРАТУРА

1. *Аметистов Э.М.* Международное право и труд. – М., 2009.
2. *Богуславский М.М.* Международное частное право: Учебник. – 5-е изд., перераб. и доп. – М.: Юристъ, 2010.

ОБЩАЯ ХАРАКТЕРИСТИКА СОСТОЯНИЯ СОЦИАЛЬНОЙ СФЕРЫ РОССИИ КАК РЕЗУЛЬТАТ ЭКОНОМИЧЕСКИХ РЕФОРМ

Тушьева М.Р.

(Казанский национальный исследовательский технический университет им. А.Н. Туполева-КАИ)

Реформы, проводимые в России в переходное время, привели к негативным последствиям в социальной сфере. Спад производства на фоне высокого уровня инфляции способствовал снижению уровня жизни населения. Реформаторам представлялось, что вначале должны осуществляться экономические преобразования, а затем, когда экономика крепко встанет на ноги в рыночных условиях, очередь дойдет до человека со всеми его малыми и большими заботами. Почти сразу же стало понятно, что это ошибочное представление. Таким образом, рыночное реформирование экономики России повлекло за собой необходимость реформирования всех отраслей социальной сферы.

К интегральным, обобщающим показателям социальной сферы и уровня жизни населения относят индекс развития человеческого потенциала на душу населения.

В работе анализ показателей социальной сферы проведен по официальным данным Федеральной службы государственной статистики.

По официальным данным только за один 1992 год реформ реально располагаемые доходы населения сократились на 47 %. [4]

В России органами государственной власти к бедным принято относить всех физических лиц, имеющих доходы ниже границы бедности, которая определяется по стоимости, так называемой потребительской корзины [3], т.е. прожиточный минимум.

Прожиточный минимум должен обеспечиваться минимальным размером заработной платы. Минимальная заработная плата является социальной нормой и представляет собой низшую границу стоимости рабочей силы наипростейшего труда в нормальных условиях производства.

Анализ данных табл. 1 показывает, что практика применения минимального размера месячной оплаты утратила свое истинное назначение в виде отражения минимально допустимого уровня жизни населения. Сегодня минимальный размер оплаты труда, гарантированный государством, обеспечивает необходимый набор потребительской корзины всего лишь на 76 %.

Таблица 1

**Динамика соотношения минимального размера оплаты труда
и прожиточного минимума**

Годы	Прожиточный минимум	Минимальный размер оплаты труда	Отношение минимальной заработной платы к прожиточному минимуму (%)
1992	1900	900	47
1995	264 100	20500	8
1998	493 300	83500	17
2000	1210	720	59
2005	3018	2300	76
2008	4593	2300	50
2010	5688	4330	76
2011	6505	4600	71

Обратимся к табл. 2, отражающей динамику индекса потребительских цен и доказывающей безудержный рост цен, имевший место в годы реформ.

Таблица 2

Динамика индекса потребительских цен

Годы	Индекс потребительских цен (декабрь к декабрю предыдущего года), процентов
1995	231,3
1996	121,8
1998	184,4
2000	120,2
2002	115,1
2006	109,0
2008	113,3
2010	108,8

В 1992 году 1/3 населения, только по официальным данным, имела доход ниже прожиточного минимума. Низкий уровень жизни имеют не только нетрудоспособные лица, но и работающие. «Бедные работники» чаще всего встречаются в бюджетных отраслях. Низкий уровень оплаты труда не позволяет обеспечить нормальную жизнедеятельность работника и его членов семьи, и не способствует формированию рыночных механизмов снизило решения многих проблем, особенно социальных. Все это уменьшает эффективность и целесообразность социально-экономических преобразований.

Одним из важных показателей состояния социальной сферы России является коэффициент Джини (табл. 3). Коэффициент Джини (индекс концентрации доходов) характеризует степень отклонения линии фактического распределения общего объема денежных доходов населения от линии их равномерного распределения. Величина коэффициента может варьироваться от 0 до 1, при этом, чем выше значение показателя, тем более неравномерно распределены доходы в обществе.

Таблица 3

Экономическое неравенство населения [2]

Годы	Коэффициент Джини (индекс концентрации доходов)
1990	0,189
1992	0,289
1995	0,387
2000	0,395
2005	0,409
2008	0,422
2010	0,421

Конечно же, дифференциация населения по доходам неизбежна, что объясняется объективными различиями в оплате труда, уровне образования и т.п. Сегодня же дифференциация населения по доходам выходит за рамки объективных причин и характеризуется как поляризация доходов.

К обобщающему показателю качества жизни относится индекс развития человеческого потенциала (индекс человеческого развития). Данный индекс рассчитывается как среднеарифметическое трех показателей – ожидаемой средней продолжительности жизни, образования и ВВП на душу населения.

В 2011 г. по данному показателю Россия заняла 66 место из 187 (табл. 4).

Таблица 4

Индекс развития человеческого потенциала за 2011 год [1]

Место	Страна	ИЧР
1	Норвегия	0,943
2	Австралия	0,929
64	Ливия	0,760
65	Беларусь	0,756
66	Россия	0,755
67	Гренада	0,748
68	Казахстан	0,745
186	Нигер	0,295
187	Конго, Демократическая Республика	0,286

Россия в рейтинге ИРЧП занимает 66-е место, находясь между Беларусией (65 место) и Гренадой (67 место).

Подытоживая вышеизложенное можно утверждать, что с самого начала реформ 1990-х годов экономические и социальные процессы вступили в острое противостояние друг с другом. Социальная составляющая трансформаций тормозила и блокировала экономические преобразования. Материальное положение основной массы населения оказалось в замкнутом круге: чем ниже уровень производства и реальные доходы, тем больше нуждающихся (бедных) и меньше покупательский спрос, а это ослабляет главную производительную силу – человеческий фактор, качество трудового потенциала; но снижение производительных сил тормозит экономическое развитие, следовательно, меньше и хуже создаваемый продукт. Если же уменьшается ВВП, то путь повторяется, «идя по кругу».

ЛИТЕРАТУРА

1. Доклад о человеческом развитии 2011 Интернет ресурс. Режим доступа: <http://gtmarket.ru/>.
2. Российский статистический ежегодник за 2011 год. Таб. 6.21.
3. Социальное рыночное хозяйство: концепции, практический опыт и перспективы применения в России [Текст] / под общ. ред. проф. Р.М.Нуреева; Гос.ун-т – Высшая школа экономики. – М.: ТЕИС, 2007. – С. 451.
4. *Яременко Г.А.* Некоторые проблемы современной политики доходов населения России // Проблемы прогнозирования. – 2005. – № 3 – С. 94.

ОБЩИЙ ПРОГНОЗНЫЙ АНАЛИЗ ПРИСОЕДИНЕНИЯ РОССИИ К ВСЕМИРНОЙ ТОРГОВОЙ ОРГАНИЗАЦИИ НА ПРИМЕРЕ ПРЕДПРИЯТИЙ ХИМИЧЕСКОЙ ПРОМЫШЛЕННОСТИ

Туктагулова Н.Р.

Научный руководитель: Л.Ф. Нугуманова, канд. экон. наук, доцент
(Казанский национальный исследовательский технический
университет им. А.Н. Туполева-КАИ)

Россия поставила абсолютный рекорд длительности переговоров по присоединению к ВТО. Завершившийся недавно переговорный процесс продолжался с перерывами 18 лет. Угрозы для экономики России при вступ-

лении в ВТО таятся, в основном, в первоначальном периоде. Опыт вступивших в Европейский Союз стран Балтии и Восточной Европы показал, что при слиянии национального рынка с международным происходит потеря национального контроля над целыми отраслями экономики. Подобная угроза существует и для России. По данным экспертов МОТ, только 9 % российских предприятий чувствуют себя готовыми к конкуренции с зарубежными компаниями. Остальные этого опасаются, что вполне объяснимо: амортизация основных фондов предприятий в большинстве отраслей достигает 70 %, а средств на техническое перевооружение мало.

Химический комплекс России – базовый сегмент российской экономики, закладывающий основы её долгосрочного и стабильного развития. Российская химическая промышленность по объёму производства находится на десятом-одиннадцатом месте в мире. Доля отрасли в общем объёме производства страны составляет 6 % [1]. По мнению специалистов, более 50 % продукции отечественной химической и нефтехимической промышленности не может конкурировать с внешними аналогами как на внешнем, так и на внутреннем рынке. В числе причин неконкурентоспособности продукции следует отметить недостаточную эффективность производства, значительный физический и моральный износ основных фондов, технологическое отставание, спросовые ограничения.

Мировой экономический кризис принёс серьёзные последствия российским предприятиям химического комплекса. В полную силу заявили о себе невысокая конкурентоспособность, обременённость долгами, зависимость от зарубежного спроса. В связи с падением цен на нефть угас интерес к биотопливу. Падение сектора нефтехимической продукции эксперты связывают также с рецессией в строительстве и автомобильной промышленности. По оценкам трейдеров, сокращение рынка полимерной продукции составило 35-40 %. А тут новые проблемы предприятий химпрома: в последнее время ощутимо возросли тарифы на электро- и теплоэнергию, так крупнейший производитель каучука ОАО «Нижекамскнефтехим» потребляет 45 % от всей энергии ОАО «Татэнерго» [2].

Несомненно, что крупные производители крайне заинтересованы в поддержке со стороны государства: речь идёт не только об инвестировании и выделении финансовой помощи, но и введении мер по защите внутреннего рынка от конкуренции со стороны иностранных производителей.

Российский союз предприятий и организаций химического комплекса поддерживает присоединение России к ВТО. Экспортёры ожидают устранение дискриминации на мировых рынках. Вступление России в ВТО расширит возможности российских экспортёров в защите прав в случае протекции-

онистских мер, приводящим к ограничениям рынков сбыта и финансовым потерям. Однако отмеченный положительный эффект будет нивелирован в связи с тем, что гармонизация импортного тарифа ослабит защиту от неблагоприятного импорта и будет способствовать дальнейшей интервенции зарубежной продукции, для выпуска которой, как говорилось выше, в России имеются собственные возможности. В результате ухудшаются позиции предприятий на внутреннем рынке. Это негативно отразится и на тех секторах экономики РФ, где высока степень химизации, прежде всего на автомобилестроении, строительстве, текстильной промышленности.

После присоединения России к ВТО технические регламенты российской продукции должны полностью соответствовать международным стандартам. Предприятия химического комплекса уже столкнулись с программой REACH (новое европейское химическое законодательство – «Распоряжение о порядке регистрации, оценки и одобрения химических веществ»), которая предусматривает определённые качественные показатели.

Участие в ВТО означает, что Россия с годами будет всё больше сталкиваться с серьёзной конкуренцией. Чтобы побеждать в конкурентной борьбе, кроме поиска новой востребованной продукции и технологий, нужно знать, что необходимы ещё и определённые человеческие ресурсы, прежде всего – знания. Пока не будет набран необходимый уровень конкурентоспособности – будут трудности для многих предприятий.

ЛИТЕРАТУРА

1. Данные Федеральной службы государственной статистики за 2011-2012 гг.
2. Данные территориального органа Федеральной службы государственной статистики по Республике Татарстан за 2011-2012 гг.

КОМПЛЕКСНОЕ УПРАВЛЕНИЕ ЛИКВИДНОСТЬЮ ОРГАНИЗАЦИИ

Фаттахова А.З.

Научный руководитель: И.А. Филиппова, канд. экон. наук, доцент
*(Казанский (Приволжский) федеральный университет
Институт экономики и финансов)*

В условиях рыночной экономики актуальность проблемы управления ликвидностью компании возрастает в значительной степени. Это объяс-

няется, в первую очередь, тем, что неэффективное управление ликвидностью приводит к потере платежеспособности, финансовой независимости предприятия, что может повлечь за собой возникновение предбанкротного состояния.

Кроме того, управление компанией требует тщательной проработки всех решений и оценки экономического эффекта от их реализации, что возможно только при наличии полной, достоверной и актуальной информации о состоянии бизнеса. В связи с этим на каждом предприятии создаются различные мониторинговые системы, отражающие его работу и позволяющие вовремя прогнозировать потерю финансовой устойчивости и повышение вероятности банкротства предприятия. Эффективность мониторинга зависит от правильного формирования системы показателей, основными требованиями к которой являются: комплексность, полнота, достоверность, логическая взаимосвязь показателей, обозримость, адекватность.

В качестве основы построения системы показателей чаще всего используется такая характеристика, как финансовое состояние, формирующееся в ходе операционной, инвестиционной и финансовой деятельности компании и наиболее комплексно отражающее результаты работы хозяйствующего субъекта. Уровень ликвидности же является одним из элементов, характеризующих финансовое состояние компании.

Однако следует отметить, что эффективное управление ликвидностью предполагает проведение анализа не только финансового положения, но и результативности деятельности предприятия. Поэтому помимо показателей ликвидности весьма значимыми представляются и другие группы показателей, такие как: показатели финансовой устойчивости, деловой активности и рентабельности.

Таким образом, можно прийти к выводу о целесообразности применения комплексного подхода к процессу управления ликвидностью, позволяющего учитывать финансовое состояние компании в целом. В противном же случае, акцентирование внимания только на показателях ликвидности приведет к снижению эффективности управления финансами организации. Другими словами, на наш взгляд, управление ликвидностью компании должно сопровождаться учетом следующего набора показателей, наиболее часто рассчитываемых при оценке финансового положения предприятия:

А) показатели ликвидности – коэффициенты текущей, срочной и абсолютной ликвидности;

Б) показатели финансовой устойчивости – коэффициент соотношения заемных и собственных средств и коэффициент финансовой независимости;

В) показатели рентабельности – коэффициент рентабельности собственного капитала, рентабельности продаж;

Г) показатели деловой активности – коэффициент оборачиваемости оборотных активов и оборачиваемости собственного капитала;

Д) оценка положения на рынке ценных бумаг – доход на акцию.

В рамках проводимого нами исследования была определена степень влияния рассматриваемых показателей на рыночную цену акций посредством применения корреляционно-регрессионного анализа.

Исследование было проведено на примере ряда крупнейших российских нефтяных предприятий.

Следует отметить, что Российская Федерация играет ключевую роль на мировых энергетических рынках, являясь одним из крупнейших в мире экспортеров природного газа и нефти. Поэтому данные компании отличаются более высоким уровнем менеджмента, являясь при этом примером формирования управленческой модели для компаний других отраслей промышленности. Кроме того, акции российских нефтяных предприятий котируются на фондовом рынке, что позволило нам выявить наиболее значимые показатели, характеризующие финансовое положение, с точки зрения их влияния на рыночную оценку компании.

Таким образом, было проанализировано финансовое положение таких компаний, как: ОАО «Газпромнефть», ОАО «Лукойл», ОАО «Роснефть» за период с 2006 по 2011 гг.

В табл. 1 приведена краткая характеристика деятельности рассматриваемых предприятий.

Таблица 1

Основные сведения о предприятии

Общая информация	
ОАО «Газпромнефть»	Одна из крупнейших и быстрорастущих нефтегазовых компаний России
ОАО «Лукойл»	Одна из крупнейших международных вертикально интегрированных нефтегазовых компаний, обеспечивающая 2,2% мировой добычи нефти
ОАО «Роснефть»	Лидер российской нефтяной отрасли и одна из крупнейших публичных нефтегазовых компаний мира
Основные виды деятельности	
ОАО «Газпромнефть»	Разведка, разработка, добыча и реализация нефти и газа, а также производство и сбыт нефтепродуктов
ОАО «Лукойл»	Разведка и добыча, переработка и сбыт нефти и газа

Общая информация	
ОАО «Роснефть»	Разведка и добыча нефти и газа, производство нефтепродуктов и продукции нефтехимии, а также сбыт произведенной продукции
Доказанные запасы углеводородов	
ОАО «Газпромнефть»	1 023 млн тонн н.э.
ОАО «Лукойл»	22,8 млрд барр. н.э.
ОАО «Роснефть»	17,3 млрд барр. н.э.
Чистая прибыль на конец 2010 г.	
ОАО «Газпромнефть»	\$3,148 млрд
ОАО «Лукойл»	\$9,006 млрд
ОАО «Роснефть»	\$6,514 млрд

Посредством применения корреляционно-регрессионного анализа нами была оценена степень влияния анализируемых финансовых показателей на рыночную цену акций. Результаты оценки представлены в табл. 2.

Таблица 2

Приоритетные показатели финансового состояния для компании

Наименование предприятия	Наименование группы коэффициентов / показателя (по убыванию степени важности)
ОАО «Газпромнефть»	Показатели рентабельности – рентабельность продаж; Показатели оценки положения компании на рынке ценных бумаг – базовая прибыль на акцию; Показатели ликвидности – коэффициент срочной ликвидности
ОАО «Лукойл»	Показатели рентабельности – рентабельность продаж; Показатели ликвидности – коэффициент текущей ликвидности; Показатели оценки положения компании на рынке ценных бумаг – базовая прибыль на акцию; Показатели финансовой устойчивости – коэффициент финансовой независимости
ОАО «Роснефть»	Показатели деловой активности – коэффициент оборачиваемости оборотных активов; Показатели ликвидности – коэффициент срочной ликвидности

Обобщая полученные результаты, можно выделить следующие наиболее значимые показатели финансового состояния российских нефтяных компаний:

- рентабельность продаж;
- базовая прибыль на акцию;

– коэффициент текущей ликвидности и коэффициент срочной ликвидности;

– коэффициент оборачиваемости оборотных средств.

Комплексный подход к управлению ликвидностью, по нашему мнению, позволяет оперативно отслеживать состояние ликвидности с учетом взаимосвязи с другими показателями финансового состояния, а также своевременно прогнозировать возникновение проблемных ситуаций и принимать соответствующие регулирующие меры.

СЕЛЬСКОЕ ХОЗЯЙСТВО РОССИИ

Хуснуллина Г.М.

Научный руководитель: Р.Ш. Азитов, канд. экон. наук
(Казанский национальный исследовательский технический университет им. А.Н. Туполева-КАИ (Лениногорский филиал))

Сельское хозяйство – это направление экономики и хозяйства в основе, которой лежит задача направленная на то, чтобы обеспечить государство и граждан того или иного государства, в данном случае граждан Российской Федерации продовольствием, а также получение сырья для других нужд в частности для различных отраслей промышленности. Данная отрасль является достаточно приоритетной и значимой для любой страны. Сельское хозяйство – это своеобразный показатель экономики.

Сельское хозяйство – это один из важнейших институтов в экономическом хозяйстве страны, и наравне с этим один из сложнейших, если принять во внимание то количество вопросов и споров, которое возникает при обсуждении перспектив развития сельского хозяйства и его места в экономическом хозяйстве страны.

Одной из важнейших отраслей сельского хозяйства является животноводство. Особенно в России развито мясо-молочное и мясо-шёрстное животноводство. В 2000-2008 годах в России наблюдался постоянный рост ежегодных объёмов производства мяса. В 2008 году его было произведено 2,9 млн. тонн, что в 2,6 раза больше показателя 2005 года. По данным на 2011 год, Россия занимает 7-е место в мире по объёму производства куриного мяса. В 2011 году в России было произведено 32,4 млн. тонн молока и 51,8 тыс. тонн шерсти.

Вторая важная отрасль – растениеводство. В России находится 10 % всех пахотных земель мира. Свыше 4/5 пашни в России приходится на Центральное Поволжье, Северный Кавказ, Урал и Западную Сибирь. Основные

сельскохозяйственные культуры: зерновые, сахарная свекла, подсолнечник, картофель, лён.

В 2008 году в России было собрано 108 млн. тонн зерновых культур, это крупнейший урожай с 1990 года. По итогам 2009 года было собрано 97 млн. тонн зерновых. За тот же год из России было экспортировано 16,8 млн. тонн пшеницы на сумму \$2,7 млрд. По данным на начало 2010 года, Россия находится на 3-м месте в мире по экспорту зерновых (после США и Евросоюза) и на 4-м месте в мире по экспорту пшеницы (после США, Евросоюза и Канады).

В 2009 году в России было произведено 29,1 млн. тонн сахарной свёклы, 28,9 млн. тонн картофеля, 7,3 млн. тонн подсолнечника. В 2011 году в России был собран рекордный урожай сахарной свёклы (46,2 млн. тонн), благодаря которому страна перешла к экспорту свекловичного сахара в значительных объемах (более 200 тысяч тонн за год). Были также собраны рекордные урожаи рапса (1,1 млн. тонн), сои (1,6 млн. тонн), подсолнечника (9,6 млн. тонн). Урожай картофеля превысил 32 млн. тонн, урожай зерновых – 93 млн. тонн (в чистом весе), овощей – 14 млн. тонн, гречихи – 800 тыс. тонн. По итогам года Россия стала третьей в мире страной по объёму экспорта пшеницы. Круг потребителей российской пшеницы увеличился до 84 стран Европы, Азии, Африки и Южной Америки.

В 2006 году в России было начато осуществление приоритетного национального проекта «Развитие АПК». Этот проект направлен на приоритетное развитие животноводства, преодоление демографического кризиса в отрасли, на борьбу с бедностью, создание современного конкурентоспособного сельхозпроизводства, а также на стимулирование развития малых форм агробизнеса.

В марте 2010 года главы аграрных министерств Бразилии, России, Индии и Китая (БРИК) подписали декларацию о сотрудничестве, которая подразумевает реализацию четырёх направлений многостороннего сотрудничества: в частности, увеличение взаимного сельхозтоварооборота между странами, с созданием сельскохозяйственной информационной базы стран БРИК.

В 2012 году из российского бюджета сельхозпроизводителям будет направлено 170 млрд. рублей. Кроме того, Россельхозбанк планирует выдать кредитов на 150 млрд. рублей. «Росагролизинг» готов предоставить производителям 5 тыс. единиц сельхозтехники со скидкой 50 %.

В России, а в частности, в Татарстане, исследования в области селекции и генетики позволяют создавать более продуктивные сорта растений и породы животных, устойчивые к различным заболеваниям и другим неблагоприятным факторам. Машиностроение создает новую высокоэффективную сельскохозяйственную технику, позволяющую автоматизировать такие трудоемкие операции как, распашку земли, уборку урожая. Применение

информационных технологий в сельском хозяйстве в частности в животноводстве позволяет проводить оперативный мониторинг всех жизненных показателей животных и на ранних стадиях выявлять заболевания.

К ВОПРОСУ ОБ УПРАВЛЕНИИ СТРАТЕГИЧЕСКИМИ ИЗМЕНЕНИЯМИ В ОРГАНИЗАЦИИ

Чиглинцева Е.А.

Научный руководитель: А.М. Киреева-Каримова, канд. экон. наук,
доцент

*(Казанский (Приволжский) федеральный университет
Институт экономики и финансов)*

Во многих отраслях современной мировой экономики условия хозяйственной деятельности меняются очень быстро. Стремительный научно-технический прогресс приводит к появлению новых технологий, на основе которых разрабатываются новые виды продукции и услуг. Вокруг новых технологий и продукции формируются новые рынки. Экономика растет, повышается индивидуальное и общественное благосостояние, меняются запросы потребителей и структура спроса. К ценностям экономического роста прибобщается все большее количество стран. Мировая экономика за счет новых технологий и унификации запросов потребителей постепенно становится глобальной.

Под давлением внешних обстоятельств организации вынуждены менять собственные стратегии, системы и структуры управления. Иначе их эффективность в условиях возрастающей конкуренции может быть быстро поставлена под сомнение. Тот, кто успевает опередить конкурентов и первым предложить рынку новые более эффективные управленческие решения, как правило, получает дополнительные конкурентные преимущества.

В этих условиях процессы стратегических изменений в целом рассматриваются как новое синтетическое междисциплинарное направление экономической теории и практики, как современный инструмент развития, реорганизации хозяйственных систем, эффективное средство преобразований, изменений и адаптации, повышения конкурентоспособности организаций.

Под стратегическим изменением следует понимать определенные действия, заставляющие организацию переходить из одного состояния в другое, более качественно и своевременно реагировать на изменения внешней среды, что в свою очередь способствует постоянному развитию органи-

зации, а при систематическом проведении изменений неуклонно ведет к повышению качества ее функционирования.

Начало развития научного интереса к стратегическим изменениям можно отнести к 1990-м годам, когда большинство корпораций по всему миру начали переход от стратегического планирования к стратегическому управлению. Стратегическое управление выделилось уже как комплекс не только стратегических управленческих решений, определяющих долгосрочное развитие организации, но и конкретных действий, обеспечивающих быстрое реагирование предприятий на изменение внешней конъюнктуры, которое может повлечь за собой необходимость стратегического маневра, пересмотр целей и корректировку общего направления развития [1].

Традиционно стратегические изменения рассматриваются как часть процесса реализации действующей стратегии организации, как шаги по воплощению стратегического плана, как действительно ориентированная система. При таком подходе стратегические изменения не рассматриваются как самоцель, их проведение в организации создает условия для реализации выбранной стратегии.

Безусловно, прежде чем приступить к осуществлению преобразований, необходимо продумать последовательность этапов и шагов внедрения изменений в организации [2].

На первом этапе происходит осмысление руководством предприятия необходимости проведения преобразований. Здесь необходимо согласовать методы и процессы изменений с управленческими процессами в организации, определить степень и формы участия руководства компании в управлении изменениями; необходимо согласовать различные процессы реструктуризации организации, учитывать, что управление изменениями включает различные аспекты – технологические, структурные, методические, человеческие, психологические, политические, финансовые и иные.

На втором этапе определяют желаемый результат, который необходимо достигнуть по окончании процесса изменений. Так же необходимо провести анализ рисков, определить круг сотрудников, участвующих в реализации проекта изменений, составить смету затрат по проекту.

Третий этап – определение объектов стратегических изменений.

На четвертом этапе разрабатываются мероприятия, направленные на внедрение преобразований. Во-первых, планирование и разработка процесса внедрения стратегических изменений, во-вторых, выбор стратегии осуществления изменений, в-третьих, разработка механизма внедрения преобразований, и, наконец, разработка программы мероприятий по внедрению перемен. Безусловно, планирование охватывает все области проекта преобразований и может быть разложено на пять единиц: структурный план про-

екта преобразований, график сроков и план хода работ над проектом преобразований, план материальных и производственных ресурсов, план затрат, бюджетный и финансовый план.

Структурное планирование проекта является существенной основой и первым шагом процесса планирования проекта преобразований. Целью структурного планирования является разделение проекта на обозримые и управляемые единицы (частичные фазы, действия и так далее). Результатом структурного планирования является структурный план проекта преобразований.

В процессе осуществления пятого этапа происходит внедрение изменений. На данном этапе необходимо разделить полномочия и ответственность за процесс осуществления изменений - составление матрицы компетенций. Матрица компетенций разбивает проект преобразований на этапы (задания) и раскрывает роль каждого отдельного участника преобразований в зависимости от степени участия. Матрица компетенций должна использоваться с самого начала работы над каждым проектом. Преимущества матрицы компетенций заключаются в установлении рамок действий для каждого исполнителя задания, а также в определении отдельных заданий внутри этих рамок.

Контроль за осуществлением преобразований – неотъемлемая часть данного этапа. Практический смысл контроля – выявление и коррекция нежелательных отклонений от плана. Любое «идеально» запланированное действие при реализации дает отличный от ожидаемого результат. Система контроля измеряет величину ошибки и выдает информацию на соответствующие «входы» организации. В инструментарий контроллинга входят: постоянные процедуры (оценка правильности оформления документов, правомочности платежей), постоянно-периодические проверки (экспертиза рыночных факторов, бухгалтерский аудит), разовые исследования, проводимые с помощью сторонних специалистов (оценка состоятельности стратегий, ревизия комплекса маркетинга) [1].

В заключительной фазе проекта изменений подводятся итоги, и полученные результаты проекта документируются для дальнейшего использования в предстоящих в будущем изменениях.

Таким образом, стратегическое преобразование рассматривается высшим руководством компании как проект, начиная с фазы инициации проекта вплоть до его завершения. Осуществляя изменения, предприятию стоит подготовиться к довольно длительному и сложному пути, в том числе к возникновению ряда проблем (явных или скрытых) на стадии планирования и подготовки процесса перемен. Осознание необходимости внедрения стратегических изменений на определенном этапе развития предприятия недостаточно для повышения его конкурентоспособности, важно не упустить

момент для осуществления изменений. Достигнуть поставленной цели и получить ожидаемый результат предприятие может, только осуществив процесс стратегических изменений в полном масштабе.

ЛИТЕРАТУРА

1. *Ансофф И.* Новая корпоративная стратегия. – СПб.: Питер, 1999.
2. *Хасси Д.* Стратегия и планирование. – СПб.: Питер, 2001.

ПРОБЛЕМА ОБЕСПЕЧЕННОСТИ ВЫСОКОКВАЛИФИЦИРОВАННЫМИ КАДРАМИ В СОВРЕМЕННОЙ ОРГАНИЗАЦИИ

Шилова Т.Ю.

Научный руководитель: Е.А. Барина
*(Гуманитарный институт филиала Северного арктического
федерального университета им. М.В. Ломоносова
в г. Северодвинске)*

Проблема дефицита квалифицированных кадров является актуальной для современной российской промышленности и одним из основных факторов, сдерживающих развитие экономики нашей страны. Целью исследования было выявить в результате чего в стране отсутствуют высококвалифицированные специалисты в достаточном объеме и определить возможные пути разрешения этой проблемы.

Проанализировав рынок труда (в том числе и интернет-сайты для работодателей и соискателей) мы пришли к выводу, что он полон заявок от соискателей и предложений работодателей. Однако, лишь небольшая доля соискателей оказывается высококвалифицированной. Хорошему специалисту работодатели, как правило, сами предлагают вакансии и лучшие условия, чем в предыдущих местах работы. Проблема низкоквалифицированной рабочей силы на рынке труда является закономерным процессом для отечественной экономики в связи с ростом престижности гуманитарного образования, снижением интереса к производственным специальностям, желанием сразу получать высокую заработную плату даже при отсутствии опыта работы.

В. Гимпельсоном было проведено обследование 304 промышленных предприятий в 30 регионах России по уровню обеспеченности их квалифицированными кадрами. По данным исследования дефицит высококвалифицированных работников, чаще всего, присутствует на предприятиях с пло-

хим финансовым положением 51%, плохими или неопределенными перспективами 60-45%, низкой конкурентоспособностью 50% [2, С.11]. Однако, это также говорит о том, что предприятия с устойчивым финансовым положением, также имеют дефицит квалифицированной рабочей силы.

Можно выделить следующие основные причины появления дефицита высококвалифицированной рабочей силы: 1. Демографический кризис, резкое старение населения; 2. Недостаточность подготовки специалистов (как количественной так и качественной); 3. Некомпенсированность тяжести и напряженности труда уровнем заработной платы; 4. Высокие требования на уровень заработной платы, который работодатели неспособны удовлетворить; 5. Усиливается тенденция в обществе среди молодежи к высокому уровню заработной платы при легком труде или полном нежелании работать; 6. Требования работодателей к соискателю на должность часто завышены; 7. Работодатели не желают тратить рабочее время на обучение новых работников.

Увеличить число высококвалифицированных кадров вполне возможно, в частности следующими способами: 1. Повышением уровня заработной платы до адекватного уровня по специальностям, связанным с риском, тяжелыми условиями труда и большой его напряженностью; 2. Снижением требований работодателей по отношению к работникам, в частности субъективных (например, разборчивость почерка); 3. Обучением специалистов до момента вступления в должность на предприятии (например, набор на практику перспективных студентов; открытие собственных центров подготовки работников – курсы с перспективой трудоустройства т.д.); 4. Создание системы моральных и материальных стимулов к труду с целью повышения его производительности и качества; 5. Привлечение сотрудников из других регионов страны или обеспечение возможности работы в удаленном доступе, что снизит издержки предприятий.

Наиболее перспективным нам представляется системный подход к решению проблемы обеспеченности предприятий квалифицированными кадрами, использующий все перечисленные методы.

ЛИТЕРАТУРА

1. *Веселкова, Е.* Изменения заработных плат, кадровых политик и практик: Рынок труда, рекрутинг / Е. Веселкова // Управление персоналом: Практич. журн. по управл. персоналом. – 2009. – № 6. – С. 54-56.

2. *Гимпельсон В.Е.* Дефицит квалификации и навыков на рынке труда: недостаток предложения, ограниченность спроса или ложные сигналы работодателей? Препринт WP3/2004/01. – М.: ГУ ВШЭ, 2004. – 36 с.

СЕКЦИЯ 9

**МЕНЕДЖМЕНТ
В ФИЗИЧЕСКОЙ КУЛЬТУРЕ И СПОРТЕ.
ФИЗКУЛЬТУРА, СПОРТ, ТУРИЗМ**

СПОРТ КАК ИГРА И САМОРАЗВИТИЕ

Аверьянов А.В.

Научный руководитель: И.А. Дружинина, канд. истор. наук, доцент
(Казанский национальный исследовательский технический
университет им. А.Н. Туполева-КАИ)

Приближается универсиада, и зимние олимпийские игры в Сочи. Мы задаёмся вопросом: Что такое спорт? Какова его философия и роль в жизни человека? Если рассматривать этот вопрос с позиции культурологической концепции Й. Хезинги и его труда «Homo luidens», то спорт – игра, но какова суть этой игры? В книге автор вопрошает: «Почему ребёнок визжит от восторга? Почему игрок забывает себя от страсти? Почему спортивные состязания приводят в неистовство многочисленные толпы народа?»

Накал игры не объяснить никаким биологическим анализом. Именно в этом накале и способности приводить в исступление состоит суть игры и сущность спорта. Спортсмен играет с безмерной серьёзностью и отвагой, играя, он сам не осознаёт, что он играет, так же как и все люди не замечают присутствия элементов игры в самой жизни, так как они сильно ей увлечены. Значит можно провести параллель между жизнью и спортом.

В статье «Элементы спорта» Бернард Сьюйтс утверждает, что основные элементы игры, по сути, хотя и не полностью, тождественны основным элементам спорта. Он вывел формулу: «весь спорт – игра, но не все игры – спорт». Согласно Й. Хейзенге, жизнь – игра. Мне интересно: является ли жизнь спортом по определению Б.Сьюйтса? По моему мнению, ответ – да. Этим объясняется, что в жизни человека возникает элемент соревновательности, который присущ ему с раннего детства.

Эта соревновательность с давних пор присутствует в человеке, если её не направить в мирное русло, то она обращается в агрессию, войны. Древние греки решили эту проблему, придумав олимпийские игры и другие спортивные соревнования. Вспомним, что во время Олимпийских игр прекращались все войны, ведь войны это способ показать своё преимущество. Спорт – способ показать его, не проливая крови.

Традиция проведения олимпийских игр, существовавшая в Древней Греции, возродилась в эпоху Нового времени, с лёгкой руки французского общественного деятеля Пьера де Кубертена. Человека, произнёсшего слова: «О спорт, ты – мир». По мнению Кубертена, именно слабое физическое состояние французских солдат стало одной из причин поражения французов в Франко-прусской войне 1870 – 1871 гг. Он стремился изменить положение с помощью улучшения физической культуры французов. Одновременно с этим, он хотел преодолеть национальный эгоизм и сделать вклад в борьбу за мир и международное взаимопонимание. «Молодежь мира» должна была мериться силами в спортивных состязаниях, а не на полях битв. Возрождение Олимпийских игр казалось в его глазах лучшим решением, чтобы достичь обе цели.

Я считаю, что главное в спорте это – навыки, умения, теоретические знания, достигнутые потом и кровью, годами тренировок, благодаря личным качествам человека: силе воли, духа, упорству. Это сравнимо с приобретением интеллектуальных знаний, не прикладывая усилий, ты так и останешься невеждой.

В чем заключается ценность спорта? Для кого-то это достигнутый результат, для кого-то это – сам процесс достижения результата. Вспомним олимпийский девиз «Быстрее, выше, сильнее». Ценность и цель занятий спортом в том, чтобы совершенствоваться, стремиться к соответствию этому девизу. Неважно насколько значителен результат, главное, что ты сегодня лучше, чем вчера – быстрее, выше, сильнее. Для меня цель спорта – саморазвитие, самосовершенствование.

В заключение стоит отметить, что философия и спорт сильно взаимосвязаны. Казалось бы, между двумя этими понятиями нет даже точки соприкосновения. Философия развивает разум, спорт – дух и тело. Но как философия, так и спорт заставляют человека задуматься над жизнью, над её ценностями, приоритетами, и конечной целью. Вспомним слова Мишеля де Монтеня «Душа, вместившая в себя философию, не может не заразить своим здоровьем и телом».

ФИЗИЧЕСКАЯ КУЛЬТУРА И ПРОБЛЕМЫ СТУДЕНЧЕСКОГО СПОРТА

Ахтемзянов И.Р.

Научный руководитель: Э.В. Галимова, ст. преподаватель
(*Казанский национальный исследовательский технический
университет им. А.Н. Туполева-КАИ*)

Студенческий спорт в России имеет более чем вековую историю развития. Его зарождение происходило в начале XX века. В своем становлении отечественный студенческий спорт прошел несколько этапов. Современный этап, начавшийся в связи с периодом реформирования общественных устоев и переходом экономики страны к рыночным отношениям, характеризуется появлением новых задач физического воспитания в высшей школе, направленных не только на развитие физических способностей студентов, но и стимулирование их интереса к занятиям физической культурой и спортом, формирование ценностей здорового образа жизни, в которых двигательная активность является необходимым условием.

В октябре 1993 года по инициативе Минобразования России, Госкомспорта России и Олимпийского комитета России был образован Российский студенческий спортивный союз. Президент РССС – Матыцин Олег Васильевич. Следует отметить роль региональных структур в развитии и популяризации студенческого спорта, в этой связи особо активную и конструктивную политику проводят Правительство Москвы, Санкт-Петербурга и Республики Татарстан.

Главными студенческими соревнованиями являются Всемирные универсиады. Это вторые по зрелищности, значимости, популярности и масштабности международные комплексные спортивные мероприятия после Олимпийских игр. Количество российских студентов, принимающих участие во Всемирных студенческих играх, постоянно увеличивается. Помимо Всемирных студенческих игр, сборные команды Российской Федерации достойно представляют страну на чемпионатах Европы и мира среди студентов.

Несмотря на блестящие достижения отечественных студентов-спортсменов на международной спортивной арене, наша страна не принимала активного участия в организации студенческих мероприятий мирового масштаба. Активизация деятельности России в этом направлении наблюдается с 2004 года.

Одним из центральных проектов в области студенческого спорта в России на сегодняшний день является проведение в городе Казани Всемирной летней Универсиады 2013. Наша страна принимала Всемирную Универсиаду лишь

однажды, в 1973 году. По уровню организации и успешности московские Студенческие игры вошли в историю как одни из лучших. Говоря о позитивных тенденциях в развитии студенческого спорта в Российской Федерации нельзя не отметить существование объективных проблем, не позволяющих в настоящий момент студенческому спортивному движению стать фундаментом в формировании здорового образа жизни молодежи и развитии российского спорта.

Для выполнения поставленной комплексной задачи возрождения спортивного студенческого движения в российской Федерации необходима планомерная работа по следующим направлениям:

1. Создание нормативно-правовой базы развития студенческого спорта.
2. Реализация комплекса мер по созданию эффективно работающей системы развития студенческого спорта в масштабе РФ.
3. Реализация комплекса мер, способствующих популяризации студенческого спорта в РФ.
4. Реализация комплекса мер по материально-техническому обеспечению студенческого спорта.
5. Финансово-экономическое обеспечение студенческого спорта.
6. Активное взаимодействие с международными студенческими спортивными организациями.

В настоящее время физической культурой и спортом во внеучебное время занимается примерно 40,4%. Созданы студенческие лиги по различным видам спорта. При своевременной реализации всех направлений, можно рассчитывать на вовлечение студентов к регулярным занятиям спортом к 2015 году до 60 %, а к 2020 году этот показатель может возрасти до 80 %.

ГИПОКИНЕЗИЯ В ЖИЗНИ СТУДЕНТА: ВЗАИМОСВЯЗЬ ФИЗИЧЕСКОГО И УМСТВЕННОГО РАЗВИТИЯ

Афанасьева В.М.

Научный руководитель: Б.Х. Ланда, канд. техн. наук, доцент
(Казанский национальный исследовательский технический
университет им. А.Н. Туполева-КАИ)

«Ходьба оживляет и воодушевляет мои мысли. Оставаясь в покое, я почти не могу думать; необходимо, чтобы мое тело находилось в движении, и тогда ум тоже начинает двигаться»

Ж.Ж. Руссо.

Научно-технический прогресс существенно изменил условия жизни, труда и быта людей, что привело к снижению их двигательной активности – гипокинезии, особенно в экономически развитых странах. Ограниченность движений современного человека достигла таких высоких показателей, что нельзя не отметить ее влияние на жизнь людей. Особенно опасно данное явление среди молодежи. Молодые люди, организм которых находится в процессе развития, страдают от гипокинезии, которая порождается сидячим образом жизни, а он в свою очередь подрывает их здоровье, которого может не хватить на ту жизнь, о которой они мечтают. Студенты вынуждены сидеть на занятиях в течение длительного времени, зачастую без перерывов. Приходя домой, они садятся за компьютеры для выполнения домашних заданий, а в большинстве случаев для развлечений в Интернете, в котором теряется счет времени.

Цель выполненного исследования – показать, ссылаясь на выводы ученых, влияние обездвиженности на здоровье студентов, их физическую и умственную работоспособность. Была сделана попытка вызвать мотивацию к изменению образа жизни, направив его на путь увеличения объема двигательной активности. В работе использованы изучение литературных источников и здоровье ориентированных технологий. В дальнейшем планируется проведение эксперимента на конкретной группе студентов по отслеживанию в мониторинге динамики физической работоспособности по индексу Руффье [1] и умственной по тесту Айзенка.

Двигательный голод приводит к существенным сдвигам в организме. Результаты медицинских исследований [2] приводят доказательства пагубного влияния гипокинезии на здоровье человека. Это атрофические изменения в мышцах, общая физическая детренированность, сердечно-сосудистой системы, нарушение деятельности регуляторных механизмов, ухудшение устойчивости к различным неблагоприятным факторам. Кроме того нарушается координация движений, снижается тонус мышц, падает выносливость и силовые показатели. Особо следует отметить взаимосвязь физического и умственного развития. Исследования последних лет, проведенные американским нейробиологом Лоренцем Катцем и специалистом в молекулярной биологии Фредом Гейгом, доказали, что в мозге людей всех возрастов под влиянием определенных условий могут возникать новые межнейронные связи и нервные клетки. Одним из таких условий является физическая активность. У физически активных людей наряду с вновь образованными нервными клетками в мозгу обнаруживались и новые кровеносные сосуды. Это можно объяснить следующим образом: под влиянием физической активности улучшается кровоснабжение мозга, соответственно и его питание,

что стимулирует образование межнейронных связей и нервных клеток. В США уже разработана новая система – нейробика, – это комплекс специальных упражнений для тренировки мозга.

Студенты – это те, кто уже ощутили на себе влияние гипокинезии, осознали это, но еще имеют шанс все исправить. Они способны не только заняться своим здоровьем, но и приобщить к подвижности родителей, друзей, внести вклад в развитие здорового общества путем внедрения своих идей в социальные программы, мероприятия и т.д.

Вывод. Отучиться от сидячего образа жизни уже практически невозможного, но в наших силах «расшевелить» собственную жизнь «вне стула», тем самым сделав себе самый дорогой подарок – здоровье.

ЛИТЕРАТУРА

1. *Ланда Б.Х.* Методика комплексной оценки физического развития и физической подготовленности: учеб. пособие / Б.Х. Ланда – 5-е изд., испр. И доп. – М.: Советский спорт, 2011. – 348 с. – ISBN 978-5-9718-0532-8.

2. *Бальсевич В.К.* Онтокинезиология человека / В.К. Бальсевич. – М.: Теория и практика физической культуры, 2000. – 275 с. – ISBN 5-93512-606-2.

ЗАВИСИМОСТЬ РЕЗУЛЬТАТОВ ОТ КРАТНОСТИ ЗАНЯТИЙ ФИЗИЧЕСКОЙ КУЛЬТУРОЙ

Бикинеева А.Р.

Научный руководитель: Г.П. Кузнецова, доцент
(*Казанский национальный исследовательский технический
университет им. А.Н. Туполева-КАИ*)

Фитнес в настоящее время одна из самых доступных и популярных форм занятий физической культурой.

Я студентка третьего курса КНИТУ-КАИ с первого курса занимаюсь в отделении «фитнес». Участвовала в статистическом исследовании, целью которого было выявить степень физической подготовленности студентов, динамику роста результатов и ее зависимость от курса обучения и количества занятий фитнесом в неделю.

Тестирование физических возможностей проводилась по следующим параметрам:

- приседания за одну минуту – количество раз;
- отжимания из исходного положения лежа – количество раз;

– подъем туловища из исходного положения лежа за 1 мин – количество раз;

– наклон туловища, стоя на гимнастической скамье (гибкость).

Получились следующие результаты:

– 1 курс – на конец учебного года в упражнениях на подъем туловища, отжиманиях и приседаниях результат увеличился на 5-12 % от исходного, а гибкость – на 2-4 %;

– 2 курс – значительный рост результатов по всем параметрам на 10-15 % от исходных результатов на первом курсе;

– 3 курс – у 30 % студентов результаты выросли на 2-5 % по сравнению со 2 курсом, а у 42 % – остались на прежнем уровне, у 28 % – результаты ухудшились на 2-5 %;

– 4 курс – результаты тестирования остались на прежнем уровне, за исключением отдельных случаев.

Следует отметить, что студенты 1 и 2 курсов занимаются фитнесом 2 раза в неделю, а 3 и 4 курсы – 1 раз в неделю.

Одновременно с этими исследованиями был проведен анализ сдачи тех же контрольных тестов среди студентов, занимающихся фитнесом в вечернее время. Количество тренировок у них было не менее 2 раз в неделю. Здесь наблюдается значительный рост результатов по всем параметрам (до 50 %). причем у студентов 3-4 курсов он выше, чем у студентов 1-2 курсов.

Из чего я могу сделать следующие выводы. Занятия фитнесом, в частности шейпингом, силовыми уроками, пилатесом, стрейчингом, очень эффективны. Они позволяют чувствовать себя лучше, быть более гибкой, подтянутой, выносливой, изменить свою фигуру. Но этот результат возможен только при регулярных занятиях и количество их не должно быть менее 2-х раз в неделю (оптимальное количество 2-4 раза в неделю).

ФИЗИЧЕСКАЯ АКТИВНОСТЬ И ЕЕ РОЛЬ В ФОРМИРОВАНИИ КРАСОТЫ И СЕКСУАЛЬНОГО ЗДОРОВЬЯ СТУДЕНТА

Габдуллин А.Р.

Научный руководитель: Б.Х. Ланда, канд. техн. наук, доцент
(Казанский национальный исследовательский технический
университет им. А.Н. Туполева-КАИ)

Во всем мире набирает обороты пропаганда здорового образа жизни. Во многих странах такое направление как «оздоровление населения» становится приоритетной задачей.

Наша страна не исключение. Пропаганда спорта и здоровья в СМИ, в учебных заведениях, на предприятиях показывает всеобщую заинтересованность в спортизации и оздоровлении населения. Внушительные финансовые средства на строительство спорткомплексов по всей стране, поддержка и поднятие престижа различных спортивных команд. Но проблема с массовостью спорта и физической активности так и не решена. Во многом она заключается в устарелой программе продвижения физической культуры спорта и мотивации к ним.

Цель исследования. Выявление главных интересов студенчества и переориентация их с помощью физической культуры и спорта на красоту и здоровье. Методика. Анализ литературы по теме и собственный опыт контактов в молодежной студенческой среде. Рассматривая наиболее слабо защищенные и важные группы населения – подростки и студенты, можно выделить приоритетные «точки давления», на которых требуется сосредоточить внимание при организации пропаганды здорового образа жизни.

Возьмем три, по моему мнению, не оспоримых направления интересов молодежи такие как:

1) деньги; 2) развлечения; 3) красота и сексуальная активность.

Первое весьма затратное и маловероятное направление. Так как в массовый любительский спорт у инвесторов нет интереса вливать финансы. Платят всетаки за профессиональную спортивную деятельность. Более того фитнес залы и спорт клубы весьма дорогое удовольствие, которое современный студент зачастую не может себе позволить. Проблема так же требующая решения, но мы продолжим про мотивацию.

Второе направление «развлечения»...тут все понятно. В современном мегаполисе более чем достаточно различных развлекательных центров. Молодежи есть чем себя занять. И очень трудно будет убедить ее что спорт и физическая активность заменит хотя бы частично привычные им развлекательные мероприятия.

Остается третий и не изменено волнующие людей направление «красота и сексуальная активность».

В частности для студенческой молодежи одно из наиболее важных составляющих их жизни включает в себя красоту и здоровье. В этом заинтересованы как парни, так и девушки. Есть множество примеров и научных исследований, подтверждающих, что физическая активность благоприятно влияет на красоту и сексуальное здоровье, например: «Быть в сексуальной форме» – значит обладать хорошими физическими кондициями и психологической устойчивостью. Секс, кроме всего прочего, это и энер-

гичные движения. Поэтому, повысив свою аэробную выносливость, т.е. способность организма поглощать кислород, необходимый для образования энергии, и укрепляя мышцы, вы будете красивее и выносливее. Во-первых, вы почувствуете себя уверенней, потому что вы внешне более подтянуты, и эффективно управляете своим телом, а во-вторых, здоровым людям легче избавиться от стрессовых напряжений, которые подавляют сексуальное желание.

В одном эксперименте сравнивали уровень сексуальной активности двух групп, включающих мужчин и женщин, старше 22 лет. В одну группу вошли люди, ведущие малоподвижный образ жизни, а в другую – люди, занимающиеся плаванием. Было установлено, что частота половых актов пловцов выше. Обследование 155 человек, занимающимися оздоровительными упражнениями, позволило сделать вывод о том, что мужчины, физически более активны, вели более активную сексуальную жизнь. А при обследовании девушек, которые занимались аэробными танцами 3 раза в неделю, было установлено, что после трех месяцев занятий у них отмечалось повышение сексуальной активности и, что не мало важно повышение чувствительности, а следовательно удовлетворенности.

Очень показательный результат был выявлен при эксперименте, в котором три парня в возрасте от 18 до 24 лет, должны были выбрать из шести девушек стоящих к ним спиной, дабы исключить влияние лица, трех девушек. После чего этот эксперимент повторили через месяц, одна из девушек не попавшая в число «выбранных» приседала и бегала по выходным, после чего парни включили ее в число предпочтительных.

Еще один эксперимент, установил, что энергичные упражнения, длящиеся около 45 минут, повышают уровень тестостерона в крови, повышающий сексуальное влечение. Обследования студентов университета, регулярно занимающиеся физкультурой, показало, что состояние беспокойства и неуверенности встречалось у них гораздо реже, чем у студентов контрольной группы не занимающихся физкультурой. Поскольку программа физической активности позволит укрепить мышцы, согнать лишний вес, вы станете привлекательней и не будете комплектовать по поводу внешности.

Состояние здоровья подростков и студентов, которые являются настоящим и будущим нашей страны, находится в крайне плачевном состоянии. Поэтому крайне важно сейчас всеми возможными способами привлекать к физической культуре, спорту и здоровому образу жизни нашу молодежь.

ДВОРОВЫЙ СПОРТ – ЗДОРОВОЕ БУДУЩЕЕ РОССИИ

Галеев М.А.

Научный руководитель: А.С. Хакимова, канд. истор. наук, доцент
(Казанский национальный исследовательский технологический университет (КНИТУ-КХТИ))

Цель проекта – возрождение самодетельного массового спортивно-го движения по месту жительства, способного составить конкуренцию негативным общественным явлениям – пьянству, наркомании, хулиганству, пустому времяпровождению

Задачи:

- Пропаганда здорового образа жизни среди молодежи г. Казань.
- Привлечь внимание общественности к социальным и материальным проблемам дворового спорта.
- Привлечь внимание СМИ к данной проблеме.
- Изучение и анализ точек зрения на проблему нехватки денежных средств на построение спортивных площадок.
- Организация и проведение специальных мероприятий, целью которых является привлечение и дальнейшая заинтересованность целевых аудиторий.
- Способствовать развитию межрегионального сотрудничества в уличном спорте.
- Развитие массового дворового спорта, как базы для повышения уровня спорта в целом.

Время и сроки реализации проекта: май 2012 – июль 2012

Практическая часть проекта включает в себя проведение круглого стола с привлечением местной администрации и СМИ, создание сайта и групп в социальных сетях по данной тематике, проведение мастер-классов с участием лидеров движения, проведение первых соревнований по дворовому спорту, а в дальнейшем и последующих.

Предполагаемый бюджет проекта – около 50 000 рублей.

Реализацией проекта будут заниматься активисты движения дворового спорта в Казани, при поддержке:

- Мэрия г. Казани,
- ДЮСШ № 1 г. Казани,
- Подростковый центр «Кояш-Нуры»,
- Общеобразовательные школы г. Казани,
- Райотделы МВД,

- Промышленные предприятия г. Казани
- Районные и городские СМИ.

Источники финансирования. Мероприятия по реализации данного проекта предполагают финансирование из бюджетных средств района, муниципальных образований района и привлеченных внебюджетных средств спонсоров.

Ожидаемые результаты реализации проекта:

- Участие в регулярных соревнованиях дворового спорта от 100 до 500 жителей Казани.
- Оживление и оздоровление дворовой среды посредством интенсификации позитивных процессов общения и частичного заполнения существующего вакуума в жизнедеятельности двора.
- Физическое оздоровление населения города.
- Снижение уровня алкогольной, наркотической зависимости и преступности в молодежной среде жителей Красносельского района.
- Повышение уровня активности и самостоятельности населения в вопросах благоустройства и оздоровления микроклимата дворовых территорий.
- Частичное восстановление здоровой дворовой среды, способствующей возврату к естественному состоянию последовательности процессов развития личности ребенка.

ACTUAL PROBLEMS OF ADAPTIVE PHYSICAL EDUCATION

Garifullina K.A.

Academic Supervisor: V.A. Tubaltseva, associate professor
(*Volga Region State Academy of Physical Culture, Sport and Tourism*)

According to the WorldHealth Organization, people with disabilities make up about 10% of the population of the globe. These statistics are typical for Russia (15 million persons with disabilities). Misfortune can happen to anyone. Thousands of poor children and adults with physical disabilities are unable to enjoy a full life. You can not lock a man in the four walls, ostensibly protecting them from dangers and difficulties that lay in wait in the street. Computers and books are good friends in loneliness. But who wants to be alone? And how is it to feel «cut off» from the rest of the world?

Currently, the active forms of the social protection system of disabled people are becoming increasingly important. The most effective form is their rehabilitation and social integration by means of physical culture and sports.

Adaptive physical education is a set of actions of sports and recreation facilities for the rehabilitation and adaptation to a normal social environment of people with disabilities, their overcoming the psychological barriers to feeling full of life.

A health in general, and especially, of young people is deteriorating dramatically. And it is not only in our country. Adaptive physical education is already widespread in many foreign countries. Adaptive physical education allows us to solve the problem of integrating the disabled into society.

For a person with disabilities in the physical or mental health an adaptive physical education forms:

- a conscious attitude toward his forces in comparison with the forces of the average healthy person;
- the ability to overcome not only physical but also psychological barriers to a full life;
- the need to be healthy, as far as possible, and lead a healthy lifestyle;
- awareness of the need for his personal contribution to society.

Until recently the problems of people with disabilities were ignored, but in recent years due to the gradual humanization of society some measures were adopted. They are the Universal Declaration of Human Rights, the World Programme of Action concerning Disabled Persons and United Nations Standard Rules on the implementation of equal opportunities for disabled people.

In many foreign countries the system of attracting of disabled people to physical culture and sports was worked out. It includes a clinic, rehabilitation center, sports and clubs for disabled people. But the most important is the creating of conditions for these studies.

In our country, we had an opinion that the terms «disability» and «physical activity», especially, «sport» were inconsistent. Physical education and sport was not seen as an effective means of rehabilitation, the maintenance of the physical abilities and health promotion.

The 90-s years have made major changes in public attitude towards people with disabilities in Russia.

On October, 31st, 1997, the State Board of the Russian Federation on physical culture and tourism considered «A system of government measures to promote physical culture and sports persons with disabilities.» In its ruling on this matter the Board noted serious deficiencies in the rehabilitation of disabled persons by means of physical culture and sport and the appearance of bias toward high performance sport at the expense of improving mass work among this population.

It should be noted that there is only one university in Russia with the Faculty of adaptive physical education. This is the Lesgaft State University of Physical Education.

But since September 2012 the Adaptive physical education Department will be opened in the Volga Region State Academy of Physical Culture, Sport and Tourism (Kazan). The main task of this department is the training of highly qualified specialists for working in the sphere of physical culture of Disabled Persons.

ЛИТЕРАТУРА

1. Теория организации адаптивной физической культуры/ С.П. Евсеев. – 2-е изд., испр. и доп. – М.: Советский спорт, 2005. – 296 с.

2. The Role of Sport and APA for People with Disabilities. – Интернет-ресурс: http://www.sportanddev.org/en/learnmore/sport_and_disability.

ХАРАКТЕР И ПРИЧИНЫ ВОЗНИКНОВЕНИЯ ТРАВМ НА ЗАНЯТИЯХ БАСКЕТБОЛОМ

Давлетбаев А.М.

Научный руководитель: Г.М. Колесникова, ст. преподаватель;
Б.Х. Ланда, канд. техн. наук, доцент
(Казанский национальный исследовательский технический
университет им. А.Н. Туполева-КАИ)

Механизм возникновения травм опорно-двигательного аппарата у студентов на занятиях баскетболом имеет специфические особенности, так как происходят взрывные стартовые и останавливающие бег движения.

Существует несколько видов механизмов травм:

– прямой (падение, столкновение, удар и т.п.). Характеризуется тем, что точка воздействия приложенной силы находится непосредственно в зоне повреждения;

– не прямой. Точка приложения травмирующей силы находится вдали от зоны повреждения, дистальнее или проксимальнее. В этом случае травма возникает под действием сгибающего, разгибающего, скручивающего моментов или их сочетания. Непрямой механизм травмы характерен для внутренних повреждений суставов (капсульно-связочного аппарата, менисков, внутрисуставных и отрывных переломов);

– комбинированный. Связан с воздействием не одного, а многих травмирующих факторов, т.е. приложение травмирующей силы при прямом и непрямом механизме травмы одновременно. Значение механизма травмы необходимо для правильного понимания возможного механизма возникновения патологии и ее правильной диагностики.

Наиболее часто происходит повреждение прямой мышцы бедра, поскольку в отличие от трех других головок (широкой латеральной, широкой медиальной и широкой промежуточной) она пересекает два сустава – тазобедренный сустав и коленный.

Причины: сильнейшее сокращение четырехглавой мышцы бедра, обычно при попытке замедлить скорость; неполноценная разминка служит дополнительным фактором риска.

Характерные признаки: острая пронзающая боль в передней части бедра; возможные деформации; изменение цвета; локализованная чувствительность; в случае легких или умеренных растяжений боль на передней поверхности бедра при попытке выпрямить ногу в колене может появиться только после завершения периода остывания по окончании занятий баскетболом.

Растяжение и разрыв мышц задней поверхности бедра (относится к группе разгибателей бедра и разгибателей коленей), является одним из самых распространенных и серьезных повреждений у занимающихся баскетболом. Причины: сильнейшее сокращение мышц задней поверхности бедра в момент увеличения скорости бега. Дополнительными факторами риска являются: дисбаланс мышц передней и задней поверхности бедра, значимые различия в длине ног, а также неполноценная разминка.

Растяжение и разрыв длинной приводящей мышцы. Повреждение обычно происходит в том месте, где сухожилие прикрепляется к шероховатой линии бедренной кости (но иногда и вместе прикрепления к лобковой кости). Причина: мощное сокращение длинной приводящей мышцы при энергичном приведении ноги. Характерны: внезапная резкая боль в паху, усиливающаяся при попытке отклонить ногу внутрь; несколькими днями позже – кропотек и припухлость в затронутой области; при полном отрыве мышцы – невозможность приведения ноги.

Растяжение и разрыв икроножной мышцы обычно происходит в точке, где она соединяется с ахилловым сухожилием. Причины: мощное сокращение мышцы икр, особенно при торможении в беге. Это повреждение часто происходит в том случае, когда баскетболист быстро останавливается, плоско ставя ступню на землю и затем, выпрямляя ногу в колене; растяжение мышц икры происходит с большей вероятностью, если было их повреждение и имеются дефицит эластичности ахиллова сухожилия.

Таким образом, характер возникновения травм, указывает на то, что при занятиях студентами баскетболом необходимы: тщательная разминка, выполнение специальных сложных технических упражнений под руководством преподавателя.

СОВЕРШЕНСТВОВАНИЕ МОТИВАЦИЙ СТУДЕНТОВ К ЗАНЯТИЯМ ФИЗИЧЕСКОЙ КУЛЬТУРОЙ И СПОРТОМ

Демина А.Ш., ст. преподаватель

(Казанский национальный исследовательский технический университет им. А.Н. Туполева (Зеленодольский филиал))

Многочисленные исследования специалистов в области физического воспитания показывает, что студенческая молодежь с каждым годом становится физически слабее, а развитие двигательных способностей молодых людей не соответствует уровню современных требований. Одним из факторов способствующих формированию подобной картины является низкий уровень интереса студентов к занятиям физической культурой.

Это связано с тем, что для процесса физического воспитания в вузе характерен ряд проблем. В первую очередь это не достаточная грамотность студентов в вопросах здорового образа жизни, практическое отсутствие мотивации к занятиям физкультурой. Отсутствие элементарных знаний о влиянии физических упражнений на физическое и интеллектуальное развитие человека определяет негативное отношение студентов к занятиям физической культурой и спортом.

Традиционно сложившиеся формы практических занятий, направленные на выполнение зачетных нормативов не всегда эффективны с точки зрения укрепления здоровья.

Подгонка всех обучающихся под одни и те же требования контрольных нормативов противоречит идее свободы личности.

Поэтому приоритетными направлениями в организации занятий физкультурой в вузах должны стать задачи направленные на поддержание и укрепление здоровья студентов, и формирование у них потребности в самообразовании в спортивной сфере в течение всей жизни.

Для выполнения этой нелегкой задачи требуется в первую очередь творческий подход к организации занятий физкультурой со стороны преподавателя. Этот подход базируется на индивидуальном определении нагрузки для каждого студента с учетом его физических и психоэмоциональных

способностей с обязательным выполнением стандартных требований общеобразовательной программы. Преподавателям вузов необходимо учитывать интерес студентов к тому или другому виду спорта.

Одним из аспектов творческого подхода к организации занятий по физической подготовке является организация мониторинга здоровья студентов в ходе их спортивной деятельности. Это позволит выявить положительный сдвиг в состоянии здоровья и уровня общефизической подготовки, что в условиях современной жизни, наполненной повышенными интеллектуальными и психологическими нагрузками, является весьма актуальным.

Средства физической культуры играют важную роль в регулировании работоспособности студентов.

Программа повышения социальной активности средствами и методами физического воспитания должна осуществляться с целью формирования следующих мотивов:

- физического совершенствования, связанного со стремлением ускорить темпы собственного развития;
- дружеской солидарности, продиктованной желанием быть вместе с друзьями, общение и сотрудничество;
- долженствования, связанного с необходимостью посещать занятия по физической культуре выполнение требований учебной программы;
- соперничества, характеризующегося стремлением выделиться, самоутвердиться в своей среде, добиться авторитета;
- подражания, связанного со стремлением быть похожим на тех, кто достиг определенных успехов в физкультурноспортивной деятельности или обладает особыми качествами и достоинствами, приобретенными в результате занятий;
- престижа, определенного стремлением добиться значительных результатов;
- процессуального, при котором внимание сосредоточено на самом процессе занятий.

Успешное использование средств физической культуры в учебном процессе обеспечивает состояние высокой работоспособности студентов в учебно-трудовой деятельности и способствует её длительному сохранению.

Работая под формированием мотивации здоровья и поведенческих навыков здорового образа жизни у студентов, главная наша цель – обеспечить возможность сохранения и укрепления здоровья каждого.

Здоровье студенчества является актуальнейшей проблемой и предметом первоочередной важности, так как оно определяет бедующее страны, генофонд нации, научный и экологический потенциал общества.

ЛИТЕРАТУРА

1. Коробков А.В., Головин В.А., Масляков В.А. Физическое воспитание. – М.: Высш. школа, 2003.
2. Колесников В.Ф. Физическое воспитание. – А., 2005.
3. Евсеев Ю.И. Физическая культура. Серия «Учебники, учебные пособия». – Ростов н/д: Феникс, 2003.
4. Ильинич В.И. Студенческий спорт и жизнь: учебное пособие для студентов высших учебных заведений. – М.: Аспект Пресс, 1995.
5. Холодов Ж.К., Кузнецов В.С. Теория и методика физ. Воспитания и спорта: учебное пособие для студентов вузов. – М.: Академия, 2001.
6. Физическая культура в вопросах и ответах: Учебное пособие /Под ред. В.В. Садовского, В.З. Суравешко. Пензенская ГАСА, 1999.
7. Физическая культура. Учебное пособие / Под ред. В.В. Коваленко. – М.: АСВ, 2000.

АНАЛИЗ СЛУЧАЕВ ГИБЕЛИ СТУДЕНТОВ НА ЗАНЯТИЯХ ФИЗИЧЕСКОЙ КУЛЬТУРОЙ

Дубовик К.А.

Научный руководитель: А.В. Мещеряков, канд. биол. наук, доцент
*(Ульяновское высшее авиационное училище
гражданской авиации (институт))*

В течение учебного года в средствах массовой информации появляются сведения о гибели и травматических повреждениях молодых людей (школьников и студентов) на занятиях физической культурой. Этот факт не остается незамеченным специалистами, преподавателями физического воспитания.

Целью нашей работы явилось проведение анализа подобных случаев. Анализ случаев, представленных средствами массовой информации (печатные издания, Интернет), был проведен за последние 5 лет. В результате исследования, причины, повлекшие несчастные случаи и гибель студентов были сгруппированы в следующие группы:

- 1) в связи с несоблюдением правил техники безопасности на занятиях физической культурой – 62 %;
- 2) изношенный, не соответствующий требованиям спортивный инвентарь и оборудование – 22 %;
- 3) занятия больных студентов, имеющих противопоказания – 15 %;

4) отсутствие преподавателя на занятии – 1 %.

Выяснив причины и их процентное соотношение, возможно сделать выводы, которые позволят уменьшить вероятность возникновения в дальнейшем подобных случаев.

ФИЗИЧЕСКАЯ КУЛЬТУРА СТУДЕНТА: ПРОБЛЕМЫ И ПУТИ ИХ РЕШЕНИЯ

Зайчиков Д.В.

Научный руководитель: Б.Х. Ланда, канд. техн. наук, доцент
*(Казанский национальный исследовательский технический
университет им. А.Н. Туполева-КАИ)*

Цель исследования: выявление причин отсутствия мотивации у студента к занятию предметом физической культурой и предложения для выхода из сложившейся ситуации.

Очень часто студенты, услышав о предмете Физическая культура, считают его совершенно бесполезным предметом в программе подготовки специалистов и очень негативно высказываются. Однако, данный предмет, напротив, является одним из самых важных. Согласно определению термина в соответствии с Федеральным законом Российской Федерации от 4 декабря 2007 г. № 329-ФЗ «О физической культуре и спорте в Российской Федерации» следует, что Физическая культура — часть культуры, представляющая собой совокупность ценностей, норм и знаний, создаваемых и используемых обществом в целях физического и интеллектуального развития способностей человека, совершенствования его двигательной активности и формирования здорового образа жизни, социальной адаптации путем физического воспитания, физической подготовки и физического развития. Отсюда можно сделать вывод, что данный предмет является неким инструментом, помогающим во всестороннем развитии личности человека и самое главное в абсолютно любой специальности. Так же данный предмет помогает развитию и улучшению здоровья человека, от чего напрямую зависит будущая карьера человека, ибо кому нужны больные специалисты.

По специфике своей работы в студенческом самоуправлении мне приходится каждый год иметь дело с большим количеством студентов, особенно 1-й, 2-й и 3-й курсы. И очень часто меня удивляет, в каком состоянии здоровья они находятся. Порой мальчики не могут подтянуться больше 5 раз, девочки не могут даже присесть, а по количеству заболеваний уже можно устраивать соревнования. Но, тем не менее, все они являются сту-

дентами, и в зачетной книжке по физкультуре стоит зачет. Больше интересует вопрос, как они с такими физическими показателями вообще смогли получить аттестат в школе, если за физкультуру должна стоять «двойка».

Проведя социологический опрос среди студентов (в опросе приняло участие порядка 40-50 человек из числа студентов 1-го, 2-го и 3-го курса (всего 160)), я выяснил, что 50 % студентов на физкультуру не ходят, 20 % посещают изредка и 30 % ходят регулярно. Причиной таких результатов сами студенты считают лень и бесполезность данного предмета. Другая же часть напротив, ходить хочет, но не может. Таким образом, получается, что главная причина, по которой студент не посещает физкультуру, является лень.

Говорить о мотивации студента к занятию физической культурой нужно, но все прекрасно понимают, что это даст маленький эффект, тем более, когда воспитывается молодое поколение в основном интернетом и глупыми телевизионными передачами. Одной из причин такой возможности «не ходить» является платные занятия физкультурой, где заключаешь договор, оплачиваешь и получаешь зачет. С другой стороны, ходить на бесплатные уроки физкультуры не удобно, так как расписание построено таким образом, что после тренировки надо сразу идти на пару, не имея возможности даже «остыть», а не то, что принять душ. Проанализировав все причины и факторы, влияющие на не занятие физкультурой у студентов, можно предположить, что единственный способ привлечение всех к данному предмету может носить только принудительный характер. Однако, есть не малое количество студентов, которые не посещают физкультуру, но занимаются в спортзалах около дома, что является более удобным и поэтому рассматривают физкультуру в вузе всего лишь как получение отметки в зачетке.

Можно сделать вывод, что любого студента вполне возможно принудительно заставить ходить на физкультуру, но даст ли это необходимый результат студенту? А делать этого всего лишь для «показухи», мол, у нас абсолютно все студенты занимаются, очень глупо.

«Единая система сдачи нормативов» может изменить данную ситуацию. Суть заключается в том, что абсолютно каждый студент должен сдать определенные физические нормативы, независимо от того на какую физкультуру он ходит. А сам предмет физкультура должен стать способом улучшения результата для получения более высокой оценки. Таким образом, можно отслеживать состояние здоровья каждого студента, а так же мотивировать его на самостоятельное занятие спортом, путем соревнования физических показателей, например, с одноклассниками. А оценка в зачетке должна выводиться только в соответствии со сдачей нормативов и жестко контролироваться со стороны администрации.

НОВЫЕ ПОДХОДЫ К ЗАЧЕТНЫМ ТРЕБОВАНИЯМ ПО ФИЗИЧЕСКОМУ ВОСПИТАНИЮ ДЛЯ СТУДЕНТОВ С НИЗКИМ УРОВНЕМ ФИЗИЧЕСКОГО РАЗВИТИЯ

Ильясов А.А.

Научный руководитель: А.В. Гришин, доцент
(*Казанский национальный исследовательский технический
университет им. А.Н. Туполева-КАИ*)

В условиях модернизации высшей школы, одна из задач которой – гуманизация образования, нужны новые подходы к оценке физической подготовленности студентов с низким уровнем физического развития. Сейчас и для сильных, и для слабых студентов, исключая специальную медицинскую группу, установлены одинаковые практические нормативы [1]. Это приводит к тому, что слабо подготовленные студенты при самом прилежном отношении к занятиям не могут осилить эти нормативы даже на оценку «удовлетворительно». У большинства из них в связи с этим возникает чувство физической неполноценности, а порой и устойчивые психические расстройства, отчуждает от физической культуры и спорта. Поняв свою безнадежность, такие студенты опускают руки и прекращают всякую борьбу со своей прогрессирующей физической немощью.

Где же выход? На наш взгляд, успеваемость студентов с низким уровнем физического развития целесообразно определять не по результатам сдачи единых контрольных нормативов, а по приросту спортивных достижений от исходных. Переход к оценке успеваемости по приросту спортивных результатов даст возможность каждому студенту развиваться своим темпом, снимет излишние нервные напряжения, позволит более объективно определять прилежание студента к учебным занятиям, повысит интерес занимающихся, у них появятся как бы свои индивидуальные контрольные нормативы, свои ступеньки [2, 3]. Поднялся на 1-м курсе на одну ступеньку, на 2-м с этой высоты студент преодолевает свою лестницу, у одного она будет круче, у другого положе.

Практическая проверка студентов должна проводиться в конце учебного года в период зачетной сессии в виде соревнований. На этих соревнованиях определяются конечные результаты, которые затем на следующем курсе являются исходными. Эти результаты определяют сдвиг в уровне физической подготовленности за прошедший учебный год. У первокурсников тесты для проверки исходного уровня физической подготовленности проводятся при поступлении в вуз.

Условием для зачета является минимальная величина прироста результата за год обучения. Эта величина указывается в специальной таблице. Для примера приводится табл. 1 по бегу, силовым упражнениям и прыжкам в длину с места. Аналогичные таблицы разработаны и для других видов испытаний.

Таблица 1

**Минимальная величина прироста результата,
необходимая для зачета по физическому воспитанию,
для студентов с низким уровнем физического развития**

Мужчины							
Бег 100 м, мин. с		Бег 3000 м, мин. с		Прыжок с места, см		Подтягивание на перекладине, раз	
Исход- ный результат	Конеч- ный результат	Исход- ный результат	Конеч- ный результат	Исходный результат	Конеч- ный результат	Исходный результат	Конеч- ный результат
15,1	14,3	14.33	13.31	220	229	4	6
15,2	14,4	14.39	13.33	215	226	3	5
15,3	14,5	14.45	13.35	210	223	2	4
15,4	14,6	14.51	13.39	205	220	1	3
15,5	14,7	14.57	13.47	200	216	0	2
15,6	14,8	15.04	13.55	195	212		
15,7	14,9	15.15	14.05	190	208		
15,8	15,0	15.26	14.15	185	204		
15,9	15,1	15.37	14.25	180	200		
16,0	15,2	15.45	14.40	175	196		
16,1	15,3	16.00	14.55	170	192		
16,2	15,4	16.16	15.15	165	188		
16,3	15,5	16.32	15.40	160	185		
16,4	15,6	16.48	16.00	155	182		
16,5 и хуже	15,7	17.00 и хуже	16.20	150 и хуже	180		
Женщины							
Бег 100 м, с		Бег 2000 м, мин. с		Прыжок с места, см.		Поднимание туло- вища за 1 мин., раз	
Исход- ный результат	Конеч- ный результат	Исход- ный результат	Конеч- ный результат	Исход- ный результат	Конеч- ный результат	Исход- ный результат	Конеч- ный результат
17,6	17,1	11.30	11.03	165	171	21	27
17,7	17,2	11.36	11.07	163	169	20	26
17,8	17,3	11.42	11.10	160	166	19	25
17,9	17,4	11.48	11.12	157	164	18	24
18,0	17,5	11.54	11.13	155	162	17	23
18,1	17,6	12.00	11.14	153	161	16	22
18,2	17,7	12.06	11.17	150	158	15	21
18,3	17,8	12.12	11.21	147	155	14	20

Женщины							
Бег 100 м, с		Бег 2000 м, мин. с		Прыжок с места, см.		Поднимание туловища за 1 мин., раз	
Исходный результат	Конечный результат	Исходный результат	Конечный результат	Исходный результат	Конечный результат	Исходный результат	Конечный результат
18,4	17,9	12.18	11.27	145	153	13	19
18,5	18,0	12.24	11.33	143	152	12	18
18,6	18,1	12.30	11.39	140	149	11	17
18,7	18,2	12.36	11.41	137	146	10	16
18,8	18,3	12.42	11.43	135	145	9	15
18,9	18,4	12.48	11.46	133	143	8	14
19,0 и хуже	18,5	12.54 и хуже	11.53	130 и хуже	140	7 и хуже	13

ЛИТЕРАТУРА

1. Физическая культура. Примерная программа для вузов. – М.: Министерство образования и науки Российской Федерации, 2010.
2. Физическая культура студента: Учебник для студентов вузов / Под общей редакцией В.И. Ильинича. – М.: Гардарики, 2009.
3. Чогавадзе А.В., Прошляков В.Д., Мацук М.Г. Физическое воспитание в реабилитации студентов с ослабленным здоровьем. – М.: Высшая школа, 1986.

СПОРТ, КАК ЧАСТЬ НАШЕЙ ЖИЗНИ

Кузнецова А.П.

Научный руководитель: Е.В. Смелкова, канд. пед. наук, доцент
*(Казанский национальный исследовательский технический университет им. А.Н. Туполева-КАИ,
 СПО в ИАНТЭ Технический колледж)*

Спорт – это здоровье, физически хорошая форма, активность, то есть уникальное средство, противодействующее болезням и продлевающее жизнь. Спорт – великолепное зрелище и не только средство оздоровления людей и возможность достижения целей, но и вид досуга и развлечения. Спортивные игры и соревнования собирают многотысячные аудитории зрителей, а с учетом телетрансляций счет идет на сотни миллионов.

Спорт выдвигает и укрепляет личностные качества человека – целеустремленность, настойчивость, волю к победе, умение выкладываться и рассчитывать свои силы, выносливость, а, в конечном счете – патриотизм, любовь к своей Родине и народу. Спорт уже на протяжении многих лет привлекает внимание тысячи поклонников. Многие известные личности занимаются спортом. Однажды премьер – министр и главный спортсмен Российской Федерации Владимир Владимирович Путин сказал: «...спорт оказал большое влияние на формирование моего характера...».

Ассоциация содействия международному движению «Спорт для всех», представляющая постоянную рабочую группу комиссии Международного олимпийского комитета (МОК) «Спорт для всех», на XX Всемирном конгрессе TAFISA в Буэнос-Айресе представила список 20-и самых популярных и массовых видов спорта.

Самые популярные и массовые виды спорта в мире (в процентах, от всех занимающихся в 200 странах, включая Россию):

1. Легкая атлетика (ходьба, бег) – 9,6 %.
 2. Футбол – 8,4 %.
 3. Плавание (в том числе, неолимпийские виды – дайвинг и плавание в ластах) – 8,1 %.
 4. Йога – 7,4 %.
 5. Велосипедный спорт – 6,4 %.
 6. Баскетбол – 5,7 %.
 7. Волейбол (в том числе, пляжный) – 5,4 %.
 8. Аэробика – 5,3 %.
 9. Теннис – 4,9 %.
 10. Бодибилдинг – 4,7 %.
 11. Гольф – 4,5 %.
 12. Спортивные танцы – 3,8 %.
 13. Лыжный спорт (лыжные гонки, горные лыжи) – 3,4 %.
 14. Единоборства (вольная, греко-римская, женская борьба, бокс, дзюдо и неолимпийские виды - ушу, каратэ, джиу-джитсу,) – 3,4 %.
 15. Настольный теннис – 3,1 %.
 16. Ориентирование (туризм) – 3,0 %.
 17. Национальные виды спорта (в том числе, бенди) – 2,7 %.
 18. Скалолазание – 2,6 %.
 19. Роллер-спорт – 2,0 %.
 20. Экстремальный спорт – 1,1 %.
- Другие виды спорта (лидеры – бильярд, боулинг, петанк) – 4,5 %.

Такие понятия как спорт, фитнес, тренажёры вроде бы у всех на слуху. С другой стороны, мало кто из знакомых ходит в фитнес-клуб или вообще делает зарядку по утрам. Мы решили провести социологический опрос среди студентов 1 курса ТК. Сейчас мало кто занимается спортом, не так ли? Ведь мало сидеть перед телевизором и наблюдать за чьей либо игрой. От этого нельзя стать спортсменом. А ведь для кого-то спорт – это жизнь, спорт – это всё. А что есть спорт для тебя? Подумай над этим.

Из 88 опрошенных первокурсников нашего колледжа, всего лишь 31 занимается спортом. Что же мешает остальным 57 студентам? Нехватка времени или быть может просто лень? А может быть для начала надо отказаться от таких вредных привычек, как курение и употребление спиртного? Стало известно, что большинство «балуются» именно спиртным. Таких у нас, из опрошенных, 30 человек. Курящих же на 10 меньше. В какой-то степени это даже радует. Ведь в наше время – это не так уж и много.

На данный момент более популярным видом спорта среди наших первокурсников является футбол. На втором месте стоит хоккей. Далее следуют волейбол, баскетбол, бокс, бег и борьба.

Увы, не знают, не хотели бы заниматься иным видом спорта или не хотели бы заниматься спортом вообще – 38 человек. Остальным же интересны такие виды спорта, как айкидо, фигурное катание, теннис, скалолазание, фехтование и т.д. Всего их 24.

Задумайся, может быть, ты в списке тех самых 57 человек, которым всё равно на свой образ жизни и знай, что заняться чем-то никогда не поздно. И нельзя говорить, что у тебя не получается. Стремись к своей цели и ты станешь лучше!

РАЗВИТИЕ СТУДЕНЧЕСКОГО СПОРТА В РТ: ПРОБЛЕМЫ И ПУТИ ИХ РЕШЕНИЯ

Максимов В.Д.

Научные руководители: Р.А. Юсупов, докт. биол. наук, профессор;

Б.Х. Ланда, канд. техн. наук, доцент

*(Казанский национальный исследовательский технический
университет им. А.Н. Туполева)*

Студенческий спорт является основополагающим и составляет основу развития спорта во всем мире.

Цель – поиск решения проблемы приобщения школьников спортсменов к дальнейшей самореализации в вузе. В исследовании использовались литературные источники и личный опыт работы в сфере студенческого спортивного клуба.

В России понятие «студенческий спорт» было внесено 5 декабря 2011 г. в федеральный закон «О спорте». До этого все мы знали, что существует студенческий спорт, но нормативно он никак не был прописан. Теперь в структуре вузов воссоздаются спортивные клубы, осуществляющие свою деятельность совместно с кафедрой физического воспитания, профсоюзной и студенческой организациями, являющимися основным звеном системы студенческого спорта.

В большинстве развитых зарубежных стран студенческий спорт является основой национальной спортивной и образовательной политики. Большую часть членов сборных команд этих стран по многим видам спорта составляют спортсмены-студенты. А у нас каждый год российский спорт продолжает терять потенциальных звезд. Имею в виду ситуацию, когда выпускники ДЮСШ или СДЮСШОР, поступая в институты, теряют приобретенные спортивные навыки. Ведь не редко в университетах и институтах проблемой является отсутствие условий для продолжения школьником спортивной карьеры, да и заинтересованность руководства вузов также оставляет желать лучшего.

Определенная часть абитуриентов, по тем или иным причинам не попавших в поле зрения агентов из профессиональных клубов, на ранневозрастном этапе в дальнейшем практически лишена возможности реализовать себя в спорте высших достижений. При должном отношении и необходимых условиях для занятий спортом эти дети могли бы проявить свой талант, и Республика имела бы на много больше профессиональных спортсменов.

Развитие спорта в вузах способно если не полностью решить эти проблемы, то, по крайней мере, серьезно их минимизировать. Формирование на базе университетской инфраструктуры комфортной среды для активных занятий спортом (примером может служить КСК «КАИ ОЛИМП») способствует достижению серьезных результатов, сопоставимых с показателями профессионального спорта и позволит:

- выявлять спортивные таланты на более поздних возрастных стадиях когда психика спортсмена более устойчива и развивать до соответствующего профессиональному уровню подготовку студента;

- продлевать как минимум на 5-6 лет спортивную карьеру молодых людей, стремящихся совмещать ее с приобретением образования, профессии, социальных навыков;

– повышать популярность спорта и здорового образа жизни за счет постоянного пребывания спортсменов-студентов в общей молодежной среде.

Следует отметить, что КНИТУ-КАИ является передовым вузом Республики Татарстан по развитию и продвижению студенческого спорта. Сформированы команды по игровым видам спорта: футболу, водному поло, баскетболу и мини-футболу и т.д. Эти команды принимают участие в турнирах и показывают высокие результаты на соревнованиях различного уровня.

Мужская команда по баскетболу – пятикратный чемпион спартакиады вузов г. Казани, в этом году прошла в финал ПФО Всероссийских студенческих соревнований.

Команда по мини-футболу – чемпион Республики Татарстан среди ВУЗов; в этом году планирует войти в финал Всероссийских соревнований.

Команда по водному поло «КАИ-ОЛИМП» участвует в высшей лиге Чемпионата России.

Футбольная команда выиграла 2 чемпионат студенческой футбольной лиги Республики Татарстан: и 2011 г. стала чемпионом России среди вузов.

Исходя из личного опыта, могу утверждать, что в связи с проведением Универсиады 2013 года в г. Казани, Республика Татарстан имеет огромный потенциал в развитии молодежного спорта.

ЛИТЕРАТУРА

1. *Беспутчик В.Г., Артемьев В.П.* Проблемы подготовки физкультурных кадров. // Физическое воспитание студентов творческих специальностей. – 4/2009.

2. *Ильинич В.И.* Студенческий спорт и жизнь: Учебное пособие. – 144/1995.

ПРОБЛЕМЫ РАЗВИТИЯ ЮНОШЕСКОГО АРМСПОТА в г. КАЗАНИ

Максимов Н.В., Ермаков Л.Г.

Научный руководитель: Л.Т. Хамидуллина, доцент
(*Казанский национальный исследовательский технический университет им. А.Н. Туполева-КАИ*)

Армспорт в КАИ. С 1995 г. в КГТУ-КАИ развивается армспорт. За 16 лет сборная вуза побеждала в самых различных чемпионатах. Начиная с первенства города Казани и заканчивая чемпионатами мира.

Под руководством тренера Ахметзянова Фуата Юнусовича сборной команды КГТУ-КАИ по армспорту является 7-ми кратной победительницей России среди вузов и первенства мира. Ахметзянов Ф.Ю. является директором спортклуба, профессором кафедры физического воспитания, Заслуженным тренером России, отличником, физической культуры и спорта Республики Татарстан.

С 2005 года Ахметзянов Ф. Ю., является президентом федерации армспорта Республики Татарстан. С момента основания спортклуба КГТУ-КАИ наши спортсмены добились следующих результатов:

Заслуженный мастер спорта России и Республики Татарстан Хамидуллина Лилия – 7-ми кратная чемпионка мира, неоднократная чемпионка и призерка первенств вузов России и мира.

Блохин Сергей – Заслуженный мастер спорта России; неоднократный победитель и призер первенств вузов России и мира.

Уразгильдеева Венера – Заслуженный мастер спорта России; чемпионка Европы и мира 2009 года; неоднократная победительница первенств вузов и России.

Бареева Диана – мастер спорта России; победительница и призерка первенства мира; чемпионка Европы 2011 года; так же неоднократная победительница первенств вузов России.

Фомина Евгения – мастер спорта России; серебряная призерка чемпионата мира 2004 года; так же победительница первенств вузов России.

Гришин Андрей – мастер спорта России; бронзовый призер чемпионата мира 2008 года.

Мастера спорта России: Захаров Алексей, Рафикова Альфия, Мусина Дильбар, Кузнецов Вадим, Шарафеев Ильнар, Шайхаттаров Ренат, Карабаев Радик, Файзуллина Миляуша.

2007-2011 гг. спортклуб КГТУ-КАИ был награжден почетным дипломом Министерства по делам молодежи, спорту и туризму Республики Татарстан в номинации «Лучший ВУЗ по постановке физкультурно-оздоровительной и спортивной работы».

Проблема развития юношеского армспорта в г. Казани. Армспорт нашел широкое применение среди студенческой молодежи. Подтверждением тому является ежегодное проведение первенств вузов города Казани по армспорту, в котором принимают участие более 16 вузов города Казани, а это около 300 участников.

Мотиваций для занятия армспортом среди студенческой молодежи предостаточно. В первую очередь – здоровый образ жизни, авторитет среди сверстников, возможность проявить себя в обществе.

К сожалению, ситуация с развитием юношеского армспорта в городе Казани состоит иначе. Проблема развития состоит в том, что в детско-юношеских спортивных школах города Казани не предусмотрены ставки для тренеров по армспорту. Причем высококвалифицированные специалисты, имеющие педагогическое образование, и желающие работать в этой области есть и немало. Достаточно одного тренера в каждом районе города, чтобы уже через год юношеская сборная города Казани составила сильнейшую конкуренцию лидирующим командам Республики Татарстан.

К примеру, на проходящем первенстве Республики Татарстан среди юношей и девушек 1996-1997 г.р., команда города Казани заняла лишь 9 место среди 11 команд республики. Результат оставляет желать лучшего.

Как правило, армспортом занимаются ребята из семей со средним достатком, а зачастую ниже среднего. Как говорилось ранее, армспорт мало затратный и доступный вид спорта. Им может заниматься и млад и стар. Ограничений по возрасту практически нет. Для занятий армспортом нет необходимости закупать дорогое оборудование, арендовать спортивные сооружения и иметь дорогую экипировку. Достаточно иметь самую обычную спортивную форму и желание заниматься спортом.

Если в каждом районе города Казани работал хотя бы по одному тренеру, то уже через год юношеская сборная города составит сильнейшую конкуренцию лидирующим командам по армспорту городов и районов республики.

Предлагаемый проект по развитию армспорта в городе Казани.

На мой взгляд, юношеский армспорт в Казани может начать развитие достаточно быстрыми темпами, учитывая что, город Казань является столицей Универсиады 2013 года и имеет достаточное количество новых спортивных сооружений.

Национальный праздник Сабантуй, который давно уже считается традицией города, известен каждому. Татарстанцы к силовым единоборствам всегда относились с любовью, уважением и пониманием. Одни из самых зрелищных состязаний в силе были, есть и будут: национальная борьба «Кореш», гиревой спорт и конечно борьба на руках.

Мое предложение – открыть отделения армспорта по г.Казани во всех школах, техникумах, вузах и даже в частных залах по фитнесу для привлечения молодежи занятия спортом. Организовать и проводить открытые уроки в этих учебных заведениях города, пропагандируя армспорт, с участием титулованных спортсменов. Использовать средства массовой информации (пресса, телевидение, радио, информационные сайты).

Учитывая все выше указанные пожелания, хотелось бы верить в то, что юношеский армспорт наберет большие обороты в своем развитии

и в нашем городе появятся новые молодые талантливые спортсмены, которые достойно смогут представить г.Казань на международной арене.

Стоимость реализации проекта. В магазинах стол для армспорта можно купить за 10 000 рублей, а платформа за 5500 рублей. Также для борьбы понадобятся обычный мел или магнезия. В итоге комплект оборудования обходится в 15 500 рублей, что в разы дешевле другого инвентаря. В тоже время армстолы и платформы можно сделать в местных мастерских.

Если в школах, техникумах, вузах разместить по одному столу для армрестлинга, то мы получим массовый приток молодежи в данный вид спорта. Количество школ в г. Казани 204 и каждый год их число растет. Они равномерно распределены по районам города, в техникумах также есть спортзалы, в которые можно поставить армстолы.

Ожидаемый результат. Армспорт будет не только известен каждому, но и каждый будет иметь возможность попробовать себя в этом виде спорте. Молодому поколению позволяет оценить свои возможности в силовой подготовке, поможет выработать умение работать в команде, разовьет силовые и волевые качества. С другой стороны, можно ожидать что детский и юношеский спорт в г. Казани расширит свой контингент регулярно занимающихся физкультурой и спортом. Именно массовое внедрение «рукоборья» даст приток спортсменов, которые смогут продолжить традиции победных выступлений спортсменов г. Казани на мировом уровне.

СПОРТИВНЫЕ ПРЕДПОЧТЕНИЯ ДОСУГА МОЛОДЕЖИ

Мухаметгалиева А.А.

Научный руководитель: Б.Х. Ланда, канд. техн. наук, доцент
(*Казанский национальный исследовательский технический университет им. А.Н. Туполева-КАИ*)

Цель – стимулировать молодежь к регулярным физическим упражнениям, соединяя занятия спортом и нравственное воспитание студентов.

Развитие физической культуры и спорта в студенческой среде, связанно с сохранением и укреплением здоровья студентов – будущих специалистов и руководителей народного хозяйства, а также с повышением интеллектуального и научного потенциала России. Поэтому в развитии физической культуры и спорта очень важно уделять особое внимание физическому воспитанию молодежного поколения.

В СМИ часто пишется о необходимости начинать формирование физической культуры с детского возраста. И если с раннего возраста мы будем воспитывать навык, привычку вести здоровый образ и стиль жизни, то серьезно продвинемся в решении проблемы оздоровления студенческой молодежи.

Государство осуществляет физическое воспитание студентов через соответствующие кафедры путем реализации учебных программ, системы зачетов, выполнения нормативов и требований, обязательных для всех высших учебных заведений.

Сравнивая занятия спортом в Европе и в России можно прийти к выводу, что в Европе это общедоступно, а в России – доступно только тем, кто может оплатить дорогостоящие фитнес-клубы и спортивные секции. Финансирование молодежного спорта, например, во Франции составляет в сумме около 60 % государственного бюджета Франции, тогда как о средствах, выделенных на молодежный спорт в России, не дается четкой цифры, а лишь говорится о том, что что-то все-таки выделяется.

Многие ребята мечтают заниматься спортом, но не каждому удаётся по своим физическим данным претендовать на зачисление в Олимпийскую школу, в команду профессионалов. Благодаря Целевой программе, молодежи становится доступен массовый спорт. Мало одних только помещений и снарядов, необходимы также и профессиональные спортивные менеджеры и тренеры и поддержка СМИ. Последнее является крайне важным сегодня воздействием для привлечения молодежи к массовым ФК и С. Приятнее видеть агитацию молодежи на участие в лыжне России, кросс нации или гонках на сноубордах, чем бесконечную рекламу пива, жвачки и сигарет.

Формирование у студентов вуза потребности в занятиях физической культурой достигается на основе индивидуального и лично-ориентированного подхода при выборе ими вида и форм двигательной активности.

Эффективность физкультурно-оздоровительной работы в техническом вузе по формированию потребности к занятиям физической культурой обеспечивается за счет внедрения специальных программ занятий физическими упражнениями в клубах по интересам и внедрения рейтинговой системы оценивания двигательной активности студентов по результатам отслеживания в мониторинге важнейших показателей по тестам ФР и ФП [1].

Вывод. Ориентация в образовательном пространстве позволяет достичь качественных изменений в направленности личности студента, обуславливающих позитивное отношение к физической культуре.

ЛИТЕРАТУРА

1. *Ланда Б.Х.* Методика комплексной оценки физического развития и физической подготовленности: учебное пособие/ Б.Х. Ланда. – М.: Советский спорт, 2011. – 348 с. – ISBN 978-5-9718-0532-8.

ОСОБЕННОСТИ ЗАНЯТИЙ ФИЗИЧЕСКОЙ КУЛЬТУРОЙ СТУДЕНТОВ С ЗАБОЛЕВАНИЯМИ СЕРДЦА

Небылицына Р.В.

Научный руководитель: А.В. Козлова, канд. психол. наук, доцент
*(Казанский национальный исследовательский технический
университет им. А.Н. Туполева-КАИ)*

В последние десятилетия в вузах нашей страны увеличилось количество студентов, отнесенных к специальной медицинской группе, то есть имеющих те или иные хронические заболевания. Среди них одно из первых мест занимают заболевания сердечно-сосудистой системы, поэтому занятия физической культурой таких студентов, как групповые, так и самостоятельные, имеют определенные особенности. Занятия должны строиться с учетом показаний и противопоказаний, диагноза, состояния здоровья, физической и функциональной подготовленности студента.

Перед тем, как непосредственно приступить к составлению индивидуальной программы физических упражнений необходимо дополнительно обследовать состояние сердечно-сосудистой системы. Желательно, чтобы такое обследование включало в себя: анализ жалоб, физическое обследование (осмотр, перкуссию, пальпацию, аускультацию и оценку доступных показателей функционального состояния), параклинические методы, функциональное тестирование, исследование специальных показателей биохимического состава крови (трансамилазы, миоглобина, миозина и т.д.). Макарова Г.А., 2008. Необходимо также учитывать, что при заболеваниях сердечно-сосудистой системы могут быть выделены следующие синдромы:

1. Кардиалгический, его причинами могут быть кардиальные (патологии самого сердца) и экстракардиальные (внесердечные).

2. Аритмический (нарушения ритма сердца), под которым понимается любой сердечный ритм, отличающийся от нормального синусового изменениями частоты, регулярности, источника возбуждения сердца и нарушения проводимости (синусовая тахикардия, синусовая брадикардия, синусовая аритмия, экстрасистолия и т.д.).

3. Гипертонический (гипертензионный) характеризуется повышением артериального давления, связанным с какой-либо органной, сосудистой или иной патологией. Гипертензия может быть одним из проявлений заболеваний различных органов и систем организма (симптоматическая гипертензия), или является проявлением гипертонической болезни.

4. Гипотонический (гипотензивный) характеризуется снижением артериального давления.

5. Синдром сердечной недостаточности возникает в результате уменьшения сократительной способности миокарда; синдром левожелудочковой недостаточности, синдром правожелудочковой недостаточности.

Непосредственно в процессе занятий необходимо анализировать внешние признаки утомления, частоту сердечных сокращений. В том числе и восстановление после нагрузки, субъективную оценку своего состояния студентом (самочувствие, активность, настроение).

ОСОБЕННОСТИ ОРГАНИЗАЦИЯ ЗАНЯТИЙ ПО ФИЗИЧЕСКОЙ КУЛЬТУРЕ В СПОРТИВНОМ ОТДЕЛЕНИИ

Пронин М.В.

Научный руководитель: Б.А. Акишин, канд. техн. наук, доцент
*(Казанский национальный исследовательский технический
университет им. А.Н. Туполева-КАИ)*

В настоящее время в Российской Федерации совершенствуется учебная программа дисциплины «Физическая культура» в вузах. Новые требования к компетентности выпускников в области физической культуры требует от кафедр физического воспитания новых, не стандартных подходов к организации учебного процесса.

На наш взгляд, интересные перспективы открываются и при включении в учебный процесс спортивной составляющей, особенно по новым видам, привлекательным для студентов видам спорта.

Стимулировать мотивацию к занятиям физической культурой возможно, если организовать учебный процесс по спортивным отделениям и в его структуру включить такие виды спорта, которые популярны у молодежи. Вполне понятно, что это становится возможным, если в вузе имеется соответствующая материальная база.

Требуется привлечение высококвалифицированных тренеров-преподавателей, возможно бывших спортсменов. Но такие затраты целиком

компенсируются интересом студенческой молодежи и формируют у них навыки здорового образа жизни.

В докладе рассматривается проблема организации спортивной подготовки студентов во время учебных занятий и во внеучебное время по согласованному расписанию студента и преподавателя.

В КНИТУ-КАИ учебные занятия проходят в нескольких спортивных отделениях – единоборства, спортивных игр, фитнеса, туризма и в общем отделении, где занятия организуются по общей физической подготовке. Анализируя посещаемость студентов занятия по физической культуре, их физическое развитие в течение трех лет, мотивацию к занятиям физическими упражнениями, было определено, что такой подход к организации занятий по физической культуре оптимален.

В университете созданы условия для занятий различными видами спорта: есть ринг для занятий боксом и кикбоксингом, есть татами для секции каратэ, есть игровой спортзал, где проходят тренировки по волейболу и баскетболу. Новый спорткомплекс «Олимп» позволяет эффективно заниматься минифутболом и баскетболом, на стадионе играют на настоящем футбольном поле, пятидесяти метровый бассейн привлекает не только пловцов, но и ватерполистов

Для студентов выделяется время для самостоятельных дополнительных занятий, что существенно повышает мотивацию к занятиям физической культурой. Объединение традиционных занятий физкультурой со спортивными тренировками и включение в соревновательную систему формируют у студентов дополнительную ответственность за команду.

В результате, как показывает практика многолетних занятий, количество студентов регулярно занимающихся спортом, даже после окончания учебы, существенно выше, чем тех, кто занимался по обычной схеме.

ЗАНЯТИЯ ФИЗИЧЕСКОЙ КУЛЬТУРОЙ С КУРСАНТАМИ СПЕЦИАЛЬНОЙ МЕДИЦИНСКОЙ ГРУППЫ В УЧИЛИЩЕ ГРАЖДАНСКОЙ АВИАЦИИ

Смирнова Т.В.

Научный руководитель: А.В. Мещеряков, канд. биол. наук, доцент
(Ульяновское высшее авиационное училище гражданской авиации
(институт))

Проблема повышения работоспособности и функциональных возможностей организма студентов (курсантов) в условиях значительного увеличения учебной нагрузки представляется в настоящее время весьма актуальной

задачей. Физическая культура является наиболее действенным фактором сохранения и укрепления здоровья. В результате исследований, проведенных нами в 2010 – 2011 учебном году и направленных на изучение отношения курсантов к занятиям физической культурой и спортом, было выявлено, что более 90% курсантов положительно относятся к физической культуре. На вопрос: «Какой направленности учебную программу Вы предпочитаете?», курсанты ответили следующее: 74 % – спортивной; 6,5 % – профессионально-прикладной; 19,5 % – оздоровительной направленности. Желательное ориентирование программы на оздоровление в системе высшего образования объективно может быть решено, скорее всего, с курсантами специального медицинского отделения.

Сохранение и укрепление здоровья учащейся молодежи является одним из важнейших направлений оздоровительной физической культуры. Формы ее в вузе с каждым годом совершенствуются и вводятся в педагогический процесс. Основываясь на имеющемся факте роста количества молодежи с отклонениями в состоянии здоровья, последующим направлением работы была разработка программы физического воспитания для курсантов специального медицинского отделения. Следует особо отметить, что в Ульяновском высшем авиационном училище гражданской авиации до 2011 года не было официально *специальной медицинской группы*.

По данным, полученным в результате анализа медицинских справок, на 2011 – 2012 учебный год полное освобождение от занятий физической культурой имеют 26 курсантов; отнесены к специальной медицинской группе 37 курсантов. Девушки составляют большую часть контингента. Данные исследования представлены в таблице.

Курс	Освобожденные от практ. занятий		Специальная медицинская группа	
	Девушки <i>n</i> = 14	Юноши <i>n</i> = 12	Девушки <i>n</i> = 32	Юноши <i>n</i> = 5
1	18		13	
2	3		14	
3	5		10	

Нами выявлено, что наиболее часто встречающимися заболеваниями среди курсантов, имеющих ограничения при занятиях физической культурой, являются:

- 1) сколиоз и нарушения осанки;
- 2) миопия различных степеней;
- 3) ВСД;
- 4) заболевания органов дыхания;
- 5) заболевания органов желудочно-кишечного тракта.

На этот учебный год была разработана рабочая программа по физической культуре для специального медицинского отделения. При этом учтено, что для курсантов СМГ за основу физического воспитания целесообразно брать равномерное развитие физических качеств с введением специальных физических упражнений, направленных на устранение имеющихся отклонений в состоянии здоровья. Главной задачей занятий физической культурой в СМГ является укрепление здоровья студентов (курсантов), профилактика различных заболеваний. Основной особенностью данной группы является то, что она комплектуется курсантами с различными заболеваниями, поэтому занятия должны строиться с учетом индивидуальных возможностей, особенностей и дифференцированной нагрузкой. Знание воздействия различных видов упражнений позволяет правильно выбрать оздоровительные программы в зависимости от состояния здоровья, возраста и физической подготовленности курсанта. Для курсантов предложены комплексы упражнений с учетом ограничений, существующих при определенном заболевании. На занятиях используются разнообразные упражнения, оказывающие всестороннее воздействие на организм, включаются в зависимости от времени года гимнастические, легкоатлетические упражнения, элементы спортивных и подвижных игр, плавание, ходьба на лыжах. Общеразвивающие упражнения – основной вид упражнений в СМГ, они обеспечивают решение главных задач. Общеразвивающие упражнения способствуют совершенствованию двигательных навыков. С их помощью легко дозировать нагрузку на занятиях, избирательно воздействовать на ослабленный организм.

ЗАНЯТИЯ ФИЗИЧЕСКОЙ КУЛЬТУРОЙ С КУРСАНТАМИ СПЕЦИАЛЬНОЙ МЕДИЦИНСКОЙ ГРУППЫ

Смирнова Т.В.

Научный руководитель: А.В. Мещеряков, канд. биол. наук, доцент
*(Ульяновское высшее авиационное училище гражданской авиации
(институт))*

Проблема повышения работоспособности и функциональных возможностей организма студентов в условиях значительного увеличения учебной нагрузки представляется в настоящее время весьма актуальной задачей. Физическая культура является наиболее действенным фактором сохранения и укрепления здоровья. В результате исследований, проведенных нами в прошлом (2010 – 2011) уч. году и направленных на изучение отношения

курсантов к занятиям физической культурой и спортом, было выявлено, что более 90 % курсантов положительно относятся к физической культуре. На вопрос: «Какой направленности учебную программу Вы предпочитаете?», курсанты ответили следующее: 19,5 % – оздоровительной направленности; 6,5 % – профессионально – прикладной; 74 % – спортивной. Возможно, преобладание желания видеть свою подготовку спортивной объясняется тенденцией к возрастанию потребности личности в результатах деятельности и тем, что опрос проводился в основном отделении. Можно констатировать, что профессионально-прикладная направленность физической подготовки для курсантов пока не имеет привлекательности в связи с тем, что физические качества, которые входят в зону профессионально значимых, имеют отдаленный эффект получения результата и, по мнению респондентов, сдерживают всестороннее, гармоничное развитие личности. Ориентировка программы на оздоровительный эффект в системе высшего образования объективно может быть решена с курсантами специального медицинского отделения.

На основании этих данных темой данной работы была выбрана физическая культура для курсантов специальной медицинской группы. По данным, имеющимся у преподавателей кафедры физической культуры и спорта УВАУГА(и), на учебный 2011 – 2012 год освобождение от физической культуры имеют – 26 курсантов и специальную медицинскую группу – 63 курсанта.

Курс	Освобождены		Спец. группа	
1	18		13	
2	3		14	
3	5		10	
Всего	Девушки	Юноши	Девушки	Юноши
	14	12	32	5

Невысокий уровень здоровья и низкая двигательная активность молодежи – проблема, привлекающая внимание многих специалистов.

Для курсантов спецмедгруппы за основу физического воспитания целесообразно брать последовательное развитие различных физических качеств с введением специальных физических упражнений, направленных на устранение имеющихся отклонений.

На занятиях спецмедгруппы используются разнообразные упражнения, оказывающие всестороннее воздействие на организм. В программу занятий включаются гимнастические упражнения, элементы легкоатлетических упражнений, спортивные и подвижные игры, плавание, ходьба на лыжах.

Общеразвивающие упражнения – основной вид упражнений в спецмедгруппах, они обеспечивают решение главных задач, стоящих перед группами здоровья. общеразвивающие упражнения способствуют совершенствованию двигательных навыков. С их помощью легко дозировать нагрузку на занятиях, избирательно воздействовать на организм.

Основной задачей занятий со спецмедгруппами является укрепление здоровья студентов, лечение и профилактика различных заболеваний. Основная особенность группы – она комплектуется студентами с различными травмами и заболеваниями, поэтому занятия в этих группах должны строиться с учетом индивидуальных особенностей и дифференцированной нагрузкой. Желательно разделить занимающихся на группы с аналогичными заболеваниями.

Наиболее встречающимися заболеваниями среди курсантов, имеющих ограничения при занятиях физической культурой, являются:

1. Сколиоз и нарушения осанки.
2. Миопия различных степеней.
3. ВСД.
4. Заболевания органов дыхания – хронический бронхит, бронхиальная астма.
5. Заболевания органов желудочно-кишечного тракта – хронический гастродуоденит.

Для каждой группы курсантов предложен определенный комплекс упражнений с учетом ограничений, существующих при определенном заболевании.

Сохранение и укрепление здоровья составляет одно из важнейших направлений развития оздоровительной физической культуры. Формы ее с каждым годом совершенствуются и вводятся в современный педагогический процесс.

Знание различных видов упражнений позволяет правильно выбрать оздоровительные программы в зависимости от состояния здоровья, возраста и физической подготовленности курсанта.

Основная задача адаптивного физического воспитания заключается в формировании у исследуемой категории курсантов осознанного отношения к своим силам, твердой уверенности в них, к преодолению необходимых для полноценного функционирования организма физических нагрузок, а также потребности в систематических занятиях физическими упражнениями.

БИЛЬЯРДНЫЙ СПОРТ КАК АЛЬТЕРНАТИВА СПЕЦИАЛЬНОЙ МЕДИЦИНСКОЙ ГРУППЕ В СИСТЕМЕ ФИЗИЧЕСКОГО ВОСПИТАНИЯ СТУДЕНТОВ

Салмов И.И.

Научный руководитель: Б.Х. Ланда, канд. техн. наук, доцент
(*Казанский национальный исследовательский технический
университет им. А.Н. Туполева-КАИ*)

Актуальность. В последнее время возросло количество студентов, имеющих отклонения в состоянии здоровья и нуждающиеся в ограничении физической активности. Данных студентов относят к специальной медицинской группе по физическому воспитанию.

Методология. На наш взгляд целесообразнее было бы наряду со специальными медицинскими группами вводить занятия по видам спорта традиционно не используемых в качестве физического воспитания в вузах, но популярных в студенческой среде и не предъявляющих особых требований к состоянию здоровья и общей физической подготовленности обучающихся. Рассмотрим, это на примере бильярдного спорта, все более развивающегося в последнее время в вузах нашей страны, в связи с повсеместным введением в программу студенческих игр.

Бильярдный спорт обладает рядом преимуществ перед другими видами спорта:

- универсальность – отсутствуют ограничения для спортсменов по состоянию здоровья, не требуется определенных погодных условий и определенной формы одежды;
- популярность среди студентов – посещение бильярдного клуба является одним из любимых способов проведения студенческого досуга;
- полезность – способствует развитию у студентов как необходимых в жизни физических свойств (выносливость, гибкость, координация, мышечная память, хороший глазомер и зрение), так и не менее важных психологических качеств (внимание, память, логичность мышления, самостоятельность в принятии решений).

Практическое использование. Остановимся поподробнее на развитии данного вида спорта в КНИТУ-КАИ. В 2010 году бильярд был включен в программу межвузовской спартакиады г. Казани. Для участия в этих соревнованиях по бильярду была сформирована команда из четырех человек; при этом два человека – по русскому бильярду и два – по ПУЛу (американскому бильярду). В связи с этим перед тренером-преподавателем стояла слож-

нейшая задача – выявить сильнейших из числа студентов, сформировать из них команду и подготовить к соревнованиям так, чтобы они достойно защитили честь вуза. С этой целью в программу спартакиады КГТУ-КАИ были включены соревнования по бильярду, в которых приняли участия 16 человек. Сформированная по итогам турнира команда заняла первое место в межвузовской спартакиаде.

В 2011 году в аналогичных соревнованиях приняли уже 22 человека. Необходимо отметить возросший уровень подготовленности участников. Возрастает количество желающих заниматься в секции по спортивному бильярду. В связи с этим, а также с тем, что бильярд в 2011 году включен в программу межвузовской спартакиады как обязательный вид (в 2010 году являлся дополнительным), руководство спортивного клуба запланировало установку бильярдных столов.

В 2012 году в Первенстве КАИ приняли участие 23 человека. Уровень подготовленности заметно возрос по сравнению с предыдущими годами. Вместе с тем в резерв сборной команды в этом году было зачислено 20 первокурсников, имеющих противопоказания по состоянию здоровья и начальные навыки игры в бильярд. Диагнозы студентов различны: вегетососудистая дистония, миопия, сколиоз и т.д. Вышеназванные студенты показали высокие результаты на данном Первенстве, часть из них вошла в основной состав сборной университета.

Вывод. Бильярдный спорт является оптимальным видом физического воспитания студентов, развивает целый ряд физических и психологических качеств и его можно рекомендовать для внедрения в учебный процесс в качестве специальной медицинской группы.

ТУРИЗМ, КАК ОЗДОРОВИТЕЛЬНЫЙ ФАКТОР СТУДЕНТОВ

Старцева Ю.

Научный руководитель: Г.А. Раузетдинова, ст. преподаватель
(*Казанский национальный исследовательский технический университет им. А.Н. Туполева-КАИ*)

Цель нашего выступления довести до широкой аудитории, что туризм служит важным средством гармонического развития студентов, укрепления их здоровья, воспитания современного человека. Этот вид спорта в системе физического воспитания выделен в особую группу, так как хорошо организованный туризм открывает большие возможности в приобретении многих

важных для жизни различных двигательных умений и навыков, способствует укреплению здоровья и разностороннему формированию личности.

Основными целями развития спортивного туризма в КНИТУ-КАИ являются: создание условий для укрепления и поддержания физического здоровья студентов путем приобщения их к регулярным занятиям физической культурой, спортом и туризмом; пропаганда здорового образа жизни; совершенствование морально-волевых и интеллектуальных качеств студентов; формирование жизненно необходимых умений и навыков, совершенствование двигательных способностей; развитие личности студентов, посредством их участия в организациях похода выходного дня, слетов и т.д.

Туризм – это разнообразная двигательная деятельность, естественная по своему характеру и осуществляемая в природных условиях. Следует различать «туристскую поездку» и «туристский поход». «Поход» – активный способ передвижения туристов по маршруту пешком, на лыжах, на байдарках, велосипеде и т.д. В походе в большей мере, предоставляется возможность осуществить двигательную деятельность в природных условиях, укрепить и закалить здоровье, физические и волевые качества.

Туризм как вид спорта требует, чтобы занятие им предшествовало развитию определенных физических навыков, например, как выносливость, сила, скорость, ловкость, равновесие.

Туристам в зависимости от категории сложности похода приходится за 6-16 дней пройти 150-250 км со средним грузом в 15-35 кг. Чтобы в результате такой длительной нагрузки организм не утомлялся, не снижался устойчивость его к различным неблагоприятным факторам, не ухудшался координация движений нужно воспитать выносливость.

Основной метод воспитания выносливости – равномерность повышения физической нагрузки – ходьба, бег, плавание, тренировки на лыжах и коньках, гребля, езда на велосипеде и спортивные игры, упражнения со штангой и гантелями. Для развития силовых качеств могут быть рекомендованы упражнения с преодолением сопротивления внешней среды (бег по глубокому снегу, песку, в воде, в гору, по пересеченной местности, плавание в одежде). Для выработки равновесия можно рекомендовать следующие упражнения: прыжки «с кочки на кочку» с удержанием равновесия с рюкзаком; движение по туго натянутой веревке приставными шагами, с опорой рук за верхнюю веревку. Упражнения, развивающие равновесие, совершенствуют координацию движений и способствуют воспитанию решительности, смелости, дисциплинированности.

Занятия физическими упражнениями и спортивным туризмом являются обязательной частью здорового образа жизни студентов, так как спо-

способствуют восполнению дефицита двигательной активности, стимулируя тактивное восстановление организма после нагрузки, повышают физическую и умственную работоспособность.

Студенты турклуба КАИ с сентября начинают ходить в походы выходного дня. В этих походах они практически изучают технику пешеходного туризма, велотуризма, проходят определенный маршрут с соблюдением оптимального режима физических нагрузок и активного отдыха. Используя благотворное воздействие природных факторов на все функции организма, вырабатывают выносливость организма к физическим нагрузкам и укрепляют здоровье. В октябре проводится туристический слет, где студенты участвуют в различных соревнованиях по туристическому многоборью. Также традиционно в ноябре проводятся походы 1-й категории сложности. Весной участвуют в соревнованиях по технике водного туризма, сплаваются по реке Юшут. Летом продолжают ходить в походы, организуют соревнования в СОЛ «ИКАР», приобщая к туризму студентов, отдыхающих в «Икаре».

Таким образом, спортивный туризм является фактором укрепления здоровья. Он включает разнообразные по форме и содержанию двигательные действия по рациональному преодолению значительных расстояний, выполняемых в естественных условиях.

В связи с вышеизложенным, хотелось бы, увеличить долю спортивного туризма среди остальных видов спорта в системе мер укрепления и поддержания здоровья студентов. Этот вид спорта делает жизнь наших студентов наполненной и интересной, приобщая их к здоровому образу жизни, тем самым, формируя устойчивую жизненную позицию.

МЕНЕДЖЕР СТУДЕНЧЕСКОЙ КОМАНДЫ, СОДЕРЖАНИЕ ДЕЯТЕЛЬНОСТИ, ЕЕ ТРУДНОСТИ И ПУТИ ИХ ПРЕОДОЛЕНИЯ

Хасанов Т.Р.

Научные руководители: Б.Х. Ланда, канд. техн. наук, доцент;

Г.Н. Королев, ст. преподаватель

*(Казанский национальный исследовательский технический
университет им. А.Н. Туполева-КАИ)*

Цель работы – выделить основные аспекты деятельности современного менеджера студенческой команды. Методика работы спортивного менеджера взята из литературных источников [1, 2]. Из дисциплины СТС

была взята тема «технология компетентного подхода» и накопленный собственный опыт.

Не приобретя опыт работы в спортивной сфере, очень сложно определить содержание деятельности спортивного менеджера студенческой команды.

Быть менеджером студенческой команды легко. Так мне казалось года два назад, когда я только пришел на эту должность, но в действительности все не так-то просто. Для начала нужно было влиться в коллектив. Напомним, что это не профессиональный клуб, где менеджера воспринимают как руководящее звено, а студенческая команда, в которой я являюсь ровесником ее участников, поэтому нужно было заслужить авторитет как у команды, так и у руководства спортивного клуба.

За время работы спортивным менеджером я столкнулся с трудностями и начал искать пути их преодоления. Совершал ошибки, на которых мне приходилось учиться – это то, как заявить команду на участие в соревнованиях, как организовать ее переезд на игры в другой город, обеспечить питание, проживание, при условии, что на каждого человека выделяется 1100 рублей в сутки. Вот и попробуй создать комфортные условия для команды при таких ограниченных ресурсах с учетом рыночных цен...

Особые проблемы возникают при подготовке документов команды на выезд. На это нужно потратить, по крайней мере, 3 дня. За это время нужно успеть:

1. Подготовить командировочные бланки.
2. Подписать их у директора спортивного клуба и деканов факультетов.
3. Одобрить финансирование поездки в отделе Управления экономической вуза.
4. Поставить визу проректора.
5. Заверить бланки у главного бухгалтера университета.
6. Отдать бланки для выхода приказа.
7. Организовать комфортабельный переезд команды.

Перед каждой поездкой необходимо решать одинаковые задачи. Поэтому мной был составлен алгоритм действий для того, чтобы все успеть, не ошибиться и ничего не пропустить.

Домашние игры – это менее ресурсо-затратное мероприятие, здесь нет необходимости собирать все эти подписи. Но я как менеджер команды обязан организовать питание команды соперника, судей для проведения игр, их встречу по прибытию (личный опыт показывает, что чаще всего они приезжают ночью), обеспечить игровую площадку согласно регламенту и положениям «Об играх баскетбола», сопровождение команды и судей на протяжении игр.

Благодаря накопленному опыту в сфере менеджмента спортивных команд и разработке алгоритма поэтапных действий моя работа стала более четкой. Появилась подсказанная практикой, компетентность в решениях многих вопросов связанных с управленческой деятельностью спортивного менеджера студенческой команды.

ЛИТЕРАТУРА

1. *Вапнярская О.И., Золотов М.И.* Зарубежный опыт управления массовым спортом. // Менеджмент в России и за рубежом. – 3/2003.
2. *Беспутчик В.Г., Артемьев В.П.* Проблемы подготовки физкультурных кадров // Физическое воспитание студентов творческих специальностей. – 4/2009.

СОДЕРЖАНИЕ

Секция 1. ПСИХОЛОГИЯ. ПРОБЛЕМЫ И СОВРЕМЕННОЕ РАЗВИТИЕ ПСИХОЛОГИИ. ПЕДАГОГИКА

<i>Абдулвалеев И.Р.</i> Корпоративная культура вуза как педагогическое условие формирования корпоративной культуры будущих инженеров	4
<i>Аглиева Э.Р.</i> Адаптация персонала на основе модели профессиональных компетенций (на примере предприятия розничной торговли)	6
<i>Ахметгалеева А.М.</i> Социальная адаптация иногородних студентов	8
<i>Арсланалиева Р.Р.</i> Социальная адаптация студентов, склонных к виртуальной зависимости	10
<i>Виноградова А.С.</i> Психологический аспект в интегрированных коммуникациях при продвижении мебельной продукции	12
<i>Волков Ал.К., Волков Ан.К.</i> Применение технологии виброизображения для выявления потенциально опасных пассажиров	14
<i>Выборнова Е.В.</i> Разработка технологии личного собеседования как основного инструмента эффективного отбора персонала	15
<i>Габдреева Д.Р.</i> Введение в организацию как средство эффективной адаптации персонала	17
<i>Габидуллова Э.Р.</i> Особенности стрессоустойчивости студентов с разным типом субъектной регуляции и копинг-поведения	19
<i>Георгиева И.А.</i> Особенности тревожности детей младшего школьного возраста	21
<i>Гусманов И.Г.</i> Уровень креативности субъектов труда в профессиях типа «человек – человек» на разных этапах профессионализации	23
<i>Гуссамова А.З.</i> Социальная адаптация детей старшего дошкольного возраста с заниженной самооценкой	25
<i>Долгова О.Ю.</i> Нужны ли ВУЗу педагог-психолог и «Служба примирения»?	27

<i>Доломанюк Л.В., Коновалова Н.И.</i> Формирование компетентности в учебном процессе	29
<i>Ефимова Е.Ю., Махиянова К.Т.</i> Некоторые проблемы логики шахматного мышления	32
<i>Забавнов С.С.</i> Проблемы зависимости от интернета: типология зависимости	33
<i>Игошкин С.Е.</i> Взгляд магистранта технической специальности на предмет «Педагогика»	34
<i>Коннова Ю.С., Геворгян В.М., Устинов А.В.</i> Отношение студенческой молодежи к семье и браку	36
<i>Левитанова Ю.Ю.</i> Культура и образование – союзники или враги?	38
<i>Лепёнкин А.А.</i> Нейролингвистическое программирование как метод общения в профессии профайлера	40
<i>Лупанова К.И.</i> Исследование профессионального самоопределения учеников старших классов	41
<i>Мамин М.Р.</i> Связь акцентуаций характера со способностью скрывать внешние проявления эмоций	43
<i>Рыбакова Е.В.</i> Основные проблемы проведения структурного собеседования при отборе операторов CALL-центра	45
<i>Усманов И.А., Левищев П.А.</i> Техногенная безопасность в летной деятельности. Потеря пространственной ориентировки. Лётные иллюзии ..	46
<i>Царенко Е.О.</i> Особенности обучения руководителей в аспекте управления персоналом	48
<i>Шакурова А.Р., Иртуганова Э.А.</i> Создание образовательно-реабилитационной среды для инвалидов по слуху в вузе	50
<i>Шарафиева А.Р.</i> Выявление внутриличностных конфликтов между субличностью родителя и ребенка	52

Секция 2. ИНОСТРАННЫЙ ЯЗЫК В СИСТЕМЕ ПРОФЕССИОНАЛЬНОЙ ПОДГОТОВКИ

<i>Abdulmanova R.R., Galieva A.R.</i> Where does Shurale live or Promotion of Kazan	56
<i>Алимов Р.А.</i> Management of advertisingagency	57
<i>Алимова Т.А.</i> The end of the world. Scientific point of view	58
<i>Алферов М.М.</i> 3D printing technologies: their present and spheres of application	60
<i>Бекетова Т.В.</i> Linguistic game and it use in education	61
<i>Болдырева Y.V.</i> What is trademark?	62

<i>Bochkarev A.D.</i> Securing your home computer from unauthorized access and viruses	63
<i>Валишев P.Ю.</i> Hybridanlagen: Aufbau, Klassifikation und Funktionsweise ..	64
<i>Vasileva T.E.</i> Nuclear waste disposal as an environmental problem	66
<i>Gagulin A.V.</i> Smart phone viruses	67
<i>Ganeev R.R.</i> Graphene – the Future of Electronics	68
<i>Ganieva A.R.</i> Informal youth subcultures: internal and external interactions ...	69
<i>Eygrafova O.A.</i> Nanotechnology in medicine	72
<i>Gareyeva D.M.</i> Software Engineering	73
<i>Yenikejev A.M.</i> The developing tendencies of applicative technologies	74
<i>Ivanova N.S.</i> Public Relations as a communication process	76
<i>Ilyasova E.F.</i> Professional competition and cooperation in the digital age	77
<i>Isroilov D.K.</i> Prognoses and problems of the future technical development: robotics	78
<i>Karimov I.E., Sokolova M.M.</i> Computer-aided design	80
<i>Latypova D.M.</i> Die Theorie von Graphen	81
<i>Лусицкина В.М.</i> The influence of electric power lines on the environment	83
<i>Marsheva A.I.</i> Robots	84
<i>Mullayanov A.Sh.</i> The Case of Cyprus in the British Foreign Policy (1960 – 1974)	85
<i>Nikitina E.V.</i> Microcontrollers	87
<i>Onyanov D.A.</i> Differences between GLONASS, BEIDOU and GALILEO navigation systems	89
<i>Огнёва E.B.</i> Testing heat treatment quality by magnetic nondestructive method	89
<i>Osipova O.S.</i> Cellular mobile communication system	90
<i>Petrova I.S.</i> The modern public broadcasting in Russia	91
<i>Pokora N.S.</i> Cloud computing security	92
<i>Rusinov A.A.</i> Negative effects of nanoparrrticles	92
<i>Sabirov A.R.</i> Escape from freedom	94
<i>Sageev G.E.</i> The role of the English language in the modern choreography ...	95
<i>Saetgaraev A.R.</i> The Fibonacci Numbers	97
<i>Safioullina A.A.</i> Propagande	98
<i>Семенова А.И.</i> Next Generation Air Transportation System	99
<i>Sivkov I.A.</i> Cybernetic Enhancement: Future of Humanity?	100
<i>Слюняев В.О.</i> Geothermal energy as a renewable energy source	102
<i>Syuchenkova E.</i> Lean Production	103
<i>Usmanov R.K., Cherenkova E.E.</i> Using recombinant adenoviruses encoding vascular endothelial growth factor and glial cell – derived neurotrophic factors in gene-cell therapy	104

<i>Usmanov S.A., Sharipov B.R.</i> Geo-information approach to the study of Romashkino oil field geodynamics	105
<i>Fazulyanov F.M.</i> Error control coding in external storages	106
<i>Fajzullina A.F.</i> Die Führung in der Gruppe: soziologischer und psychologischer Aspekt	108
<i>Khalikova K.N.</i> Focused aperture antennas in the Fresnel zone	109
<i>Hasanov A.S.</i> Wimax technologies	111
<i>Tsarev V.E.</i> The optimization of electric power networks with the help of dynamic programming	112

Секция 3. РОЛЬ ИНОСТРАННОГО ЯЗЫКА В ОБРАЗОВАТЕЛЬНОМ ПРОСТРАНСТВЕ

<i>Aphanasyeva K.S.</i> Conversion in the English language	116
<i>Achmadullina A.F.</i> Neologismen im Gegenwärtigen deutschen Wortschatz	117
<i>Bagaveeva A.R.</i> Fachtext und Termini in der modernen deutschen Sprache	119
<i>Беднякова А.В.</i> Современный подход в языковой профессиональной подготовке студентов технических вузов	121
<i>Belogurova S.S.</i> Russia and China: Present trends and future prospects	125
<i>Valiakhmetova R.N.</i> Informational technologies in teaching English to students of non-language specialties	127
<i>Волкова Я.Е.</i> Использование англоязычных терминов в сфере экономики	129
<i>Garaeva A.T.</i> Internet Scammers: Sad and Dangerous Reality	131
<i>Илалутдинова Л.И.</i> Проблемы при переводе иностранной спортивной литературы	132
<i>Ильин М.В.</i> The digital camera	134
<i>Kavieva D.A.</i> Legal profession	135
<i>Kanafin K.N.</i> FPGA-sprachtechnologie	137
<i>Karaeva A.V.</i> Student Employment: pros and cons	139
<i>Karimova D.R.</i> The Sources of Russian Law	141
<i>Koslowa M.</i> Anglo-Amerikanismen in der modernen deutschen Sprache	142
<i>Кофтушкин Д.Э.</i> Финансовые и нефинансовые запросы россиян: культура бедности потребления	143
<i>Zigangirova Z.Z., Kuzikova L.Sh.</i> Social Networks: Advantages and Disadvantages	147
<i>Kurshakova O.A.</i> Peculiarities of doing business in China	
<i>Khutziy E.M.</i> Judicial precedent	150
<i>Лебедева О.В.</i> Иностранный язык в системе профессиональной подготовки	152

<i>Лонцаков С.А.</i> Неполные придаточные предложения	153
<i>Maklashova E.A.</i> Foreign language in the system of the vocational training ...	154
<i>Mamadzhanov Z.I.</i> The Internet's Effect on Society	156
<i>Mamadzhanov Z.I.</i> What is global language?	160
<i>Marat M.M.</i> Time management: setting priorities	162
<i>Mukhametzyanov A.R.</i> History of time management	163
<i>Nikishina D.V.</i> Preliminary estimate of directional characteristics of conformal antenna arrays	164
<i>Nikolaeva D.V., Khabibullina A.R.</i> Features of transfer of proverbs and sayings from English on Russian	167
<i>Odinokov S.A.</i> Approximation of construction contours based on spline-power analogy	168
<i>Pawlitschewa I.W.</i> Bedeutung und Funktion der Fachsprachen	170
<i>Ринта Тривиньо Хулиан Фернандо.</i> Этапы языковой адаптации иностранного студента, обучающегося в России	172
<i>Торопова А.М.</i> Развитие англоязычной туристской терминологии в контексте становления массового туризма	174
<i>Фирсова П.А.</i> Эффективные технологии продвижения товаров на примере англоязычных рекламных текстов малого формата	176
<i>Khadeeva M.Sh.</i> Some historical influences on the English pronunciation ...	177
<i>Khasanova A.E.</i> Improving the effectiveness of the Constitutional Court of the Russian Federation	180
<i>Антонова М.Ю.</i> Personnel management	181
<i>Ишмуратова А.А.</i> Английские слова и выражения в речи современной российской молодежи	182

Секция 4. ЯЗЫК И КУЛЬТУРА РЕЧИ. ЯЗЫКОЗНАНИЕ

<i>Нурыйшева Л.Ф.</i> Милли сэнгатъне үстерүдә «Барс-Медиа» инновацион эшлекле үзәгенң урыны	186
<i>Сабитова Р.Ә.</i> Н. Гыйматдинованың "күңел" хикәясендә кулланылган тел-сурәтләү чаралары	187
<i>Рафикова А.И.</i> Шәһәр шартларында татар халык бәйрәмнәрен, йолаларын, горөф-гадәтләрен саклау юллары	188
<i>Валеева Д.И.</i> Татар халкының милли тамгалары	190
<i>Солтанова А.Ө.</i> Шәрәк дөнъясы белән бәйлә казан шәһәре эргонимнары	192
<i>Галиуллина А.И.</i> Икетеллек шартларында коммерция оешмалары атамаларының кулланылышына бәйлә орфографик хаталар	194

<i>Сәмигуллина Л.Л.</i> Татар телендә медицина терминнарының синонимнары	196
<i>Хамзина А.</i> Илаһи матурлык (Ә. ЕНИКИНЕНҢ “МАТУРЛЫК” ӘСӘРЕ)	199
<i>Шәрәфиев А.Р.</i> Бәрәскә авылы тарихы	200
<i>Муртазина А.И.</i> Ономастика Муслумовского района Республики Татарстан	202
<i>Фадеев В., Егорова Ю.В.</i> Сравнительная характеристика татарских и русских сказок	203
<i>Лабуткина А.Ю.</i> Рәсәй тарихында татарлар	205
<i>Ахмадуллина А.Ф.</i> Развитие антропонимики в современном русском языке	206
<i>Багаева А.Р.</i> Дискурс как объект лингвистического исследования	208
<i>Бараненкова С.Е.</i> Русский язык среди языков мира	210
<i>Василенко С.В.</i> О специфике русского произношения	211
<i>Гурьянова М.С.</i> Иноязычные заимствования и их влияние на развитие современного русского языка	214
<i>Идиятуллова Д.</i> Значение слов «русский» и «российский»	215
<i>Козлова М.</i> Языковая личность: основные направления исследования ..	217
<i>Галимзянова Л.Р.</i> К вопросу о нормах употребления паронимов	219
<i>Давлетшина Н.И.</i> Русские заимствования во французском языке	222
<i>Караева А.В.</i> Сценическая речь и ее особенности	224
<i>Коновалова М.В.</i> Текст астрологического прогноза в лингвистической интерпретации	225
<i>Кутлубаева Д.И., Гаврилова А.О., Сеняшин Р.А.</i> Аллюзии в номинациях газетно-публицистического дискурса	227
<i>Спирина Т.С.</i> Субстантивные фразеологические единицы английского, русского и немецкого языков, характеризующие власть	229
<i>Стрижко О.А.</i> К вопросу о совершенствовании устной речи студентов ..	233
<i>Суховая Е.А.</i> Фонетическая адаптация иноязычных слов	235
<i>Унесихина А.Э.</i> Юридический сленг в современном русском языке	236
<i>Халикова Д.Р.</i> Русский язык – как элемент развития современной российской экономики	238
<i>Шакирзянова И.Р.</i> Фоновая информация как важная составляющая понимания художественного текста	239

Секция 5. ИСТОРИЯ. СВЯЗИ С ОБЩЕСТВЕННОСТЬЮ

<i>Аверьянова Е.В.</i> Политические технологии основных субъектов политического процесса в провинциальном городе	242
--	-----

<i>Азикова А.</i> PR-проект «Сохраним историю вместе!» (восстановление исторического памятника Дома Михляева (Дряблова)	246
<i>Айдарова Я.В., Фахуртдинова Л.А., Шитова М.А.</i> Моя Казань – моя история	248
<i>Антонец О.И.</i> Формирование здорового образа жизни у молодых людей	250
<i>Асхадуллина Э.Р.</i> Особенности фандрайзинга в СССР	252
<i>Бакиров А.А.</i> Развитие японской культуры в г. Казани средствами связей с общественностью	254
<i>Вахрушева Д.И.</i> PR-технологии в избирательной кампании на примере РОДП «ЯБЛОКО»	256
<i>Гольцер К.В.</i> Роль связей с общественностью в проведении ребрендинга территории (на примере Ульяновской области)	261
<i>Горикова Ю.Н.</i> Регулирование имиджа в процессе формирования конкурентных преимуществ организации	263
<i>Ефремова А.А., Иванова Н.С., Шитова М.А.</i> «Казанская школа авиастроения»: продвижение Казани как инновационного центра в области авиастроения	265
<i>Звездина Д.Ш.</i> Связи с общественностью в деятельности предприятия авиационной промышленности	267
<i>Зиятдинова А.С.</i> «Домострой» как исторический источник эпохи Московского царства	268
<i>Иванова А.В.</i> Связи с общественностью в профориентационной работе. Прошлое и настоящее	270
<i>Ильсцова Э.Ф.</i> Управление персоналом в советский период	272
<i>Каманина В.Е.</i> PR страховых компаний в сети Интернет	274
<i>Куракова Д.С.</i> Гендерные различия невербальной коммуникации (на примере рекламы)	276
<i>Максимова С.Р.</i> Связи с общественностью в муниципальных органах власти	277
<i>Махмутова А.З.</i> Религиозные диспуты как попытка «модернизации» сознания крестьян	279
<i>Мухамедзянова А.И.</i> Воспоминания «детей войны» как исторический источник	281
<i>Накипова А.И.</i> Роль связей с общественностью в продвижении образовательных услуг	282
<i>Нефёдова Г.Г.</i> Связи с общественностью в деятельности музеев	284
<i>Никитина Д.Е.</i> Связи с общественностью в сфере инноваций: теоретический аспект	286

<i>Петруха С.В.</i> Неформальные молодёжные объединения в России в период 1985-2000 годы	288
<i>Потапова Ю.Ю.</i> Семиотические аспекты рекламной коммуникации ...	290
<i>Поташева Д.А.</i> Продвижение организации в Интернете средствами связей с общественностью	292
<i>Прокофьева О.П.</i> Роль анализа потребительских предпочтений и потребительской лексики в рамках позиционирования спортивного объекта на примере Казанской Академии Тенниса	293
<i>Прокофьева О.П., Фахуртдинова Л.А., Айдарова Я.В.</i> Брендинг Кировского района в рамках продвижения имиджа Татарстана	296
<i>Сабирова А.Ф.</i> Скрытые методы в речевой коммуникации	298
<i>Свирина А.С.</i> Лояльность внутренней общественности как условие формирования лояльности потребителей	300
<i>Турова К.Ю.</i> Формирование здорового образа жизни	302
<i>Юхимчук М.В.</i> «Музейные» PR-технологии для привлечения молодежной аудитории	306
<i>Яллаева Е.А.</i> Образ компании «Лаборатория Касперского» в Интернете: опыт дискурс-анализа	308

Секция 6. ФИЛОСОФИЯ

<i>Арисова Д.Г.</i> Истина в современном обществе	312
<i>Бандикова А.Ю.</i> Рождение нового научного знания из небытия	314
<i>Гарифулин М.Р.</i> Философское знание в науке и искусстве	316
<i>Гоголева О., Митин М.</i> Наука против религии	317
<i>Загитова А.</i> Эволюция представлений о природе	319
<i>Заседателева Е.И.</i> Экстремальные увлечения как способ реабилитации лиц с зависимым поведением	320
<i>Исаева О.В.</i> Возможность и предпосылки продолжения существования души человека после смерти физического тела	322
<i>Каримова И.И., Салихова Л.С.</i> Женщина в меняющемся мире	324
<i>Костюшина С.Ю.</i> Шесть дней творения мира	326
<i>Курцев Т.И.</i> Исторический обзор критики пассионарной теории этногенеза Л.Н. Гумилева	327
<i>Курцев Т.И.</i> Пассионарная теория этногенеза Л.Н. Гумилева естественнонаучная или философская?	329
<i>Любимова Е.Ю.</i> Философия и социальная работа	331
<i>Мальшичева П.А.</i> Философия чисел	333
<i>Нуруллин Э.Э., Фролова Е.В.</i> Феномен сновидения	334
<i>Ромеро Каталина.</i> Духовное бессмертие души	335

<i>Рузайкина Е.О.</i> Философия одиночества	337
<i>Салимгареева Ю.А.</i> Ведение бизнеса согласно принципам Шариата	339
<i>Самаркина Д.А.</i> М. Монтень в современности	341
<i>Сераева Н.Р., Софроницкий А.О.</i> Философия искусственного интеллекта	343
<i>Сибгатуллина А.А., Фатхилбаянова Ю.Р.</i> Ситуационный подход и философия успеха	345
<i>Старшова И.И.</i> Ноосфера или как охватить разумом планету	347
<i>Суслова С.В.</i> К вопросу о материи в античной философии	349
<i>Сухих О.А.</i> Попытки определения термина «гламур»	351
<i>Тактамышева Р.Р.</i> Сущность российской национальной культуры	353
<i>Фадеев В.А.</i> Связь между исламом и индуизмом	354
<i>Фасхутдинова А.Р.</i> От истины к правде	356
<i>Халитова И.А.</i> Аспекты формирования гендерной культуры в философии XVII-XVIII века	359
<i>Пронина И.Е., Халиуллина А.Р.</i> «Факторы судьбы»	360
<i>Хасанов А.С.</i> Безусловность детерминизма	362
<i>Щербакова М.В., Хасанишина Ю.Р.</i> Проблемы толерантности в современном обществе	364

Секция 7. СОВРЕМЕННЫЕ СОЦИАЛЬНО-ПОЛИТИЧЕСКИЕ ПРОБЛЕМЫ. РОЛЬ МОЛОДЕЖИ В СОВРЕМЕННОМ ОБЩЕСТВЕ

<i>Абдуллина Л.М.</i> Наркомания как социальная проблема	368
<i>Анплеев А.А.</i> Проблема интерпретации феномена корпоративная культура в управленческом социуме предприятий гостиничного бизнеса	370
<i>Ахмедова Г.С.</i> Разработка нового туристского продукта для ООО «Агентство Приключений+»	372
<i>Безрукова И.В.</i> Парадокс здорового образа жизни молодежи	373
<i>Бобырева А.Н.</i> Совершенствование стиля управления как фактор повышения производительности в ООО «Обработкалиста»	375
<i>Вагапова И.Д.</i> Формирования «электронного правительства» в России: исторический аспект	377
<i>Валиева Д.Н.</i> Роль корпоративной культуры в деятельности организации сферы услуг: социальный аспект	381
<i>Галиева А.Р.</i> Роль корпоративной культуры в деятельности некоммерческих организаций на примере общественного молодежного движения «Сэлэт»	383
<i>Галиуллина Д.Р.</i> Биометрический паспорт: история, проблемы, перспективы	385

<i>Ганиева А.Р.</i> Неформальные молодежные субкультуры: внутреннее и внешнее взаимодействие	386
<i>Гатина Д.Ф.</i> Проблема выражения политической активности и определения самосознания граждан на примере изучения движения общественных активистов города Казани	390
<i>Жакупова М.Г.</i> Этнические установки молодежи	391
<i>Загородская Т.С.</i> Соотнесение российских и зарубежных потреби- тельских корзин	393
<i>Иванова Е.</i> Проблема легализации суррогатного материнства в России в свете социально-демографической ситуации	395
<i>Иванченко И.А.</i> Молодежный электорат и избирательный процесс в современной России	397
<i>Ильсова Д.И.</i> Проблемы трудоустройства выпускников по специальности	399
<i>Калинина Ю.С.</i> Проблема лидерского потенциала в российском менеджменте в условиях глобализации: социальный аспект	401
<i>Киндзерская В.О.</i> Совершенствование механизмов социальной защиты работников предприятия ОАО «Казанский вертолетный завод»	403
<i>Козырев А.А.</i> Пенсионное обеспечение в РФ: проблемы и пути их решения	405
<i>Конькова М.П., Михеева М.В.</i> Изучение проблемы чтения как социаль- ного явления в современном обществе среди различных возрастных групп	407
<i>Любимова Е.Ю.</i> Онтологические основы и место-позиция бизнес-тренинга в системе менеджмента	409
<i>Мартынычева С.А.</i> Гендерная проблематика в социологии труда	411
<i>Миннзянова Л.Р.</i> Гендерный подход в социальной работе с молодыми девушками-инвалидами	413
<i>Миронова Е.О.</i> Современные проблемы молодых специалистов: адаптация и социализация на предприятии	415
<i>Мишукова Л.А.</i> Управление уровнем квалификации сотрудников в ресторанном бизнесе	417
<i>Никитина Е.А.</i> Развитие волонтерской деятельности в молодежной среде России	418
<i>Новикова А.А.</i> О некоторых проблемах в пенсионной системе РФ	420
<i>Отрадная В.А., Сахапова Р.Р., Суховая Е.А.</i> Отношение студенческой молодежи к физкультуре и спорту в современном российском вузе (на примере КНИТУ-КАИ)	422
<i>Петрова И.С.</i> Пути совершенствования системы контроля как фактор повышения эффективности деятельности организации	425

<i>Петрова И.С.</i> РТК «Полёт мысли» как современный телевизионный образовательный конкурс	427
<i>Прокофьева О.П.</i> Инновации как составляющая системы управления персоналом: социальный аспект (на примере работы электронной газеты Татарстана «Бизнес-ONLINE»)	430
<i>Райzman Е.М., Домрачев П.В.</i> Значение интеллектуальной эмиграции для современной России (на примере выпускников технических ВУЗов)	431
<i>Ромашина Ю.Ю.</i> Репрезентация политически активной молодёжи в СМИ: опыт дискурс-анализа	434
<i>Савинова А.В.</i> Особенности правовой и избирательной культуры студенческой молодежи Ульяновской области	437
<i>Салмова А.И.</i> Социальные проблемы сельской местности	439
<i>Сафиуллина Д.Р.</i> Диверсификация деятельности фирмы как фактор эффективного управления	442
<i>Селезнёв И.С.</i> Политическая культура молодёжи в контексте избирательных кампаний 2011-2012 гг.	444
<i>Серебрякова С.Н., Юнусова Р.Р.</i> Политическая социализация как фактор лояльности граждан институтам власти и демократии	446
<i>Ситникова Н.И.</i> Организация работы по управлению мотивацией труда (на примере предприятия ООО «Новые технологии КАМА ГЭМ»)	448
<i>Солодухо М.Н.</i> Системный и ситуационный подход в управлении кадрами на предприятии	450
<i>Спиридонов Л.М.</i> Совершенствование механизмов общественно-политического участия студентов	452
<i>Султанова Д.Р.</i> Единый государственный экзамен глазами выпускников 2011 года (на примере г. Чистополь)	453
<i>Терешина Н.В.</i> Проблема трудоустройства после окончания вуза	454
<i>Ткаченко Т.П.</i> Проект внедрения концепции бережливого производства на предприятии	456
<i>Тохтин И.В.</i> Чемпионат мира по футболу 2018 года: социально-экономические последствия для региона	458
<i>Хайруллина А.Ф.</i> Особенности организации рекламной деятельности в гостиничной индустрии	460
<i>Харитоновна О.И.</i> Современные требования работодателей и эффективные способы поиска работы	462
<i>Шабаетва А.Н., Шумкова А.К.</i> Проблемы и перспективы развития опекунов и приемной семьи в России в представлениях и оценках жителей юго-востока Республики Татарстан	464

<i>Шайхутдинов И.Н.</i> Асоциальные явления в среде студенческой молодежи	466
<i>Шакирова А.Г.</i> Политический миф как компонент политической культуры	468
<i>Шарюкова Э.Ф.</i> Отношение молодежи малого города к проституции ...	469
<i>Шахмуратова А.Р.</i> Молодежь – ресурс модернизации региона	471
<i>Шурыгина Ю.В.</i> Репродуктивные установки и мотивации провинциальной российской молодежи	473
<i>Ямалева Э.Р.</i> Проблема трудоустройства как фактор миграции молодежи в крупные города	475

Секция 8. АКТУАЛЬНЫЕ ПРОБЛЕМЫ ЭКОНОМИКИ И ПРАВА В ДЕЯТЕЛЬНОСТИ ХОЗЯЙСТВУЮЩИХ СУБЪЕКТОВ

<i>Белогурова С.С.</i> О защите животных от жестокого обращения	480
<i>Бойко А.В.</i> Проблемы управления качеством социального обслуживания семьи и детей в Республике Татарстан	482
<i>Брылева Н.В.</i> О квотах на выбросы парниковых газов от авиации	483
<i>Галимова Д.Ф.</i> Наследственные права мусульман в рамках российского законодательства	485
<i>Гарипов И.</i> Таможенные платежи в РФ	487
<i>Гиниятуллина Д.Р.</i> Инновационное развитие – основа модернизации экономики Татарстана	488
<i>Гуренкова Е.С.</i> Представительные органы местного самоуправления ...	490
<i>Гуцина Е.С.</i> Риски инновационного проекта и методы их снижения	493
<i>Ельсуква Т.В.</i> Методы управленческого учета, основанные на показателях времени	495
<i>Загородская Т.С., Новикова А.А.</i> Деятельность профсоюза ОАО «Татнефть» как фактор социальных гарантий работников	498
<i>Зарипова А.Р.</i> К вопросу об экономических основах решения глобальных проблем цивилизации	499
<i>Зарипова А.Р.</i> Педофилия как патология в культурах Запада	501
<i>Зямилова Л.М.</i> Основные методологические проблемы становления управленческого учета по системе «точно в срок»	503
<i>Кабирова Г.Р.</i> Проблемы развития ипотечного жилищного кредитования в РФ	506
<i>Архипова С.М., Кичемасова Е.А.</i> Проблема повышения эффективности коммерческого использования вертолётов	508
<i>Калмыкова А.А.</i> Теоретические аспекты воспроизводства основного капитала	510

<i>Каспин Л.Е.</i> Формирование новой модели отчетности для общественно значимых холдингов	515
<i>Киреева К.В.</i> Проблемы развития малого и среднего бизнеса в России ..	519
<i>Кузнецов Р.В., Мельников Д.Ю.</i> Функции эколога производственного предприятия: особенности составления должностной инструкции	520
<i>Лобанова А.С., Новицкая А.В.</i> Производство рекламы как элемент социальной ответственности бизнеса на примере рекламы здорового образа жизни	522
<i>Майорова Ю.В.</i> Проблемы, возникающие по поводу правового статуса главы муниципального образования	523
<i>Мартынычева С.А.</i> Уровень информированности граждан города Альметьевск в трудовом законодательстве	525
<i>Миннуллина А.А., Хайрутдинова Ф.Ф.</i> Справедливая система оплаты труда	527
<i>Михайлова Ю.С.</i> Корпоративная социальная ответственность как фактор устойчивого развития бизнеса	529
<i>Морсков А.Б.</i> Конституционная свобода совести и вероисповедания	530
<i>Муллов А.И.</i> Тонкие грани взятки и дарения	532
<i>Мухутдинова Л.Ш.</i> Денежное обращение и денежно-кредитная политика	534
<i>Мушарарова Д.</i> Цели и функции таможенной политики	536
<i>Насибуллина Г.Д.</i> Концептуальные начала исламской экономики и финансов	537
<i>Нурхаметова Д.В.</i> Правовое регулирование рынка банковских услуг ...	540
<i>Петруха С.В.</i> Анализ авторитарного и демократического стилей управления в организациях на основе показателя ЕСЧП	541
<i>Потапова А.Ю., Шурыгина Ю.В.</i> Экономическая эффективность использования ингибиторов коррозии нефтепромыслового оборудования в НГДУ ОАО «ТАТНЕФТЬ»	543
<i>Романов В.А.</i> «Электронное голосование» – как один из вариантов перспективного развития в Российской Федерации	545
<i>Садыкова Д.С.</i> Требования, предъявляемые к управленческой отчетности	547
<i>Сафиуллина А.М., Тумбинская М.В.</i> Выявление существенных критериев эффективности сектора экономики на основе искусственного интеллекта	550
<i>Сафонова Н.И.</i> Роль аутсорсинга в экономической деятельности полиграфических предприятий	552
<i>Сеняшин Р.А.</i> Экономические проблемы города Лениногорска	554

<i>Сотов Д.И.</i> Особенности оценки эффективности проектов внедрения автоматизированных управленческих систем	556
<i>Стариков А.С.</i> Формы проявления асимметричности развития рынка	559
<i>Стрелкова А.Н.</i> Взаимодействие органов государственной власти с органами местного самоуправления	563
<i>Суслова П.Д.</i> Финансы крупных российских компаний и проблемы их развития	565
<i>Талипова А.Ф., Шайхутдинова З.Н.</i> Использование информационных технологий в работе кадровой службы	567
<i>Талипова А.Ф., Шайхутдинова З.Н.</i> Трудовые отношения с иностранным элементом по законодательству Российской Федерации	569
<i>Тушьева М.Р.</i> Общая характеристика состояния социальной сферы России как результат экономических реформ	571
<i>Туктагулова Н.Р.</i> Общий прогнозный анализ присоединения России к Всемирной торговой организации на примере предприятий химической промышленности	574
<i>Фаттахова А.З.</i> Комплексное управление ликвидностью организации	576
<i>Хуснуллина Г.М.</i> Сельское хозяйство России	580
<i>Чиглинцева Е.А.</i> К вопросу об управлении стратегическими изменениями в организации	582
<i>Шилова Т.Ю.</i> Проблема обеспеченности высококвалифицированными кадрами в современной организации	585

Секция 9. МЕНЕДЖМЕНТ В ФИЗИЧЕСКОЙ КУЛЬТУРЕ И СПОРТЕ. ФИЗКУЛЬТУРА, СПОРТ, ТУРИЗМ

<i>Аверьянов А.В.</i> Спорт как игра и саморазвитие	588
<i>Ахтемзянов И.Р.</i> Физическая культура и проблемы студенческого спорта	590
<i>Афанасьева В.М.</i> Гипокинезия в жизни студента: взаимосвязь физического и умственного развития	591
<i>Бикинеева А.Р.</i> Зависимость результатов от кратности занятий физической культурой	593
<i>Габдуллин А.Р.</i> Физическая активность и ее роль в формировании красоты и сексуального здоровья студента	594
<i>Галеев М.А.</i> Дворовый спорт – здоровое будущее России	597
<i>Garifullina K.A.</i> Actual problems of adaptive physical education	598

<i>Давлетбаев А.М.</i> Характер и причины возникновения травм на занятиях баскетболом	600
<i>Демина А.Ш.</i> Совершенствование мотиваций студентов к занятиям физической культурой и спортом	602
<i>Дубовик К.А.</i> Анализ случаев гибели студентов на занятиях физической культурой	604
<i>Зайчиков Д.В.</i> Физическая культура студента: проблемы и пути их решения	605
<i>Ильясов А.А.</i> Новые подходы к зачетным требованиям по физическому воспитанию для студентов с низким уровнем физического развития	607
<i>Кузнецова А.П.</i> Спорт, как часть нашей жизни	609
<i>Максимов В.Д.</i> Развитие студенческого спорта в РТ: проблемы и пути их решения	611
<i>Максимов Н.В., Ермаков Л.Г.</i> Проблемы развития юношеского армспота в г. Казани	613
<i>Мухаметгалиева А.А.</i> Спортивные предпочтения досуга молодежи	616
<i>Небылицына Р.В.</i> Особенности занятий физической культурой студентов с заболеваниями сердца	618
<i>Пронин М.В.</i> Особенности организация занятий по физической культуре в спортивном отделении	619
<i>Смирнова Т.В.</i> Занятия физической культурой с курсантами специальной медицинской группы в училище гражданской авиации	620
<i>Смирнова Т.В.</i> Занятия физической культурой с курсантами специальной медицинской группы	622
<i>Салмов И.И.</i> Бильярдный спорт как альтернатива специальной медицинской группе в системе физического воспитания студентов	625
<i>Старцева Ю.</i> Туризм, как оздоровительный фактор студентов	626
<i>Хасанов Т.Р.</i> Менеджер студенческой команды, содержание деятельности, ее трудности и пути их преодоления	628

XX ТУПОЛЕВСКИЕ ЧТЕНИЯ

Международная молодежная
научная конференция

22 – 24 мая 2012 года

Материалы конференции

ТОМ V

Ответственный за выпуск В.Н. Милёхин
Технический редактор С.В. Фокеева
Компьютерная вёрстка – Н.Н. Семёнова
Дизайн обложки – Н.Н. Семёнова

Подписано в печать 19.04.13.

Формат 60x84 1/16. Бумага офсетная. Печать офсетная.

Усл. печ. л. 37,67. Тираж 100. Заказ В 48 / Б 50.

Издательство Казанского государственного технического университета
(КНИТУ-КАИ)

Типография КНИТУ-КАИ. 420111, Казань, К. Маркса, 10